



COMUNE DI VENEZIA

DIREZIONE: AREA SVILUPPO, PROMOZIONE DELLA CITTA' E TUTELA DELLE TRADIZIONI E DEL VERDE PUBBLICO

DETERMINAZIONE DEL DIRIGENTE

OGGETTO: EVEN.GEDI 092 "Costi per eventi Padiglione Venezia" – Determinazione a contrarre ex art. 192 d.lgs. 367/2000 e contestuali affidamenti del servizio di noleggio piattaforma di sollevamento autocarrata a Venpa s.p.a., del servizio tecnico per conferenza a MGGroup s.a.s e dei servizi pubblicitari online a Meta Platforms Ireland Limited ai sensi dell'art. 50 co. 1 lett. b) del d.lgs.36/2023 - "Artefici del nostro Tempo" 5[^] Edizione 2024. Impegno di spesa. Bilancio anno 2024

Proposta di determinazione (PDD) n. 663 del 28/03/2024

Determinazione (DD) n. 599 del 02/04/2024

Fascicolo 2024.X/1/1.78 "Affidamento diretto ai sensi dell'art. 50 comma 1 lettera b) d.lgs. 36/2023 del servizio di noleggio piattaforma di sollevamento autocarrata per opera Street Art "Artefici del nostro tempo - edizione 2023"

Il dispositivo atto è stato firmato digitalmente ai sensi del Codice delle Amministrazioni Digitali (D. Lgs. 82/2005 e successive modifiche) da Casarin Michele, in data 29/03/2024.

Il visto di regolarità contabile è stato firmato digitalmente ai sensi del Codice delle Amministrazioni Digitali (D. Lgs. 82/2005 e successive modifiche) da Vio Barbara, in data 29/03/2024.



COMUNE DI VENEZIA

Area Sviluppo, Promozione della città e Tutela delle tradizioni e del Verde pubblico

Settore Cultura

Servizio Produzioni Culturali e Rapporti con le Università

Responsabile del Procedimento:

PDD. n.663 del 28/03/2024

Fascicolo 2024/X.1.1./78

DETERMINAZIONE

OGGETTO: EVEN.GEDI 092 "Costi per eventi Padiglione Venezia" – Determinazione a contrarre ex art. 192 d.lgs. 367/2000 e contestuali affidamenti del servizio di noleggio piattaforma di sollevamento autocarrata a Venpa s.p.a., del servizio tecnico per conferenza a MGGroup s.a.s e dei servizi pubblicitari online a Meta Platforms Ireland Limited ai sensi dell'art. 50 co. 1 lett. b) del d.lgs.36/2023 - "Artefici del nostro Tempo" 5^a Edizione 2024. Impegno di spesa. Bilancio anno 2024

IL DIRIGENTE

Premesso che

- con deliberazione del Consiglio comunale n. 71 del 21 dicembre 2023 sono stati approvati il Bilancio di Previsione finanziario per gli esercizi finanziari 2024-2026 e relativi allegati e il Documento Unico di Programmazione (D.U.P.) per il triennio 2024-2026;
- con deliberazione di Giunta comunale n. 1 del 30 gennaio 2024 sono stati approvati, per gli anni 2024-2026, il Piano Esecutivo di Gestione (P.E.G.) e il Piano Integrato di Attività e Organizzazione (P.I.A.O.), documento programmatico che ricomprende, sia la Sottosezione 3.2 "Performance" che individua, ai sensi dell'art. 10 del d.lgs. 150/2009, gli indirizzi, gli obiettivi strategici e operativi, nonché gli obiettivi assegnati al personale dirigenziale, sia ai sensi dell'art. 6 del d.l. 80/2021, la Sottosezione 3.3, "Rischi Corruttivi e Trasparenza" e i relativi allegati (Allegato 1 "Gestione del rischio Schede Aree/Direzioni" e Allegato 2 "Elenco obblighi di pubblicazione in Amministrazione Trasparente");
- con delibera di Giunta comunale n. 18 del 29/02/2024, è stata approvata la variazione di Bilancio di previsione per gli esercizi finanziari 2024-2026;
- con Delibera di Giunta Comunale 231 del 23/11/2023 è stata modificata la struttura organizzativa e il funzionigramma degli uffici comunali e per effetto dell'accorpamento di funzioni omogenee e per la massimizzazione di coordinamento e delle economie di scala, nell'ottica della responsabilizzazione dei ruoli con il potenziamento delle funzioni nonché dello snellimento dei processi, il Servizio Produzioni Culturali e Rapporti con le Università è stato assimilato al Settore Cultura;
- la disposizione prot. n. 0610939 del 22/12/2023 con cui il Sindaco ha assegnato l'incarico di Dirigente di Settore Cultura presso l'Area Sviluppo, Promozione della città e Tutela delle tradizioni e del Verde pubblico al Dott. Michele Casarin ai sensi dell'art. 23 del vigente "Regolamento sull'Ordinamento degli Uffici e dei Servizi";

Visti

- il d.lgs. 267/2000 "Testo unico delle leggi sull'ordinamento degli enti locali" che attribuisce ai dirigenti l'adozione degli atti di gestione finanziaria, compresa l'assunzione di impegni di spesa e la stipulazione dei contratti (art. 107); disciplina l'esecutività delle determinazioni che comportano impegni di spesa e le modalità di assunzione degli stessi (art. 183 comma 4 e 191); stabilisce che le determinazioni a contrattare



COMUNE DI VENEZIA

Area Sviluppo, Promozione della città e Tutela delle tradizioni e del Verde pubblico

Settore Cultura

Servizio Produzioni Culturali e Rapporti con le Università

Responsabile del Procedimento:

devono indicare il fine che con il contratto si intende perseguire, l'oggetto, la forma, le clausole essenziali, le modalità di scelta del contraente e le ragioni che ne sono alla base (art. 192);

- gli artt. 4 e 17 del d.lgs. 165 del 30/03/2001 "Norme generali sull'ordinamento del lavoro alle dipendenze delle amministrazioni pubbliche" che disciplinano gli adempimenti di competenza dei dirigenti;
- l'art. 17 dello Statuto Comunale approvato con deliberazione di Consiglio Comunale n. 25 del 25/03/2013 che stabilisce le funzioni e i compiti dei dirigenti;
- il d.lgs. 36 del 31/03/2023 "Codice dei contratti pubblici";
- il Regolamento di contabilità approvato con delibera di C.C. n. 34 del 15/06/2016 e s.m.i.;
- il Regolamento per la disciplina dei contratti approvato con delibera del C.C. n. 110 del 20/09/2004;
- il d.lgs. 14/03/2013, n. 33 "Riordino della disciplina riguardante il diritto d'accesso civico e gli obblighi di pubblicità, trasparenza e diffusione di informazioni da parte delle pubbliche amministrazioni";
- la legge 6 novembre 2012, n. 190 "Disposizioni per la prevenzione e la repressione della corruzione e dell'illegalità nella pubblica amministrazione";
- l'art. 2, comma 3 del Regolamento recante "Codice di comportamento dei dipendenti pubblici", a norma dell'art. 54 del D.Lgs. 30.03.2001 n.165, approvato con D.P.R. n. 62 del 16.04.2013 e il Codice di comportamento interno, approvato con deliberazione di G.C. n. 78 del 13/04/2023;

Richiamati altresì

- l'art. 26 comma 3 della l. 488/99 "Disposizioni per la formazione del bilancio annuale e pluriennale dello Stato (legge finanziaria 2000)" e il d.l. 95/2012 convertito con l. 135/2012 che ha esteso l'obbligo per le amministrazioni pubbliche di ricorrere per gli acquisti di beni e servizi alle Convenzioni Consip ovvero al Mercato Elettronico della P.A.;
- l'art. 24 co. 6 della l. 448/2001 in base al quale, per l'acquisto di beni e servizi, i comuni, possono aderire alle convenzioni stipulate ai sensi dell'articolo 26 della legge 23 dicembre 1999, n. 488, e successive modificazioni, e dell'articolo 59 della legge 23 dicembre 2000, n. 388;
- l'art. 1, commi 449 e 450, della legge 27/12/2006 n. 296 "Disposizioni per la formazione del bilancio annuale e pluriennale dello Stato" (legge finanziaria 2007), modificato dalla legge n. 145 del 30/12/2018 (legge di Bilancio dello Stato 2019), che stabilisce l'obbligo per le amministrazioni pubbliche di ricorrere al Mercato Elettronico della Pubblica Amministrazione (di seguito MEPA) o delle convenzioni gestite da CONSIP S.p.A., per l'acquisto di forniture e servizi di importo pari o superiore a 5.000 euro ma inferiore alla soglia di rilievo comunitario;
- l'art. 62 co. 1 d.lgs. 36/2023 in base al quale tutte le stazioni appaltanti, fermi restando gli obblighi di utilizzo di strumenti di acquisto e di negoziazione previsti dalle vigenti disposizioni in materia di contenimento della spesa, possono procedere direttamente e autonomamente all'acquisizione di forniture e servizi di importo non superiore alle soglie previste per gli affidamenti diretti, nonché attraverso l'effettuazione di ordini a valere su strumenti di acquisto messi a disposizione dalle centrali di committenza qualificate e dai soggetti aggregatori;
- il "Protocollo di legalità" rinnovato in data 17/09/2019 tra la Regione Veneto, le Prefetture della Regione



COMUNE DI VENEZIA

Area Sviluppo, Promozione della città e Tutela delle tradizioni e del Verde pubblico

Settore Cultura

Servizio Produzioni Culturali e Rapporti con le Università

Responsabile del Procedimento:

Veneto, l'ANCI Veneto e l'UPI Veneto ai sensi dell'articolo 1, comma 17, della l. 190 del 06/11/2012, ai fini della prevenzione dei tentativi di infiltrazione della criminalità organizzata nel settore dei contratti pubblici di lavori, servizi e forniture;

- la l. 241/90 "Nuove norme in materia di procedimento amministrativo e di diritto di accesso ai documenti amministrativi";
- le norme in materia di tracciabilità dei flussi finanziari: la l. 136 del 13/08/2010 ("Piano straordinario contro le mafie, nonché delega al Governo in materia di normativa antimafia") e la l. 217/2010 ("Conversione in legge, con modificazioni, del decreto-legge 12/11/2010, n. 187, recante misure urgenti in materia di sicurezza");
- l'art.1, comma 629 della legge finanziaria 2015 (L.190/2014) che ha apportato modifiche all'art. 17ter del Decreto IVA, introducendo il meccanismo del c.d. split payment;
- il d.lgs. 81 del 09/04/2008 "Attuazione dell'articolo 1 della l. 3 agosto 2007 n. 123, in materia di tutela della salute e della sicurezza nei luoghi di lavoro" e ss.mm.ii.;

Rilevato che

- con deliberazione della Giunta Comunale n. 12 del 29/02/2024 ad oggetto: *"La Biennale di Venezia, 60. Esposizione Internazionale d'Arte "Foreigners Everywhere" è stata approvata l'Organizzazione e allestimento della mostra presso il Padiglione Venezia nel periodo dal 20 aprile/24 novembre 2024 e dell'edizione 2024 del concorso "Artefici del nostro tempo" riservato ai giovani artisti. Indirizzi."* che tra l'altro ha dato indirizzo al Settore Cultura di dar corso alla selezione di giovani artisti, per quanto meglio indicato nelle premesse, in collaborazione con la Fondazione Musei Civici di Venezia, la Fondazione Forte Marghera, nonché ogni altra istituzione e società del sistema "Città di Venezia" con funzione e mission di apportare valore aggiunto alle iniziative;
- Con Determinazione Dirigenziale n. 487 del 15/03/2024 è stato approvato il bando di concorso della quinta edizione di *"Artefici del Nostro Tempo – Edizione 2024"* che prevede la selezione di 10 giovani artisti under 35 e la premiazione dei primi tre classificati che si sono distinti nelle seguenti discipline: *Opere in Vetro, Fotografia, Pittura, Street Art, Video Arte, Poesia visiva, Fumetto e Illustrazione*

Visto che

- è stato pubblicato in data 11/01/2024, il bando del concorso Artefici del nostro tempo, concorso per giovani artisti under 35 giunto quest'anno alla quinta edizione, e che i vincitori per ciascuna delle sette discipline in concorso, Fotografia, Fumetto e Illustrazione, Opere in Vetro, Pittura, Poesia Visiva, Street Art e Video Arte, esporranno le loro opere all'interno del Padiglione Venezia ai Giardini della Biennale, vetrina tra le più influenti ed esclusive del panorama espositivo internazionale;
- L'opera prima classificata per la categoria Street Art della quarta edizione di Artefici del nostro tempo 2023, sarà replicata dall'artista e da suoi collaboratori su apposita superficie pubblica identificata nell'ambito del territorio comunale dal 02/04/2024 al 04/04/2024.



COMUNE DI VENEZIA

Area Sviluppo, Promozione della città e Tutela delle tradizioni e del Verde pubblico

Settore Cultura

Servizio Produzioni Culturali e Rapporti con le Università

Responsabile del Procedimento:

- Ai fini della corretta realizzazione dell'opera di Street Art e della sua trasposizione su superficie reale (muro o cartongesso), l'Amministrazione Comunale, necessita individuare una ditta che possa svolgere il servizio di noleggio piattaforma di sollevamento autocarrata;
- occorre, inoltre, individuare una ditta che provveda al servizio tecnico per la conferenza stampa di presentazione di "Sestante domestico" l'allestimento del Padiglione Venezia in occasione della 60^a Esposizione Internazionale d'Arte della Biennale di Venezia , a Cà Farsetti – San Marco, Venezia del 02/04/2024;
- si rende necessario accedere a forme specifiche di promozione, realizzando inserzioni interattive nel canale attualmente più performante del social advertising Facebook Ads, al fine di aumentare il numero delle visualizzazioni delle pagine di Facebook, e rendere quanto più possibile visibile la programmazione del servizio Produzioni Culturali e Rapporti con le Università, per favorire la competitività dell'azione informativa e un conseguente effetto positivo di fidelizzazione degli utenti;

Accertato che

- ai sensi dell'art. 50 co. 1 lettera b) del d.lgs. 36/2023, le stazioni appaltanti procedono all'affidamento dei contratti di lavori, servizi e forniture di importo inferiore alle soglie di cui all'articolo 14 del Codice con affidamento diretto dei servizi e forniture di importo inferiore a 140.000 euro, anche senza consultazione di più operatori economici, assicurando che siano scelti soggetti in possesso di documentate esperienze pregresse idonee all'esecuzione delle prestazioni contrattuali, anche individuati tra gli iscritti in elenchi o albi istituiti dalla stazione appaltante;

- ai sensi dell'art. 53 d.lgs. 36/2023, nelle procedure di affidamento di cui all'articolo 50, comma 1 del Codice, la stazione appaltante non richiede le garanzie provvisorie di cui all'articolo 106; in casi debitamente motivati è facoltà della stazione appaltante non richiedere la garanzia definitiva per l'esecuzione dei contratti di cui alla Parte I "DEI CONTRATTI DI IMPORTO INFERIORE ALLE SOGLIE EUROPEE";

- ai sensi dell'art. 119 d.lgs. 36/2023, i soggetti affidatari dei contratti eseguono in proprio le opere o i lavori, i servizi, e le forniture compresi nel contratto. Fatto salvo quanto previsto dall'articolo 120, comma 1, lettera d), la cessione del contratto è nulla. È altresì nullo l'accordo con cui a terzi sia affidata l'integrale esecuzione delle prestazioni o lavorazioni appaltate, nonché la prevalente esecuzione delle lavorazioni relative alla categoria prevalente e dei contratti ad alta intensità di manodopera. È ammesso il subappalto secondo le disposizioni dello stesso art. 119;

- ai sensi dell'art. 26 comma 3 bis del d.lgs. 81/2008, l'obbligo di cooperazione e coordinamento non si applica ai servizi di natura intellettuale, alle mere forniture di materiali o attrezzature, ai lavori o servizi la cui durata non è superiore a cinque uomini-giorno, sempre che essi non comportino rischi derivanti dal rischio di incendio di livello elevato, ai sensi del D.M. dell'interno 10/03/1998, o dallo svolgimento di attività in ambienti confinati, di cui al regolamento di cui al d.p.r. 177/2011, o dalla presenza di agenti cancerogeni, mutageni o biologici, di amianto o di atmosfere esplosive o dalla presenza dei rischi particolari di cui all'all. XI del d.lgs. 81/2008;

Riscontrato che:

- ai sensi dell'art. 14, comma 4, d.lgs. 36/2023, l'importo totale stimato per il servizio di noleggio piattaforma di sollevamento autocarrata per opera Street Art, i servizi tecnici per la conferenza e dei servizi pubblicitari ammonta ad **€ 7.297,16 = (o.f.e.)**;



COMUNE DI VENEZIA

Area Sviluppo, Promozione della città e Tutela delle tradizioni e del Verde pubblico

Settore Cultura

Servizio Produzioni Culturali e Rapporti con le Università

Responsabile del Procedimento:

- da un'analisi sugli operatori economici, il Comune di Venezia - Settore Cultura ha individuato, per le specifiche competenze possedute, VENPA SPA (C.F. 02574080277) specializzata nel noleggio di mezzi di sollevamento da cantiere sia per ambienti interni che per quelli esterni;
- VENPA SPA ha presentato con nota prot. n.0136046 del 19/03/2024, un preventivo (allegato A, parte integrante e contestuale del presente atto), per il servizio di noleggio della piattaforma di sollevamento autocarrata per l'opera di Street Art di Artefici del nostro tempo 2023, per un importo complessivo di € **1.800,00=** (o.f.e.);
- per il servizio tecnico per la conferenza stampa del 02/04/2024 a Cà Farsetti, il Comune di Venezia - Settore Cultura ha individuato, per le specifiche competenze possedute, MGGROUP s.a.s. (C.F. 04587630270) specializzata nella gestione tecnica di vari eventi;
- MGGROUP s.a.s. ha presentato con nota prot. n.154830 del 29/03/2024, un preventivo (allegato B, parte integrante e contestuale del presente atto), per il servizio tecnico per la conferenza stampa di presentazione di "Sestante domestico" l'allestimento del Padiglione Venezia in occasione della 60^a Esposizione Internazionale d'Arte della Biennale di Venezia , a Cà Farsetti – San Marco, Venezia del 02/04/2024, per un importo complessivo di € **4.907,00=** (o.f.e.);
- inoltre, per poter acquisire e utilizzare lo spazio dedicato alla pubblicità on line per l'anno 2024 è necessario prenotare con anticipo le "uscite" per programmare una promozione incisiva delle iniziative del Servizio Produzioni Culturali e Rapporti con le università;
- fissando una spesa preventiva, Facebook con inserzioni "sponsorizzate" può ottimizzare i risultati per quella spesa;
- le prestazioni prevedibili di Facebook fluttuano rispetto al budget stanziato: le variazioni riguardano la qualità e la pervasività dell'azione pubblicitaria rispetto alle condizioni di mercato esistenti;
- il costo del servizio dipende dal numero di visualizzazioni o interazioni, in ragione della formula promozionale scelta e dei suoi obiettivi specifici, e viene addebitato al raggiungimento del budget di spesa previsto;
- Il valore stimato della spesa complessiva dei servizi pubblicitari on line, è pari a € **720,00= (o.f.i.)** a carico dell'Amministrazione;
- tale importo è stato definito sulla base di prezzi di mercato desunti dalle rilevazioni delle spese medie sostenute a seguito di attività simili (servizi) facendo riferimento ad analoghe esperienze per la stessa tipologia di affidamento;

Tenuto conto

- del rispetto del principio di risultato e del principio della fiducia di cui agli artt. 1 e 2 del d.lgs. 36/2023;
- del rispetto delle indicazioni in materia di criteri di selezione, in applicazione alla normativa di cui all'art. 100 del d.lgs. 36/2023;
- che ai sensi dell'art. 49 d.lgs. 36/2023, in applicazione del principio di rotazione è vietato l'affidamento o l'aggiudicazione di un appalto al contraente uscente nei casi in cui due consecutivi affidamenti abbiano a oggetto una commessa rientrante nello stesso settore merceologico, oppure nella stessa categoria di opere, oppure nello stesso settore di servizi. In casi motivati con riferimento alla struttura del mercato e alla effettiva assenza di alternative, nonché di accurata esecuzione del precedente contratto, il contraente uscente può essere reinvitato o essere individuato quale affidatario diretto; è comunque consentito derogare l'applicazione del principio di rotazione per gli affidamenti diretti di importo inferiore a 5.000 euro;



COMUNE DI VENEZIA

Area Sviluppo, Promozione della città e Tutela delle tradizioni e del Verde pubblico

Settore Cultura

Servizio Produzioni Culturali e Rapporti con le Università

Responsabile del Procedimento:

- della deroga al principio di rotazione ai sensi dell'art. 49, comma 6, d.lgs. 36/2023 in quanto affidamenti diretti di importo inferiore a 5.000 euro;
- di non richiedere pertanto la garanzia definitiva ai sensi dell'art. 53 co.4 d.lgs 36/2023 per l'esecuzione del contratto;
- che sono stati acquisiti i CIG ai fini di quanto disposto dall'art. 3 della legge 136/2010 sulla tracciabilità dei flussi finanziari e alla regolarità contributiva (D.P.R. 207/2010);

Considerato

- necessario provvedere autonomamente ai sensi dell'art. 192 d.lgs 267/2000 e dell'art. 17, comma 1, d.lgs. 36/2023, e di affidare a Venpa s.p.a. il servizio di noleggio piattaforma di sollevamento autocarrata con le caratteristiche sopra descritte, a MGGROUP s.a.s il servizio tecnico per la conferenza stampa e a Meta Platforms Ireland Limited – VAT N° IE9692928F le spese pubblicitarie on line per le attività del Servizio Produzioni Culturali e Rapporti con le università - anno 2024;
- ai sensi dell'art. 14, comma 4, d.lgs. 36/2023, l'importo totale degli affidamenti ammonta a euro **8.902,55** (o.f.i.);
- i presenti affidamenti, per tipologia ed importo, rientrano nel disposto dell'art. 50, comma 1, lett. b), d.lgs 36/2023;

Dato atto

- dell'assenza di conflitto di interessi in capo al firmatario del presente atto, ai sensi dell'art. 7 del vigente Codice di comportamento interno, approvato con deliberazione di Giunta comunale n. 78 del 13 aprile 2023, e dell'art. 7 del Codice di comportamento dei dipendenti pubblici, adottato con D.P.R. 62/2013 e s.m.i.;
- dell'avvenuta acquisizione di apposita dichiarazione di assenza di conflitto di interessi da parte del responsabile del procedimento in data 28/03/2024 PG n.153790 e firmata digitalmente;
- del rispetto del divieto di frazionamento artificioso della spesa ai sensi dell'art. 14, comma 6, d.lgs. 36/2023;
- del rispetto delle prescrizioni in materia di suddivisione in lotti ai sensi dell'art. 58 d.lgs. 36/2023, considerato che detta suddivisione non è stata operata in considerazione del valore contenuto dell'affidamento e della natura della prestazione richiesta;
- di avere acquisito da parte della predetta Venpa s.p.a. e di Mgggroup s.a.s, ai sensi dell'art. 52, comma 1, d.lgs. 36/2023, apposita dichiarazione sostitutiva di atto di notorietà in ordine al possesso dei requisiti di partecipazione e qualificazione per l'affidamento dei contratti pubblici ex artt. 94 e 95 del d.lgs. 36/2023;
- di riservarsi di effettuare le verifiche dei predetti requisiti previo successivo sorteggio di un campione, sulla scorta di quanto previsto dall'articolo 52, comma 1, d.lgs. 36/2023, secondo le modalità descritte dalla misura di prevenzione della corruzione [23.08_MC] del vigente PIAO del Comune di Venezia, come precisate dalla circolare del Segretario Generale pg 397378 del 22/08/2023;
- che copia del Codice di comportamento interno dei dipendenti del Comune di Venezia (D.G. n. 78/2023) di cui al d.p.r. 62/2013 "Regolamento recante codice di comportamento dei dipendenti pubblici, a norma dell'art. 54 del d.lgs. 30.3.2001 n. 165", verrà inviata a Venpa s.p.a. e a MGGROUP s.a.s. per la



COMUNE DI VENEZIA

Area Sviluppo, Promozione della città e Tutela delle tradizioni e del Verde pubblico

Settore Cultura

Servizio Produzioni Culturali e Rapporti con le Università

Responsabile del Procedimento:

sottoscrizione per accettazione e che è stata trasmessa a Meta Platforms Ireland Limited in data 30/01/2024;

- che il mancato rispetto del Protocollo di legalità rinnovato il 17/09/2019 tra la Regione Veneto, le Prefetture della Regione Veneto, l'ANCI Veneto e l'UPI Veneto ai sensi dell'art. 1, co. 17, l. 190 del 06/11/2012 e del Codice di comportamento (D.P.R. 62/2013 e Codice di Comportamento interno del Comune di Venezia D.G. 78/2023), consente alla Stazione Appaltante la risoluzione del contratto, come previsto dal vigente al Piano Integrato di attività e organizzazione (PIAO) 2024-2026 - sottosezione "Rischi corruttivi e trasparenza";
- di prevedere penali per il ritardo nell'esecuzione delle prestazioni contrattuali da parte dell'appaltatore commisurate ai giorni di ritardo e proporzionali rispetto all'importo del contratto o delle prestazioni contrattuali. Le penali dovute per il ritardato adempimento non possono comunque superare, complessivamente, il 10 per cento dell'ammontare netto contrattuale, come previsto dall'art. 126 d.lgs. 36/2023;

Visti:

- la nota prot. n. 521135 del 09/11/2016 del dirigente del Settore Bilancio e Contabilità Finanziaria e dato atto che il rispetto della previsione di cui all'art. 183, comma 8, del d.lgs. 267/2000 viene attestato dal Direttore dell'Area Economia e Finanza con l'apposizione del parere di regolarità contabile e del visto di copertura finanziaria sulla presente determinazione;
- i principi contabili in materia di imputazione delle spese di cui all'allegato 4-2 al d.lgs. 23/06/2011 n. 118 "Disposizioni in materia di armonizzazione dei sistemi contabili e degli schemi di bilancio delle Regioni, degli enti locali e dei loro organismi, a norma degli articoli 1 e 2 della legge 5 maggio 2009, n. 42";

Verificato che

- per il servizio descritto, ai sensi e per gli effetti di cui all'art. 26, commi 3bis e 4 della l.488/1999 come modificata dal d.l. 168/2004 convertito dalla l. 191/2004, non vi è obbligo di ricorso al mercato elettronico ai sensi dell'art. 1, commi 449 e 450, della legge 27/12/2006 n. 296, modificato dalla legge n. 145 del 30/12/2018, in quanto trattasi di affidamento di importo inferiore a € 5.000;
- come comunicato da ANAC con delibera n. 582 del 13 dicembre 2023, la richiesta di CIG per procedure assoggettate al decreto lgs n. 36/23, pubblicate a partire dall'1/1/2024, avviene attraverso le piattaforme di approvvigionamento digitale certificate mediante interoperabilità con i servizi erogati dalla PCP attraverso la Piattaforma Digitale Nazionale Dati (PDND);

Ritenuto che

- risultano congrui e convenienti il preventivo prot. n. 0136046 del 19/03/2024 presentato da Venpa s.p.a., il preventivo prot n. 154830 del 29/03/2024 presentato da MGGROUP s.a.s e l'importo per le spese pubblicitarie;
- è opportuno provvedere all'affidamento diretto art. 50, comma 1, lett. b), d.lgs 36/2023 alle ditte su indicate;
- sulla base delle condizioni economiche summenzionate, risulta necessario impegnare la somma di euro € **8.902,55** (o.f.i.) per l'annualità 2024 imputando la spesa a carico del Capitolo 21503/22 -"rappresentanza,



COMUNE DI VENEZIA

Area Sviluppo, Promozione della città e Tutela delle tradizioni e del Verde pubblico

Settore Cultura

Servizio Produzioni Culturali e Rapporti con le Università

Responsabile del Procedimento:

organizzazione eventi pubblicità e servizi per trasferta” bilancio 2024 codice gestionale 005 organizzazione partecipazione a manifestazioni e convegni”, Azione di spesa “EVEN.GEDI 092 – costi per eventi Padiglione Venezia;

DETERMINA

1. di procedere, ai sensi dell'art. 192 del d.lgs. n. 267/2000 e affidare contestualmente ai sensi dell'art. 50, comma 1, lett. b) del d.lgs. 36/2023 a VENPA SPA (C.F. 02574080277), il servizio di noleggio piattaforma di sollevamento autocarrata per opera Street Art “Artefici del nostro tempo edizione 2023”, a MGGROUP s.a.s. (C.F. 04587630270) il servizio tecnico per la conferenza stampa del 02/04/2024 a Cà Farsetti e a Meta Platforms Ireland Limited – VAT N° IE9692928F le spese pubblicitarie on line per le attività del Servizio Produzioni Culturali e Rapporti con le università - anno 2024 , in base alle motivazioni e secondo le modalità esplicitate in premessa, stabilendo che:
 - a) il fine che il contratto intende perseguire è la realizzazione dell'opera prima classificata per la categoria Street Art della quarta edizione di Artefici del nostro tempo 2023, del servizio tecnico per la conferenza stampa a Cà Farsetti del 02/04/2024 e la promozione delle attività del Servizio Produzioni Culturali e Rapporti con le Università programmate per l'anno 2024 per favorire la fidelizzazione degli utenti;
 - b) l'oggetto del contratto è l'affidamento del servizio di noleggio della piattaforma di sollevamento autocarrata per l'opera di Street Art di Artefici del nostro tempo, del servizio tecnico per la conferenza stampa a Cà Farsetti del 02/04/2024 e l'acquisizione dei servizi pubblicitari on line per l'anno 2024;
 - c) il contratto verrà stipulato ai sensi dell'art. 18 comma 1 del d.lgs. 36/2023 con VENPA SPA (C.F. 02574080277), con MGGROUP s.a.s. (C.F. 04587630270) e con Meta Platforms Ireland Limited (VAT IE9692928F);
 - d) le clausole contrattuali sono quelle previste dal contratto, dal d.lgs. 36/2023, dal d.lgs 81/2008, dal codice civile e dai regolamenti comunali;
 - e) la scelta del contraente avviene mediante affidamento diretto ai sensi dell'art. 50, comma 1, lett. b) del d.lgs. 36/2023;
2. di approvare il preventivo per il servizio di noleggio piattaforma di sollevamento autocarrata per opera Street Art “Artefici del nostro tempo edizione 2023 presentato da VENPA SPA (C.F. 02574080277) con nota prot. 0136046 del 19/03/2024 (allegato A, parte integrante e sostanziale del presente atto) e il preventivo per il servizio tecnico per la conferenza stampa di presentazione di "Sestante domestico" l'allestimento del Padiglione Venezia in occasione della 60^a Esposizione Internazionale d'Arte della Biennale di Venezia , a Cà Farsetti – San Marco, Venezia del 02/04/2024 presentato da MGGROUP s.a.s. (C.F. 04587630270) con nota prot. n.154830 del 29/03/2024(allegato B, parte integrante e contestuale del presente atto);



COMUNE DI VENEZIA

Area Sviluppo, Promozione della città e Tutela delle tradizioni e del Verde pubblico

Settore Cultura

Servizio Produzioni Culturali e Rapporti con le Università

Responsabile del Procedimento:

3. di affidare direttamente ai sensi dell'art. 50 comma 1 lett. b) del d.lgs 36/2023 a VENPA SPA (C.F. 02574080277) il servizio di noleggio piattaforma di sollevamento autocarrata per opera Street Art "Artefici del nostro tempo edizione 2023", e MGGROUP s.a.s. (C.F. 04587630270) il servizio tecnico per la conferenza stampa a Cà Farsetti il 02/04/2024 e a Meta Platforms Ireland Limited i servizi pubblicitari online per un importo complessivo di **€ 8.902,55.= (o.f.i.)**;
4. Di impegnare l'importo complessivo di **€ 8.902,55.= (o.f.i.)** a favore di VENPA SPA (C.F. 02574080277) per il servizio di noleggio piattaforma di sollevamento autocarrata per opera Street Art "Artefici del nostro tempo edizione 2023", a MGGROUP s.a.s. (C.F. 04587630270) per il servizio tecnico per la conferenza stampa a Cà Farsetti il 02/04/2024 e a Meta Platforms Ireland Limited per provvedere al pagamento delle spese pubblicitarie on line consistenti in "uscite pubblicitarie" attraverso i canali Facebook con inserzioni a pagamento per promuovere per l'anno 2024 le attività del Servizio Produzioni Culturali e Rapporti con le università, con diffusione in rete delle proprie iniziative;
5. di imputare l'importo complessivo di **€ 8.902,55.= (o.f.i.)** al Bilancio 2024, capitolo 21503/22 "rappresentanza, organizzazione eventi pubblicità e servizi per trasferta" bilancio 2024 codice gestionale 005 organizzazione partecipazione a manifestazioni e convegni", Azione di spesa "EVEN.GEDI 092 – costi per eventi Padiglione Venezia così suddivisi:
 - **€ 2.196,00.= (o.f.i.)** a favore di **VENPA SPA** - (C.F. 02574080277) – (**CIG B10525FB78**) per il servizio di noleggio piattaforma di sollevamento autocarrata per opera Street Art "Artefici del nostro tempo edizione 2023";
 - **€ 5.986,55.= (o.f.i.)** a favore di **MGGROUP s.a.s.** - (C.F. 04587630270) – (**CIG B109883D3A**) per per il servizio tecnico per la conferenza stampa di presentazione di "Sestante domestico" l'allestimento del Padiglione Venezia in occasione della 60^a Esposizione Internazionale d'Arte della Biennale di Venezia , a Cà Farsetti – San Marco, Venezia del 02/04/2024);
 - **€ 720,00.= (o.f.i.)** a favore di **Meta Platforms Ireland Limited** – VAT N° IE9692928F –(**CIG: B104FA28FD**) per inserzioni a pagamento in Facebook;
6. Di procedere ad impegnare sulla disponibilità del capitolo 21503/22 "rappresentanza, organizzazione eventi pubblicità e servizi per trasferta" bilancio 2024 codice gestionale 005 organizzazione partecipazione a manifestazioni e convegni", Azione di spesa "EVEN.GEDI 092 – costi per eventi Padiglione Venezia" a spesa complessiva di **€ 8.902,55 o.f.i.**;
7. di dare atto che alla liquidazione della somma dovuta si provvederà con successiva disposizione dirigenziale, su presentazione di regolare fattura elettronica e il pagamento delle liquidazioni della spesa, sulla base della presentazione di idonei documenti contabili, fatti salvi gli accertamenti DURC;
8. di trasmettere il presente atto all'Ufficio Controllo di Gestione ai sensi e per gli effetti di cui all'art. 26, commi 3bis e 4 della l. 488/1999 come modificata dal d.l. 168/2004 convertito dalla l. 191/2004 riscontrato che non vi è obbligo di ricorso al mercato elettronico ai sensi dell'art. 1 comma 450 della l. 296/2006, modificato dalla legge n. 145 del 30/12/2018, in quanto fornitura di importo inferiore a € 5.000;
9. di pubblicare la presente determinazione sul sito istituzionale del Comune di Venezia nella sezione "Amministrazione Trasparente" ai sensi degli artt. 23, comma 1, lett. b) e 37 del d.lgs. 33/2013, in



COMUNE DI VENEZIA

Area Sviluppo, Promozione della città e Tutela delle tradizioni e del Verde pubblico

Settore Cultura

Servizio Produzioni Culturali e Rapporti con le Università

Responsabile del Procedimento:

combinato disposto con l'art. 28 comma 1 D.Lgs 36/2023;

10. di dare atto che il Responsabile Unico del Progetto (RUP), nominato ai sensi dell'art. 15, comma 2, d.lgs. 36/2023, è il Dirigente del Settore Cultura, dott. Michele Casarin e che il Responsabile del Procedimento è Dott. Stefano Coletto, responsabile del Servizio Produzioni Culturali e Rapporti con le Università;
11. di dare atto che copia del Codice di comportamento interno dei dipendenti del Comune di Venezia (D.G. n. 78/2023) di cui al d.p.r. 62/2013 "Regolamento recante codice di comportamento dei dipendenti pubblici, a norma dell'art. 54 del d.lgs. 30.3.2001 n. 165", verrà inviata a Venpa s.p.a. e a MGGROUP s.a.s. per la sottoscrizione per accettazione e che è stata trasmessa a Meta Platforms Ireland Limited in data 30/01/2024;
12. di dare atto che il rispetto della previsione di cui all'art. 183, comma 8, del d.lgs. 267/2000 viene attestato dal responsabile del servizio finanziario con l'apposizione del visto di regolarità contabile secondo quanto disposto con circolare della Direzione Finanziaria P.G. n. 521135 del 09/11/2016;
13. di dare atto che l'esecutività del presente provvedimento è subordinata all'apposizione del visto di regolarità contabile del Responsabile della ragioneria attestante la copertura finanziaria ai sensi dell'art. 183, comma 7, del d.lgs. 267/2000.

Il Dirigente

dott. Michele Casarin

ALLEGATI:

- A) Preventivo prot. n. 0136046 del 19/03/2024;
- B) Preventivo prot. n.154830 del 29/03/2024.

CITTA' DI
VENEZIA



Direzione Finanziaria
Settore Bilancio e Contabilità Finanziaria

PDD/ 2024 / 663

Espletati gli accertamenti si esprime:

- ai sensi dell'art.147 bis del D.Lgs. 18/08/2000, n. 267, parere favorevole di regolarità contabile e visto di attestazione della copertura finanziaria;
- ai sensi dell'art.183 comma 7 del D.Lgs. 18/08/2000, n. 267, visto di regolarità contabile

Il Dirigente Responsabile

Elenco degli Impegni

Elenco dei filtri utilizzati

Atto: Proposta di determina 663/2024

Anno competenza: 2024

Data valuta: 29/03/2024

Impegni da considerare: con residuo - con e senza disponibilità

Ordinamento

- Capitolo

Codice Data reg. Esecutivo	Autorizzazione Descrizione Responsabile di servizio	Capitolo Anno comp.	Programma Contropartita Nominativo Centro di costo	Importo A	Speso B	Residuo C=A-B	Prossimi doc. D	Disponibile E=C-D
11313/2024 29/03/2024 NON ESEC.	Proposta di determina 663/2024 EVEN.GEDI 092 "Costi per eventi Padiglione Venezia" – Determinazione a contrarre ex art. 192 d.lg Resp.: CULTURA	05021.03.021503022	Organizzazione e partecipazione a manifestazioni VENPA S.P.A. 215 - 215 - CULTURA E SPETTACOLO	2.196,00	0,00	2.196,00	0,00	2.196,00
11314/2024 29/03/2024 NON ESEC.	Proposta di determina 663/2024 EVEN.GEDI 092 "Costi per eventi Padiglione Venezia" – Determinazione a contrarre ex art. 192 d.lg Resp.: CULTURA	05021.03.021503022	Organizzazione e partecipazione a manifestazioni MG GROUP SAS 215 - 215 - CULTURA E SPETTACOLO	5.986,55	0,00	5.986,55	0,00	5.986,55
11315/2024 29/03/2024 NON ESEC.	Proposta di determina 663/2024 EVEN.GEDI 092 "Costi per eventi Padiglione Venezia" – Determinazione a contrarre ex art. 192 d.lg Resp.: CULTURA	05021.03.021503022	Organizzazione e partecipazione a manifestazioni META PLATFORMS IRELAND LIMITED 215 - 215 - CULTURA E SPETTACOLO	720,00	0,00	720,00	0,00	720,00
Totali COMPLESSIVI				8.902,55	0,00	8.902,55	0,00	8.902,55

Spett.le
COMUNE DI VENEZIA
Cod. 460100035

Riferimenti:
STEFANO COLETTTO

Dolo, li 15/03/2024

OGGETTO: Offerta di noleggio #1422/2024

Gentile cliente,
ringraziandovi per la preferenza accordataci vi inviamo la nostra migliore offerta per la locazione della macchina e/o accessori richiesti per il cantiere di C/O VENEZIA in Venezia (VE).

RIEPILOGO NOLEGGIO

Modalità di pagamento: BON.BANC. 60 GGFM

Funzionario: BUCCHERI Fabio

Nr. 1 | AUTOCARRATA PAT. B 20 M

dal 18/03/2024 per 3 giorni

Tariffa GG operatore fino a 8 ore	€	600,00	+ IVA - cad.
€/ora ordinarie operatore	€	75,00	+ IVA - cad.

CONDIZIONI DI FORNITURA

Canone noleggio	inclusa EasyNol e oneri di sicurezza. Il canone si intende per un utilizzo diurno e per un massimo di 8 h/gg.
Limitazioni	sono esclusi impieghi gravosi, sabbiatura e verniciatura, lavori in galleria.
Trasporto	prezzo di trasporto da verificare al momento della conferma d'ordine.
Modalità di fatturazione	rendicontazione
Disponibilità attrezzatura	disponibilità effettiva da verificare al momento della conferma d'ordine
Validità offerta	20 gg
Condizioni	esenzione Easy Nol, condizioni di assistenza, adeguamenti ed oneri a carico cliente saranno definiti contrattualmente

CONDIZIONI DI FORNITURA CON OPERATORE

- Viene calcolato sulle ore di permanenza del mezzo in cantiere, il canone orario è comprensivo dell'attrezzatura richiesta, operatore e carburanti. Sono esclusi dal canone eventuali accessori per il sollevamento (bilancini, pattini ecc.) e oneri comunali (occupazione s.p., transennamenti, ecc)
- L'addebito minimo applicato è di ore 05 per autogru fino a 20 ton o piattaforme aeree fino a 38 metri, per autogru o piattaforme aeree superiori l'addebito minimo applicato è di 08 ore.
- Per i lavori di durata superiore a un giorno, a condizione che il mezzo possa sostare in sicurezza presso il cantiere durante le ore notturne, e siano garantite almeno 08 ore per il giorno seguente sarà addebitato un solo trasporto A/R o ore di trasferimento, verrà invece addebitato un contributo spese per la trasferta o vitto e alloggio dell'operatore se richiamato in offerta.
- Il canone orario è al netto di IVA. La presente offerta si intende vincolante solo se controfirmata per accettazione dal cliente e nel caso di disdetta nelle 24 h precedenti all'intervento programmato, esclusi festivi, verrà addebitato il 50% del totale della fornitura.
- I canoni orari riportati in offerta sono proposti per lavorazioni da eseguire in orari di lavoro diurno dal Lunedì al Venerdì .
- Per i lavori da eseguire nelle giornate festive, notturne o straordinarie (dopo le 08 ore lavorative) sarà applicata una maggiorazione del 15% del canone orario.
- I tempi di allestimento e disallestimento del mezzo valgono come canone orario di noleggio.
- Se nella presente offerta non viene specificato il costo del trasporto o trasferimento il canone orario viene calcolato dalla partenza all'arrivo presso nostra sede di San Stino di Livenza (VE).

ANNOTAZIONI

uscita minima 8 ore
ore viaggio operatore €/h 75 + iva, partenza base dolo
vitto operatore a cura e carico cliente in alternativa a cura venpa e spese cliente € 60,00

L'accettazione della presente "offerta di noleggio" prevede successivamente la firma della "domanda di locazione " per confermare le condizioni concordate e avviare il contratto di noleggio.

Ufficio Commerciale

ZED 20.4HN su Isuzu VENPA

PIATTAFORMA AUTOCARRATA ARTICOLATA TELESCOPICA



PUNTI DI FORZA

- ✓ Grande versatilità e affidabilità d'uso per un'ampia varietà di lavori in quota.
- ✓ Ottima stabilità in altezza
- ✓ Comandi intuitivi e facili da utilizzare
- ✓ Design del braccio pulito
- ✓ Facilità di manutenzione
- ✓ La macchina più compatta della categoria

CARATTERISTICHE STANDARD

- Montata su Isuzu M21, Euro 6
- Doppio pantografo + braccio telescopico con uno sfilo
- Portata piattaforma 200 Kg
- Impianto idraulico e cavi elettrici interni al braccio
- Pompa manuale per manovre d'emergenza
- Sbraccio totale con stabilizzatori fissi in sagoma
- Comandi elettroidraulici proporzionali dalla navicella
- Avviamento/arresto motore dalla navicella e da terra
- Presa elettrica 230 V AC CE in navicella
- Rotazione torretta di +/- 310° su ralla
- Navicella in alluminio
- Contatore in cabina

RISPONDE ALLE
NORMATIVE:



PIATTAFORMA AUTOCARRATA ARTICOLATA TELESCOPICA

STABILIZZAZIONE

MINIMA

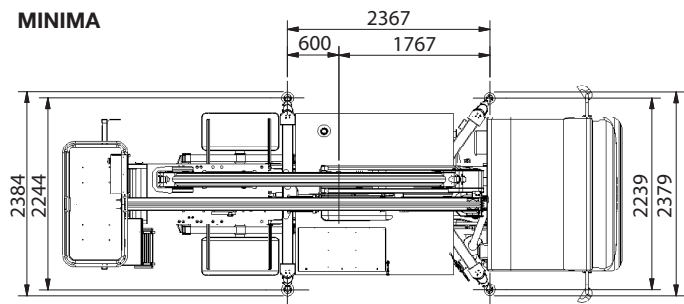

MASSIMA

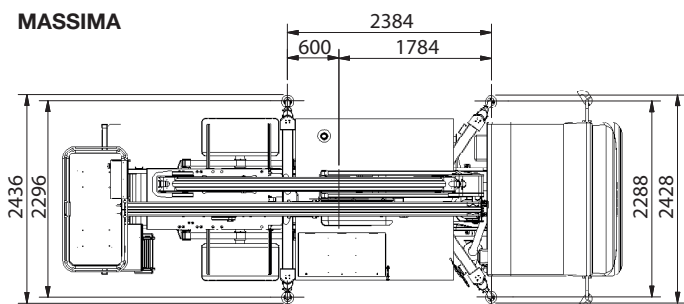

0.4 HN su Isuzu

ALTEZZA LAVORO 19,8 m

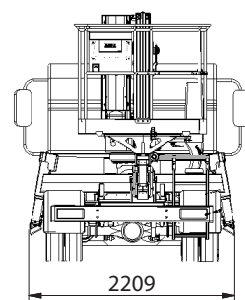
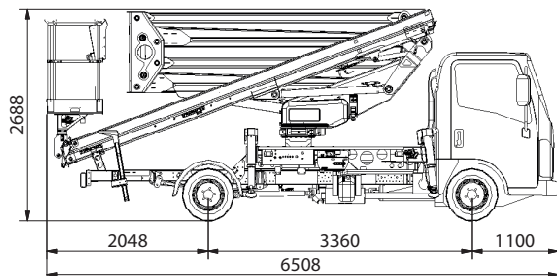

CARATTERISTICHE STANDARD

Altezza di lavoro _____	19,8 m
Altezza piattaforma (piano calpestio) _____	17,8 m
Sbraccio laterale massimo _____	8,1 m
Portata massima in piattaforma _____	200 kg
Lunghezza totale _____	6,508 m
Larghezza in ordine di marcia _____	2,209 m
Larghezza max stabilizzata _____	2,436 m
Altezza a riposo _____	2,688 m
Dimensione cestello _____	1,4 x 0,7 x 1,1 m
Interasse _____	3,36 m
Rotazione idraulica navicella _____	60° + 60°
Rotazione torretta _____	310°
Tensione impianto elettrico _____	12 V
Massa complessiva veicolo _____	3500 kg

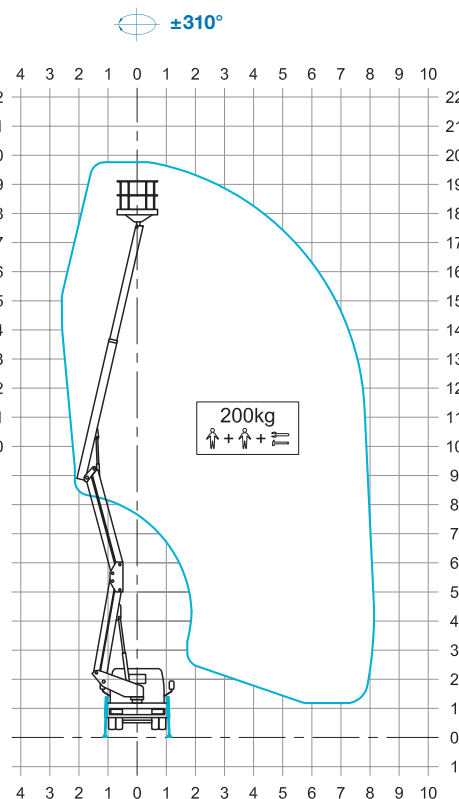

Mestre: 27/03/24

Preventivo n. 126 -24

Spett.le Comune di Venezia produzioni culturali

Ind. San Marco 4136

Cap. 30100 Venezia VE

Rif. Dott. Maurizio Carlin

Mail.

T.

Validità 27/03/24

Servizio tecnico

Oggetto: Servizio tecnico x conferenza stampa

Luogo: Cà Farsetti - Venezia

Programma dei lavori:

Data allestimento	Orari:
venerdì 29 marzo 2024	9.00

Data evento:	Orari:
martedì 2 aprile 2024	12.00

Data disallestimento:	Orari:
martedì 2 aprile 2024	Fine lavori

Note:

Comune di Venezia
Data: 29/03/2024, PG/2024/0154830

Mestre: 27/03/24

Preventivo n.

126 -24

Q. tà	Descrizione	Prezzo	Tot. Price
Audio			
4	Microfono professionale a collo d'oca 257mm cardiode con tasto Mute-Led		
2	Micerofono professionale ad impugnatura Sennhiser		
1	Spillter d'antenna sennhiser		
1	Mixer a 12ch		
2	Diffusore Bode Pro16 line array		
1	Cablaggi		
Totale audio			€ 540,00
Video			
3	Telecamera PTZ Panasonic AW-HE40 + Trepiede		
1	Cavo camera ruzzola 80 m per PTZ		
1	Panasonic AW-RP 120 Controller telecamere PTZ		
1	Mac Book Pro per presentazioni + pacchetto Office		
1	PC mediaserver Zotac + software		
1	Scheda acquisizione per streaming		
1	Distributore HDMI 1x4 swissonic		
2	Scheda audio Focusrite 2 ch		
1	Avanza slide pro Micro Cue2		
2	Monitor Sony 75"		
2	Kit supporto monitor su truss alluminio h. 200 completo di base in ferro e staffa		
3	Monitor sul tavolo da 14"		
Totale video			€ 1.417,00
Personale per allestimento			
2	Tecnico video		
2	Tecnico audio compreso facchinaggio		
Personale per evento			
2	Tecnico video		
2	Tecnico audio compreso facchinaggio		
Trasporti			
2	Parcheggio al tronchetto		
1	Trasporto acqueo A/R compreso di pilota		
4	Spese tecnici		
Totale spese tecni e trasporti			€ 2.950,00

>>> SEGUE >>>

Q.tà	Descrizione	Prezzo	Tot. Price
Riassunto costi			
	Totale audio		€ 540,00
	Totale video		€ 1.417,00
	Totale spese tecni e trasporti		€ 2.950,00

Comune di Venezia
Data: 29/03/2024, PG/2024/0154830

Metodo di pagamento: 30 giorni data fattura

Il prezzo è da intendersi Iva Esclusa

Restiamo a Vostra disposizione per ogni domanda
MG Group

MG GROUP sas
Via Ivancich, 3 Chirignago (VE)
Cap. 30174
P.iva 04587630270
Pec. mggroup.sas@pec.it

Totale fornitura

€ 4.907,00

Responsabile tecnico
Maurizio Garramone

Mestre: 27/03/24

Preventivo n. 126 -24

Condizioni generali

Il preventivo comprende solo quanto specificato nell'offerta.

Sono a carico del committente le spese SIAE, i permessi a zona a traffico limitato ZTL, fornitura di energia elettrica in prossimità dei lavori, servizio di facchinaggio qualora non preventivato.

La disdetta del seguente preventivo prevede, se 10 giorni prima della data di allestimento o noleggio in caso di servizi tecnici, un costo del 50% del totale pattuito. In caso il materiale tecnico sia arrivato a luogo di destinazione, oppure, come lavoro da remoto sia pronto per l'evento, sarà dovuto il totale costo di offerta.

Modalità di pagamento e consizioni di accettazione:

30% all'ordine, il saldo dovrà avvenire entro 30 giorni dalla data della fattura.

Il Cliente non può riservarsi la facoltà di scegliere arbitrariamente di adottare altre forme di pagamento in sostituzione a quelle pattuite.

In fede

MG GROUP sas
Via Ivancich, 3 Chirignago (VE)
Cap. 30174
P.iva 04587630270
Pec. mggroup.sas@pec.it

Data

Timbro e firma per accettazione