



## COMUNE DI VENEZIA

DIREZIONE: DIREZIONE RISORSE UMANE, FORMAZIONE E SERVIZI EDUCATIVI

### DETERMINAZIONE DEL DIRIGENTE

OGGETTO: NO24025. Determinazione a contrattare ex art. 192 d.lgs. 267/2000. Aggiudicazione, affidamento diretto e contestuale impegno di spesa a Bilancio 2024 per l'acquisizione di attrezzature elettriche varie (lampade e asciugamani elettrici) a completamento del progetto di rinnovo della Biblioteca Civica Vez.

*Proposta di determinazione (PDD) n. 1417* del 26/06/2024

*Determinazione (DD) n. 1396* del 10/07/2024

*Fascicolo 2024.X/1/1.8 "Rete Biblioteche Venezia\_Gestione sedi e personale"*

*Sottofascicolo 4 "Acquisti Titolo II"*

---

Il dispositivo atto è stato firmato digitalmente ai sensi del Codice delle Amministrazioni Digitali (D. Lgs. 82/2005 e successive modifiche) da Grandese Silvia, in data 05/07/2024.

Il visto di regolarità contabile è stato firmato digitalmente ai sensi del Codice delle Amministrazioni Digitali (D. Lgs. 82/2005 e successive modifiche) da Vio Barbara, in data 10/07/2024.



Fasc. 2024/X.I.I/8-4  
PDD 1417 del 26/06/2024

**OGGETTO: NO24025. Determinazione a contrattare ex art. 192 d.lgs. 267/2000.** Aggiudicazione, affidamento diretto e contestuale impegno di spesa a Bilancio 2024 per l'acquisizione di attrezzature elettriche varie (lampade e asciugamani elettrici) a completamento del progetto di rinnovo della Biblioteca Civica Vez.

## **IL DIRIGENTE**

### **Premesso che**

con deliberazione di Consiglio Comunale n. 71 del 21/12/2023 sono stati approvati il bilancio di Previsione per gli esercizi finanziari 2024-2026 e il Documento Unico di Programmazione 2024-2026;

con deliberazione di Giunta Comunale n. 1 del 30/01/2024 è stato approvato il Piano Integrato di attività e organizzazione (PIAO) 2024-2026 quale nuovo strumento di programmazione - che incorpora, tra gli altri, il Piano della Performance ed il Piano Triennale di Prevenzione della Corruzione e della Trasparenza - e il Piano Esecutivo di Gestione (PEG) 2024-2026;

con disposizione del Sindaco Pg n. 214847 del 03/05/2024 è stato attribuito all'Ing. Silvia Grandese l'incarico di Dirigente ad interim del Settore Servizi Educativi e Biblioteche dell'Area Sviluppo Organizzativo, Risorse Umane e Servizi Educativi con decorrenza dal 01/05/2024 per la durata di 3 mesi prorogabile;

### **Visti**

L'art. 107 del D.Lgs.267/2000" Testo unico delle leggi sull'ordinamento degli enti locali" che attribuisce ai dirigenti il compito di adottare gli atti di gestione finanziaria, compresa l'assunzione di impegni di spesa; gli artt. 151 co. 4, 183 e 191 dello stesso che disciplinano l'esecutività delle determinazioni dirigenziali che comportano impegno di spesa e le modalità di assunzione degli stessi;

L'art. 4 c. 2 del D.Lgs. 165 del 30 marzo 2001 "Norme generali sull'ordinamento del lavoro alle dipendenze delle amministrazioni pubbliche" che disciplina gli adempimenti di competenza dei dirigenti;

L'art. 17 dello Statuto del Comune di Venezia, che stabilisce le funzioni e i compiti dei dirigenti, e gli artt. 12, 13 e 14 del vigente Regolamento di Contabilità approvato con Deliberazione di Consiglio Comunale n. 34 del 15.06.2016;

il vigente d.lgs n. 36 del 31/03/2023 "Codice dei Contratti pubblici" le cui disposizioni hanno acquisito efficacia il 01/07/2023 ai sensi dell'art. 229 co.2 del decreto stesso;

Le Linee Guida n. 4 approvate dal Consiglio dell'Autorità Nazionale Anticorruzione con delibera n. 1097/2016 e succ. mod. e int. recanti "Procedure per l'affidamento dei contratti pubblici di importo inferiore alle soglie di rilevanza comunitaria, indagini di mercato e formazione e gestione degli elenchi di operatori economici";

## **Atteso che**

la Biblioteca Civica Vez è altresì al centro di un progetto di ampliamento del corpo storico in corso di conclusione;

il progetto ha previsto la costruzione di una nuova ala moderna affiancata all'edificio originario con l'obiettivo di realizzare una biblioteca di pubblica lettura inedita per il territorio e vicina ai modelli di Open library e dei quattro spazi dove trovare la soddisfazione delle proprie esigenze informative, culturali e di svago, dove incontrare persone e svolgere molteplici attività in un contesto esteticamente rilevante, fare esperienze, ispirarsi e imparare cose nuove;

oltre all'allestimento ex novo dei locali della nuova ala di ampliamento, anche il corpo storico è stato oggetto di un progetto di riordino complessivo, non solo dal punto di vista degli arredi, ma anche della collocazioni delle collezioni: il piano primo del corpo storico è rimasto accesso principale, ma attrezzato con un'ampia zona di accoglienza per la lettura informale e di vetrina delle novità editoriali, in raccordo alla nuova ala vivace e rumorosa, crocevia di persone in movimento, connessa ad una caffetteria, alla VEZ junior, alla sala conferenze e al giardino interno attorno al quale si sviluppa il complesso tutto;

nell'ottica di rinnovamento e di riorganizzazione sopracitati e a completamento ed in linea col progetto di arredo, al fine di valorizzare gli spazi all'ingresso dell'ala storica della biblioteca Vez e rendere l'ambiente ancora più piacevole e decoroso, si rende necessario provvedere alla sostituzione del lampadario esistente posizionato all'ingresso principale della biblioteca civica VEZ, in parte non più funzionante e vetusto, con la fornitura di nuovi corpi illuminanti e più moderni (n. 4 lampade), nonché con la fornitura di (n. 3 asciugamani elettrici) a completamento dell'allestimento dei bagni della sua nuova ala di ampliamento, nelle quantità e tipologie di seguito elencate descritte:

- n. 1 Lampada anulare a sospensione, tipo LINEA LIGHT, diam. 2450 mm. xH. 72 mm;
- n. 1 Lampada anulare a sospensione, tipo LINEA LIGHT, diam. 1430 mm. xH. 76 mm;
- n. 1 Lampada anulare a sospensione, tipo LINEA LIGHT, diam. 910 mm. x H.76 mm;
- n. 1 Lampada anulare a sospensione, tipo LINEA LIGHT, diam. 740 mm. xH. 76 mm;
- n. 3 Asciugamani elettrici Dyson Airblade V bianco (motore digitale senza spazzole da 1.000 watt);

## **Visto**

il preventivo pervenuto dalla ditta Bettiol srl - P.I. 03237650266, comprensivo di n. 4 lampade da posizionarsi all'ingresso principale della Biblioteca civica VEZ e n. 3 asciugamani elettrici da posizionarsi nei bagni della sua nuova ala di ampliamento a completamento del progetto di rinnovamento d'arredo della Biblioteca Civica Vez, nelle quantità e tipologie di seguito elencate:

- n. 1 Lampada anulare a sospensione, tipo LINEA LIGHT - Modello "Tour\_D" biemissione, a led, CRI90, diam. 2450 mm. xH. 72 mm;
- n. 1 Lampada anulare a sospensione, tipo LINEA LIGHT - Modello "Tour\_D" biemissione, a led, CRI90, diam. 1430 mm. xH. 76 mm;
- n. 1 Lampada anulare a sospensione, tipo LINEA LIGHT - Modello "Tour\_D" biemissione, a led, CRI90, diam. 910 mm. x H.76 mm;
- n. 1 Lampada anulare a sospensione, tipo LINEA LIGHT - Modello "Tour\_D" biemissione, a led, CRI90, diam. 740 mm. xH. 76 mm;



-n. 3 Asciugamani elettrici Dyson Airblade V bianco (motore digitale senza spazzole da 1.000 watt);

per il quale la Bettiol srl P.I. 03237650266, ha indicato un costo complessivo pari a € 15.450,00.= (oltre IVA al 22%) di cui al preventivo PG n. 0260743 del 29/05/2024 (all.1) valutato congruo e adeguato a quanto richiesto e parte integrante e sostanziale del presente provvedimento;

### **Dato atto che**

ai sensi dell'art. 50, comma 1, lett. b) del d.lgs. 36/2023, le stazioni appaltanti procedono all'affidamento dei contratti di lavori, servizi e forniture di importo inferiore alle soglie di cui all'articolo 14 del Codice con affidamento diretto dei servizi e forniture di importo inferiore a 140.000 euro, anche senza consultazione di più operatori economici, assicurando che siano scelti soggetti in possesso di documentate esperienze pregresse idonee all'esecuzione delle prestazioni contrattuali, anche individuati tra gli iscritti in elenchi o albi istituiti dalla stazione appaltante;

è stato acquisito il CIG ai fini di quanto disposto dall'art. 3 della legge 136/2010 sulla tracciabilità dei flussi finanziari;

### **Preso atto che**

l'art. 1 commi 449 e 450 della legge n. 296 del 27 dicembre 2006 ss.mm.ii prevede, per le amministrazioni pubbliche di cui all'art.1 del D.Lgs n.165 del 30 marzo 2001, e successive modificazioni, la facoltà di ricorrere alle Convenzioni Consip o l'utilizzo dei parametri prezzo/qualità dei prodotti ivi presenti come limiti massimi per la stipulazione dei contratti, e prevede altresì l'obbligo di far ricorso al Mercato Elettronico della P.A. o ad altri mercati elettronici, istituiti ai sensi dell'art. 328 D.P.R. n.207/2010, per gli acquisti di beni e servizi di importo pari o superiore a € 5.000,00= e al di sotto della soglia di rilievo comunitario;

il D.L. n.95 del 6 luglio 2012, convertito con Legge n.135 del 7 agosto 2012, prevede all'art.1 comma 1 che i contratti stipulati in violazione dell'art.26, comma 3 della legge 23 dicembre 1999, n.488 ed i contratti stipulati in violazione degli obblighi di approvvigionarsi attraverso gli strumenti di acquisto messi a disposizione da Consip S.P.A. sono nulli, costituiscono illecito disciplinare e sono causa di responsabilità amministrativa;

l'art. 62 co. 1 d.lgs. 36/2023 in base al quale tutte le stazioni appaltanti, fermi restando gli obblighi di utilizzo di strumenti di acquisto e di negoziazione previsti dalle vigenti disposizioni in materia di contenimento della spesa, possono procedere direttamente e autonomamente all'acquisizione di forniture e servizi di importo non superiore alle soglie previste per gli affidamenti diretti, nonché attraverso l'effettuazione di ordini a valere su strumenti di acquisto messi a disposizione dalle centrali di committenza qualificate e dai soggetti aggregatori;

nel nuovo codice dei contratti, all'art. 25 è stato previsto, dal primo gennaio 2024, l'obbligo per le stazioni appaltanti e gli enti concedenti di utilizzare le piattaforme di approvvigionamento digitale per svolgere tutte le procedure di affidamento e di esecuzione dei contratti pubblici, piattaforme certificate secondo le regole tecniche di cui all'articolo 26; per tutte le procedure assoggettate al decreto legislativo n. 36/2023, pubblicate a partire dal 01/01/2024, la richiesta del codice CIG avviene attraverso le piattaforme di approvvigionamento digitale certificate mediante interoperabilità con i

servizi erogati dalla Piattaforma dei Contratti Pubblici, d'ora in avanti PCP, attraverso la Piattaforma Digitale Nazionale Dati, d'ora in avanti PDND

### **Verificato che**

il valore della spesa complessiva è stato quantificato sulla base di prezzi di mercato per questa tipologia di interventi, in base ai prezzi medi che si sono potuti rilevare per prodotti simili con ricerca informale nel mercato attraverso strumenti telematici e desunti anche da spese già sostenute per interventi simili, convenendo così ad un importo complessivo massimo di € 16.000,00 (o.f.e.);

per l'espletamento del presente appalto non sono attualmente rilevabili rischi interferenti di particolare rilevanza per i quali sia necessario adottare specifiche misure di sicurezza e non sussistono di conseguenza specifici costi della sicurezza "interferenziali" di cui all'art. 110 del d.lgs. 36/2023, che sono stati quantificati e sono pari a 0;

detta fornitura, per tipologia ed importo, rientra nel disposto dell'art. 50, comma 1 lett. b) del d.lgs 36/2023;

il servizio inoltre non riveste un interesse transfrontaliero di cui all'art. 48 co. 2 del d.lgs. 30/2023;

l'operatore economico di cui alla presente determinazione possiede documentate esperienze pregresse, idonee all'esecuzione delle prestazioni contrattuali da affidare ai sensi dell'art. 50 co. 1 lett. b) d.lgs. 36/2023 come dichiarato nella documentazione depositata agli atti della presente determinazione;

### **Considerato che**

per l'acquisizione di attrezzature elettriche varie, comprensivo di n. 4 lampade da posizionarsi all'ingresso principale della Biblioteca civica VEZ e n. 3 asciugamani elettrici da posizionarsi nei bagni della sua nuova ala di ampliamento a completamento del progetto di rinnovamento d'arredo della Biblioteca Civica Vez, è stata avviata una trattativa diretta con unico operatore RdO n. 4446884/2024 nel MePA Bando "Lampade ed accessori per illuminazioni", Categoria "materiale elettrico" con la ditta Bettiol srl - P.I. 03237650266;

entro il termine stabilito, e cioè entro il giorno 24/06/2024 ore 21:00, la ditta Bettiol srl - P.I. 03237650266 numero di partecipazione NP 1492409/2024 (agli atti presso lo scrivente Servizio) ha presentato la propria offerta economica che è stata ritenuta congrua nel prezzo, per un importo di € 15.450,00.= (IVA al 22% esclusa) corrispondente al preventivo già formulato di cui al PG n. 260743 del 29/05/2024 (all. 1) e parte integrante della presente;

### **Rilevato che**

con la sopracitata Deliberazione del Consiglio Comunale n. 71 del 21/12/2023 è stata autorizzata la NO24025 per l'acquisto di strumentazioni e attrezzature per le Biblioteche al cap./art. 21022/105 "Attrezzature" del Bilancio 2024, ed è stata stanziata la somma complessiva di € 20.000,00.= Cod. NO24025 "Acquisto di strumentazioni e attrezzature per Rete Biblioteche", (spesa finanziata con "Avanzo di amministrazione non vincolato applicato a Bilancio 2024)

**Dato altresì atto**

che il cronoprogramma finanziario della NO 24025 è il seguente:

<b>NO24025</b>	2024	Totale
Stanziato	20.000,00	20.000,00
Impegnato	0	

**Ritenuto**

per le motivazioni sopra riportate di procedere mediante affidamento diretto ai sensi dell'art. 50, comma 1, lett. b) del d.lgs. 36/2023 a seguito di trattativa diretta con un unico operatore in Mepa - Mercato Elettronico della Pubblica Amministrazione, nei confronti della ditta **Bettiol srl - P.I. 03237650266** per la fornitura di n. 4 lampade da posizionarsi all'ingresso principale della Biblioteca civica VEZ e n. 3 asciugamani elettrici da posizionarsi nei bagni della sua nuova ala di ampliamento a completamento del progetto di rinnovamento d'arredo della Biblioteca Civica Vez, nelle quantità e tipologie di seguito elencate:

- n. 1 Lampada anulare a sospensione, tipo LINEA LIGHT - Modello "Tour\_D" biemissione, a led, CRI90, diam. 2450 mm. xH. 72 mm;
- n. 1 Lampada anulare a sospensione, tipo LINEA LIGHT - Modello "Tour\_D" biemissione, a led, CRI90, diam. 1430 mm. xH. 76 mm;
- n. 1 Lampada anulare a sospensione, tipo LINEA LIGHT - Modello "Tour\_D" biemissione, a led, CRI90, diam. 910 mm. x H.76 mm;
- n. 1 Lampada anulare a sospensione, tipo LINEA LIGHT - Modello "Tour\_D" biemissione, a led, CRI90, diam. 740 mm. xH. 76 mm;
- n. 3 Asciugamani elettrici Dyson Airblade V bianco (motore digitale senza spazzole da 1.000 watt);

a fronte di una spesa pari a € 15.450,00= (oltre Iva al 22%) come concordato con preventivo PG n 260743 del 29/05/2024, valutato congruo e adeguato a quanto richiesto, allegato al presente provvedimento per farne parte integrante e sostanziale (all. 1);

di impegnare la spesa complessiva pari ad **€ 18.849,00.**=(o.f.i.) a Bilancio 2024 sul Cap./art. 21022/105 "Attrezzature" del Bilancio 2024, Cod. NO24025 "Acquisto di strumentazioni e attrezzature per Rete Biblioteche", (spesa finanziata con "Avanzo di amministrazione non vincolato applicato a Bilancio 2024);

**Dato atto altresì che**

del rispetto del principio di risultato e del principio della fiducia di cui agli artt. 1 e 2 del d.lgs. 36/2023;

del rispetto delle indicazioni in materia di criteri di selezione, in applicazione alla normativa di cui all'art. 100 del d.lgs. 36/2023;

che ai sensi dell'art. 49 d.lgs. 36/2023, in applicazione del principio di rotazione è vietato l'affidamento o l'aggiudicazione di un appalto al contraente uscente nei casi in cui due consecutivi affidamenti abbiano a oggetto una commessa rientrante nello stesso settore merceologico, oppure nella stessa categoria di opere, oppure nello

stesso settore di servizi. In casi motivati con riferimento alla struttura del mercato e alla effettiva assenza di alternative, nonché di accurata esecuzione del precedente contratto, il contraente uscente può essere reinvitato o essere individuato quale affidatario diretto;

ai sensi dell'art. 53 del d.lgs. 36/2023, nelle procedure di affidamento di cui all'articolo 50, comma 1 del Codice, la stazione appaltante non richiede le garanzie provvisorie di cui all'articolo 106; in casi debitamente motivati è facoltà della stazione appaltante non richiedere la garanzia definitiva per l'esecuzione dei contratti di cui alla Parte I "Dei contratti di importo inferiore alle soglie europee";

ai sensi dell'art. 119 del d.lgs. 36/2023, i soggetti affidatari dei contratti di norma eseguono in proprio le opere o i lavori, i servizi, le forniture compresi nel contratto. Il contratto non può essere ceduto a pena di nullità, fatto salvo quanto previsto dall'articolo 120, comma 1, lettera d) del d.lgs. 36/2023;

ai sensi dell'art. 26 comma 3 bis del d.lgs. 81/2008, l'obbligo di cooperazione e coordinamento non si applica ai servizi di natura intellettuale, alle mere forniture di materiali o attrezzature, ai lavori o servizi la cui durata non è superiore a cinque uomini giorno, sempre che essi non comportino rischi derivanti dal rischio di incendio di livello elevato (D.M. 10/03/1998), o dallo svolgimento di attività in ambienti confinati (d.p.r. 177/2011) o dalla presenza di agenti cancerogeni, mutageni o biologici, di amianto o di atmosfere esplosive o dalla presenza dei rischi particolari (allegato XI del d.lgs. 81/2008);

ai sensi dell'art. 58 d.lgs. 36/2023, le prestazioni non sono frazionabili in lotti e non sono frazionate artificialmente;

tutta la documentazione relativa ai preventivi e alle procedure di affidamento dei servizi oggetto della presente documentazione è stata protocollata e acquisita agli atti presso gli uffici della Rete Biblioteche Venezia (R.B.V.);

la verifica dei requisiti di cui all'art. 52 co. 6 e artt. 94 e 95 del D.lgs. 36/2023 sarà sottoposta a verifica a campione mediante sorteggio e comunque ne sarà dato atto tramite redazione di apposita check-list, da formalizzare prima della stipulazione del contratto;

come previsto dalle Linee Guida ANAC n. 4, in caso di successivo accertamento del difetto del possesso dei requisiti prescritti, si darà luogo alla risoluzione del contratto ed al pagamento del corrispettivo pattuito solo con riferimento alle prestazioni già eseguite e nei limiti dell'utilità ricevuta e all'applicazione di una penale in misura del 10 per cento del valore del contratto;

**Precisato ai sensi dell'art. 192 del D.Lgs 267/2000, e dell'art 17 D.Lgs. 36/2023, che:**

a) il fine che il contratto intende perseguire è completare il progetto di riorganizzazione e il riammodernamento estetico e funzionale del complesso di Villa Erizzo;

b) l'oggetto del contratto è la fornitura di attrezzature elettriche varie (n. 4 corpi illuminanti e n. 3 asciugamani Dyson Airblade) da installare presso l'entrata principale della biblioteca Vez e nei bagni della sua nuova ala a completamento del progetto di rinnovamento d'arredo;



c) la scelta dei fornitori avverrà con affidamento diretto ai sensi dell'art. 50, comma 1, lett. b) del D.Lgs n. 36/2023, sulla base delle motivazioni sopra riportate e in relazione alla peculiarità del servizio richiesto, nonché sulla comprovata esperienza dell'operatore economico;

d) ai sensi dell'art. 18 d.lgs 36/2023 la forma contrattuale consisterà nella stipula della RdO n. 4446884/2024, come da bozza allegata (all.2), sottoscritta digitalmente e inviata dal Punto Ordinante tramite il portale MePA con le modalità indicate nelle relative condizioni generali di fornitura e che nell'ambito della stessa RdO sono state comunicate tutte le informazioni organizzative necessarie e le clausole essenziali previste dal D.Lgs. 36/2023, dal codice civile e dai regolamenti comunali, in particolare sono stati adempiuti gli obblighi relativi alla tracciabilità dei flussi finanziari, al rispetto del protocollo di legalità, alla regolarità contributiva, agli obblighi di condotta previsti dal Codice di Comportamento dei Dipendenti Pubblici" D.P.R. 62/2013 e dal "Codice di comportamento interno" (delib. G.C. n. 78/2023) e al rispetto della clausola di Pantouflage;

### **Visti e richiamati**

Le norme in materia di tracciabilità dei flussi finanziari: la L. 136 del 13 agosto 2010 "Piano straordinario contro le mafie, nonché delega al Governo in materia di normativa antimafia" e la L. 217 del 17 dicembre 2010 "Conversione in legge, con modificazioni, del Decreto Legge n. 187 del 12 novembre 2010, recante misure urgenti in materia di sicurezza";

il protocollo regionale di legalità ai fini della prevenzione dei tentativi di infiltrazione della criminalità organizzata nel settore dei contratti pubblici di lavori, servizi e forniture, sottoscritto dalla Regione del Veneto con Prefettura, UPI Veneto e ANCI Veneto in data 17 settembre 2019;

I principi contabili in materia di imputazione delle spese di cui all'allegato 4-2 al D.Lgs. 23 giugno 2011 n. 118;

la Deliberazione di Giunta Comunale n. 1 del 30/01/2024 con cui è stato approvato il PIAO, il documento programmatico integrato che incorpora, tra gli altri, il "Piano Triennale di Prevenzione della Corruzione e della Trasparenza (PTPCT) 2024-2026", in applicazione della legge n.190 del 6.11.2012, del D.Lgs. n. 33 del 14.03.2013 e del D.Lgs. n. 97 del 25/05/2016;

Le disposizioni in materia di comportamento dei dipendenti pubblici, con riferimento al DPR n. 62/2013 e al conseguente Codice di comportamento interno approvato con Deliberazione di Giunta Comunale n.78/2023;

l'Allegato I.2 del Decreto Legislativo 31 marzo 2023, n. 36, rubricato "Attività del RUP", nel quale vengono elencati i requisiti e le competenze del RUP necessarie ai fini della nomina;

### **Accertato che**

non sussistono conflitti di interesse anche potenziale in capo al firmatario della presente determinazione e che non sono presenti segnalazioni di conflitto di interessi anche potenziale in capo alla responsabile del procedimento, dott.ssa Barbara Vanin come da dichiarazione P.G. n.0266947 del 03/06/2024 (documentazione agli atti), e alla responsabile dell'istruttoria, dott.ssa Anita

Chiarotto, nel rispetto del Piano triennale di Prevenzione della Corruzione e della Trasparenza (PTPCT) 2024/2026 e dell'art. 7, comma 13, del Codice di Comportamento interno approvato con DGC n. 78/2023;

### **e dato atto infine che**

il rispetto della previsione di cui all'art. 183, comma 8, del d. lgs. 267/2000 viene attestato dal responsabile del servizio finanziario con l'apposizione del visto di regolarità contabile secondo quanto disposto con circolare della Direzione Finanziaria P.G. 521135 del 9/11/16;

l'esecutività del presente provvedimento è subordinata al visto di regolarità contabile ai sensi dell' art. 183, c. 7 del D.Lgs 18/08/2000 n. 267;

## **DETERMINA**

### **1) Dare atto**

che il presente provvedimento ha valenza di determinazione a contrattare ai sensi dell'art. 192 del D.Lgs. 267/2000 in quanto nello stesso sono indicati il fine che con il contratto si intende perseguire, l'oggetto del contratto, la sua forma e le clausole ritenute essenziali, nonché le modalità di scelta del contraente;

### **2) Procedere**

per i motivi in premessa esposti, ad aggiudicazione e contestuale affidamento diretto ai sensi dell'art. 50, co. 1, lett. b del D. Lgs. n. 36/2023 nei confronti della ditta **Bettiol srl - P.I. 03237650266** per la fornitura di n. 4 lampade da posizionarsi all'ingresso principale della Biblioteca civica VEZ e n. 3 asciugamani elettrici da posizionarsi nei bagni della sua nuova ala di ampliamento a completamento del progetto di rinnovamento d'arredo della Biblioteca Civica Vez, nelle quantità e tipologie di seguito elencate:

- n. 1 Lampada anulare a sospensione, tipo LINEA LIGHT - Modello "Tour\_D" biemissione, a led, CRI90, diam. 2450 mm. xH. 72 mm;
- n. 1 Lampada anulare a sospensione, tipo LINEA LIGHT - Modello "Tour\_D" biemissione, a led, CRI90, diam. 1430 mm. xH. 76 mm;
- n. 1 Lampada anulare a sospensione, tipo LINEA LIGHT - Modello "Tour\_D" biemissione, a led, CRI90, diam. 910 mm. x H.76 mm;
- n. 1 Lampada anulare a sospensione, tipo LINEA LIGHT - Modello "Tour\_D" biemissione, a led, CRI90, diam. 740 mm. xH. 76 mm;
- n. 3 Asciugamani elettrici Dyson Airblade V bianco (motore digitale senza spazzole da 1.000 watt);

a fronte di una spesa pari a € 15.450,00= (oltre Iva al 22%) come concordato con preventivo PG n. 260743 del 29/05/2024, valutato congruo e adeguato a quanto richiesto, allegato al presente provvedimento per farne parte integrante e sostanziale (all. 1);



### 3) Approvare

la bozza di stipula nel MePA della RdO n. 4446884/2024 (all.2) costituente parte integrante e sostanziale del presente provvedimento, per l'acquisizione della fornitura di n. 4 lampade da posizionarsi all'ingresso principale della Biblioteca civica VEZ e n. 3 asciugamani elettrici da posizionarsi nei bagni della sua nuova ala di ampliamento a completamento del progetto di rinnovamento d'arredo della Biblioteca Civica Vez, per le motivazioni espresse in premessa;

### 4) Impegnare

di impegnare la spesa complessiva pari ad **€ 18.849,00=** (o.f.i.)/ **CIG B221362508** a favore di Bettiol srl - P.I. **03237650266** (benef.**258791**) sul Cap./art. 21022/105 "Attrezzature" Titolo II del Bilancio 2024, **Cod. Gest. 999 "Attrezzature n.a.c.", NO24025** "Acquisto di strumentazioni e attrezzature per Rete Biblioteche", (spesa finanziata con "Avanzo di amministrazione non vincolato applicato a Bilancio 2024)

### 5) Dare atto

che a seguito dell'assunzione dell'impegno di spesa previsto dal presente atto, il cronoprogramma finanziario risulta il seguente:

<b>NO24025</b>	2024	Totale
Stanziato	20.000,00	20.000,00
Impegnato	18.849,00	

### 6) Incaricare

la Direzione Finanziaria ad effettuare le eventuali variazioni ai capitoli di pertinenza ed al correlato Fondo pluriennale vincolato qualora necessario per dare copertura al presente impegno di spesa e/o per aggiornare gli stanziamenti al cronoprogramma delle obbligazioni;

### 7) Dare atto inoltre

che ai fini del processo di capitalizzazione del bene verrà attivata la procedura "N1 – beni mobili inventariabili dall'economato economale – tipologia 1 – nuova acquisizione", associando all'impegno il codice di classificazione 011 della categoria Procedure di Capitalizzazione"

### 8) Demandare

a successiva Disposizione Dirigenziale la liquidazione delle spese, fatti salvi gli accertamenti di regolarità contributiva (DURC) previsti dalla vigente normativa in materia;

### 9) Individuare

nel Servizio VEZ Rete Biblioteche, sede di Villa Erizzo, Piazzale donatori di Sangue n.10, VE-Mestre, l'Unità Organizzativa competente all'istruttoria del presente procedimento, ai sensi dell'art. 5 L.241/90;

## **10) Dare infine atto che il presente provvedimento**

sarà trasmesso all'Ufficio Controllo di Gestione, ai sensi e per gli effetti di cui all'art. 26, commi 3 bis e 4, della Legge 488/1999;

nel rispetto del vigente Piano triennale di Prevenzione della Corruzione e della Trasparenza (PTPCT) 2024/2026 approvato con Deliberazione di Giunta Comunale n. 1 del 30/01/2024 avente ad oggetto Piano Esecutivo di Gestione 2024-2026 (PEG), che incorpora tra gli altri, anche il succitato Piano Triennale di Prevenzione della Corruzione e della Trasparenza 2024-2026, sarà oggetto di pubblicazione ai sensi dell'art. 28 del d.lgs. 36/2023 in combinato disposto con gli artt. 23 e 37, comma 1 lett. b del d.lgs 33/2013;

nel rispetto del principio di separazione delle funzioni di cui al citato Piano Triennale di Prevenzione della Corruzione e della Trasparenza (PTPCT) 2024/2026 e dell'art. 10/bis del Regolamento sull'Ordinamento degli Uffici e dei Servizi approvato con Deliberazione di Giunta Comunale n. 186/2016, è incaricata quale Responsabile di Procedimento la dott.ssa Barbara Vanin, responsabile del Servizio VEZ Rete Biblioteche mentre firmatario del provvedimento è il Dirigente sottoscritto.

Il Dirigente  
Silvia Grandese\*

Allegati

All. 1) Preventivo Bettiol srl

All. 2) Bozza di stipula della RdO n. 4446884/2024

*\* Il presente documento è firmato digitalmente ai sensi del D.Lgs. n. 82 del 7 marzo 2005 e conservato nel sistema di gestione documentale del Comune di Venezia. L'eventuale copia del presente documento informatico viene resa ai sensi degli artt. 22, 23 e 23 ter del D.Lgs. n. 82 del 7 marzo 2005.*

CITTA' DI  
VENEZIA



Direzione Finanziaria  
Settore Bilancio e Contabilità Finanziaria

PDD/ 2024 / 1417

Espletati gli accertamenti si esprime:

- ai sensi dell'art.147 bis del D.Lgs. 18/08/2000, n. 267, parere favorevole di regolarità contabile e visto di attestazione della copertura finanziaria;
- ai sensi dell'art.183 comma 7 del D.Lgs. 18/08/2000, n. 267, visto di regolarità contabile

Il Dirigente Responsabile



# Città di Venezia

San Marco 4136  
30124 Venezia  
www.comune.venezia.it  
C.F. e partita iva 00339370272

## COPERTURA FINANZIARIA

dell'impegno di spesa n. 13683/2024 del 10/07/2024 - NON ESECUTIVO "NO24025. Determinazione a contrattare ex art. 192 d.lgs. 267/2000. Aggiudicazione, affidamento diretto"

"NO24025. Determinazione a contrattare ex art. 192 d.lgs. 267/2000. Aggiudicazione, affidamento diretto e contestuale impegno di spesa a Bilancio 2024 per l'acquisizione di attrezzature elettriche varie (lampade e asciugamani elettrici) a completamento del progetto di rinnovo della Biblioteca Civica Vez. "  
autorizzazione Proposta di determina 1417/2024 del 26/06/2024  
rif. prenotazione n. 13682/2024 - autorizzazione Proposta di determina 1417/2024

L'impegno di spesa numero 13683/2024 e' PROVVISORIO e cosi' formato:

		<b>Importo</b>
<i>Capitolo</i>	05022.02.021022105 - ATTREZZATURE - <b>Comp. 2024</b>	18.849,00
<i>Resp. servizio</i>	SERVIZI EDUCATIVI E BIBLIOTECHE	
<i>Siope/P.Fin.</i>	U.2.02.01.05.999 - Attrezzature n.a.c.	
<i>Fornitore</i>	BETTIOL S.R.L. Cod.Fisc. 03237650266 P.Iva 03237650266	
<i>CIG</i>	B221362508 CUP	
<i>Opera</i>	10859 - NO24025/000 - Acquisto strumentazioni e attrezzature per Rete	
<i>Tipo Spesa</i>	Biblioteche 3643 - DISP - SOMME A DISPOSIZIONE	
<i>Tipo Finanz.</i>	128 - 001.005 - AVANZO DI AMMINISTRAZIONE NON VINCOLATO	
<i>Cassa</i>	9999 - 9999 - CASSA LIBERA	
	<b>Totale:</b>	<b>18.849,00</b>

e la sua copertura finanziaria e' la seguente:

### 05022.02.021022105 a competenza 2024 al 10/07/2024

Stanziamiento di bilancio	105.518,68 +
Impegni precedenti	85.518,68 -
Disponibilita' di bilancio prima del presente impegno	20.000,00 =
<b>Ammontare del presente impegno</b>	<b>18.849,00 -</b>
Disponibilita' di bilancio dopo il presente impegno	1.151,00 =

**Area Economia e Finanza**

COMUNE DI VENEZIA, lì 10 luglio 2024

Trasmissione mezzo Mail

Spett.le  
Comune di Venezia  
Direzione Sviluppo, Promozione della Città e  
Tutela delle Tradizioni e del Verde pubblico  
PO Servizio VEZ, Rete Biblioteche Venezia  
c/o Biblioteca civica VEZ p.le Donatori di  
sangue 10  
30171 Venezia  
041 2746778

Alla c.a. Sig.ra Barbara Vanin

Luogo, Villorba 29/05/2024

**Oggetto:** Offerta per la sola fornitura nr 4 lampade ingresso biblioteca come da distinte di seguito allegate e alcune forniture per la parte di nuova realizzazione.

**Premessa:** La fornitura include quando di seguito specificato:

**Zona Ingresso Biblioteca "esistente" e modifiche richieste:**

FORNITURA LAMPADE COME DISTINTA RICHIESTA			
ETC0000049343	C_65322W00 - TOUR BIEM.D2450 228W + CRI90 - Cod. Speciale	nr	1,00
ETC0000049344	C_65316W00 - TOUR BIEM.D1430 140W + CRI90 - Cod. Speciale	nr	1,00
ETC0000049345	C_65310W00 - TOUR BIEM.D910 90W + CRI90 - Cod. Speciale	nr	1,00
ETC0000049346	C_65304W00 - TOUR BIEM.D740 75W + CRI90 - Cod. Speciale	nr	1,00
64673	TOUR kit sosp.X driver rem.BRONZO	nr	5,00
99331	ALIM.150W 24V 6,25A ON/OFF STRIP	nr	3,00
99786	DRIVER MEANWELL COD.ELG-240-24-A	nr	1,00
SOLO FORNITURA ELEMENTI AGGIUNTIVI E DISTRIBUZIONE			
	Fornitura di tubo in rame diam 23 compresi opportuni collari di fissaggio. Tubazione di distribuzione verso le lampade centrali in partenza dal capitello, e partenza dal capitello fino alle lampade nell'angolo. Fissaggio su legno delle travi/finte travi.	ac	1,00
	Fornitura di linea di alimentazione in FS18OR18 (colore marrone) di sezione pari a 2x1 per l'alimentazione dalle lampade ai trasformatori comprensivo di collegamenti da derivazione esistente sopra cornicione.	ac	1,00
SOLO FORNITURA ASCIUGAMANI ELETTRICI			
	Fornitura di Asciugamano Dyson Airblade V (bianco) - motore digitale senza spazzole da 1.000 W - senza riscaldamento dell'aria		3,00
<b>TOTALE</b>			<b>15.450,00 €</b>

**Totale offerto € 15.450,00+ i.v.a.**

BETTIOL SRL

Giacomo Bettiol  
BETTIOL SRL

SESSANTA  
BETTIOL

1957 - 2017

BETTIOL SRL

Tel.: 0422 444 590 - Fax: 0422 444 098  
Email: info@bettiosrl.com  
PEC: bettiosrl@gigapec.it  
www.bettiosrl.com

Codice Riferim.	Tipologia	Modello Equivalente	Descrizione Sintetica (si veda capitolato e tavole di progetto)	Colore e Finiture	u.m.	Quantità
<b>ALA STORICA   Fornitura corpi illuminanti a completamento dell'allestimento del complesso di Villa Erizzo</b>						
<b>PIANO AMMEZZATO</b>						
<b>1.1 INFORMAZIONI PRESTITO</b>						
<b>cod. L.03a</b>	Lampada anulare a sospensione, biemissione, a LED, CRI90; diam. 740 mm	Tipo LINEA LIGHT - Modello "Tour_D" biemissione CRI90 Dimensioni corpo lampada: diam. 740 mm x H 72 mm Cod. C_65304W00 o equivalente (prodotto Cod. 65304W00 custom)	Lampada anulare a sospensione, a doppia emissione, per applicazione indoor. Dimensioni, caratteristiche e specifiche tecniche come da scheda di capitolato. Dimensioni corpo lampada: diam. 740 mm x H 72 mm	CORPO: in alluminio 6060 verniciato a liquido colore bronzo DIFFUSORE: in policarbonato UV Resistente colore opalino	n	1,00
<b>cod. L.03b</b>	Lampada anulare a sospensione, biemissione, a LED, CRI90; diam. 940 mm	Tipo LINEA LIGHT - Modello "Tour_D" biemissione CRI90 Dimensioni corpo lampada: diam. 940 mm x H 76 mm Cod. C_65310W00 o equivalente (prodotto Cod. 65310W00 custom)	Lampada anulare a sospensione, a doppia emissione, per applicazione indoor. Dimensioni, caratteristiche e specifiche tecniche come da scheda di capitolato. Dimensioni corpo lampada: diam. 940 mm x H 76 mm	CORPO: in alluminio 6060 verniciato a liquido colore bronzo DIFFUSORE: in policarbonato UV Resistente, colore opalino	n	1,00
<b>cod. L.03c</b>	Lampada anulare a sospensione, biemissione, a LED, CRI90; diam. 1470 mm	Tipo LINEA LIGHT - Modello "Tour_D" biemissione CRI90 Dimensioni corpo lampada: diam. 1470 mm x H 76 mm Cod. C_65316W00 o equivalente (prodotto Cod. 65316W00 custom)	Lampada anulare a sospensione, a doppia emissione, per applicazione indoor. Dimensioni, caratteristiche e specifiche tecniche come da scheda di capitolato. Dimensioni dcorpo lampada: diam. 1470 mm x H 76 mm	CORPO: in alluminio 6060 verniciato a liquido colore bronzo DIFFUSORE: in policarbonato UV Resistente colore opalino	n	1,00
<b>cod. L.03d</b>	Lampada anulare a sospensione, biemissione, a LED, CRI90; diam. 2450 mm	Tipo LINEA LIGHT - Modello "Tour_D" biemissione CRI90 Dimensioni corpo lampada: diam. 2450 mm x H 76 mm Cod. C_65322W00 o equivalente (prodotto Cod. 65322W00 custom)	Lampada anulare a sospensione, a doppia emissione, per applicazione indoor. Dimensioni, caratteristiche e specifiche tecniche come da scheda di capitolato. Dimensioni corpo lampada: diam. 2450 mm x H 76 mm	CORPO: in alluminio 6060 verniciato a liquido colore bronzo DIFFUSORE: in policarbonato UV Resistente colore opalino	n	1,00
<b>complementi ed accessori lampade cod. L.03a, cod. L.03b, cod. L.03c, cod. L.03d</b>	Kit di fissaggio per driver remoto	Tipo LINEA LIGHT - Modello "Sospensioni   3 coni kit di fissaggio" Cod. 64673 o equivalente	Kit di fissaggio a 3 coni per driver remoto lampade a sospensione	In alluminio 6026 verniciato a liquido colore bronzo	n	5,00
<b>complementi ed accessori lampade cod. L.03a, cod. L.03b, cod. L.03c</b>	Driver per lampada a sospensione cod. L.03a, cod. L.03b, cod. L.03c	Tipo LINEA LIGHT - Modello "Reson_150 - On/Off Driver 150W" Codice 99331 o equivalente	Alimentatore indipendente per moduli LED: Reson_150 - On/Off Driver 150W - 24V   On/Off Driver 198~264V AC / 180~275V DC 150 W		n	3,00
<b>complementi ed accessori lampada cod. L.03d</b>	Driver per lampada a sospensione cod. L.03d	Tipo LINEA LIGHT - Modello "Mean Well - On/Off Driver 240W" Codice 99786 o equivalente	Alimentatore indipendente per moduli LED: Mean Well - On/Off Driver 240W - 24V DC switching   On/Off Driver 180~295V AC / 255~417V DC 240 W		n	1,00
<b>1.9a SAGGISTICA PROPOSTE TEMATICHE   1.9b SAGGISTICA PROPOSTE TEMATICHE</b>						
<del><b>cod. L.03a</b></del>	<del>Lampada anulare a sospensione, biemissione, a LED, CRI90; diam. 740 mm</del>	<del>Tipo LINEA LIGHT - Modello "Tour_D" biemissione CRI90 Dimensioni corpo lampada: diam. 740 mm x H 72 mm Cod. C_65304W00 o equivalente (prodotto Cod. 65304W00 custom)</del>	<del>Lampada anulare a sospensione, a doppia emissione, per applicazione indoor. Dimensioni, caratteristiche e specifiche tecniche come da scheda di capitolato. Dimensioni corpo lampada: diam. 740 mm x H 72 mm</del>	<del>CORPO: in alluminio 6060 verniciato a liquido colore bronzo DIFFUSORE: in policarbonato UV Resistente colore opalino</del>	<del>n</del>	<del>1,00</del>
<del><b>cod. L.03b</b></del>	<del>Lampada anulare a sospensione, biemissione, a LED, CRI90; diam. 940 mm</del>	<del>Tipo LINEA LIGHT - Modello "Tour_D" biemissione CRI90 Dimensioni corpo lampada: diam. 940 mm x H 76 mm Cod. C_65310W00 o equivalente (prodotto Cod. 65310W00 custom)</del>	<del>Lampada anulare a sospensione, a doppia emissione, per applicazione indoor. Dimensioni, caratteristiche e specifiche tecniche come da scheda di capitolato. Dimensioni corpo lampada: diam. 940 mm x H 76 mm</del>	<del>CORPO: in alluminio 6060 verniciato a liquido colore bronzo DIFFUSORE: in policarbonato UV Resistente, colore opalino</del>	<del>n</del>	<del>1,00</del>
<del><b>cod. L.03c</b></del>	<del>Lampada anulare a sospensione, biemissione, a LED, CRI90; diam. 1470 mm</del>	<del>Tipo LINEA LIGHT - Modello "Tour_D" biemissione CRI90 Dimensioni corpo lampada: diam. 1470 mm x H 76 mm Cod. C_65316W00 o equivalente (prodotto Cod. 65316W00 custom)</del>	<del>Lampada anulare a sospensione, a doppia emissione, per applicazione indoor. Dimensioni, caratteristiche e specifiche tecniche come da scheda di capitolato. Dimensioni dcorpo lampada: diam. 1470 mm x H 76 mm</del>	<del>CORPO: in alluminio 6060 verniciato a liquido colore bronzo DIFFUSORE: in policarbonato UV Resistente colore opalino</del>	<del>n</del>	<del>1,00</del>

<b>TIPOLOGIA LAMPADA</b>	<b>LAMPADA ANULARE A SOSPENSIONE, BIEMISSIONE, A LED, CRI90; diam. 940 mm</b>
<b>Modello similare</b> (caratteristiche tecniche non inferiori a questo modello)	Tipo LINEA LIGHT - Modello "Tour_D" biemissione CRI90 Dimensioni corpo lampada: diam. 940 mm x H 76 mm Cod. C_65310W00 o equivalente (prodotto Cod. 65310W00 custom)
	<b>Inclusi relativi accessori</b>
<b>Codice riferimento</b>	cod. <b>L.03b</b>
<b>Dimensioni</b>	Dimensioni corpo lampada: diam. 940 mm x H 76 mm
<b>Colori delle finiture</b>	CORPO: in alluminio 6060 verniciato a liquido colore bronzo DIFFUSORE: in policarbonato UV Resistente colore opalino

**Descrizione**

Lampada anulare a sospensione, a doppia emissione, per applicazione indoor.

La sorgente luminosa LED, di colore bianco caldo, con distribuzione luminosa diffusa, è composta da 420 LED toped, con una CCT 3000 K ed un CRI 90; il flusso luminoso della sorgente è di 11694 lm, con un'efficienza nominale di 129,9 lm/W. Il corpo dell'apparecchio, realizzato in alluminio 6060, presenta una finitura di colore bronzo, ottenuta tramite verniciatura a liquido; il diffusore è prodotto in policarbonato UV resistente. Il grado di protezione dell'apparecchio è IP40. Il peso complessivo è di 7,4 Kg. La potenza assorbita dall'apparecchio è di 90 W. Il cavo per l'alimentazione è incluso e presenta una lunghezza di 5 m. L'apparecchio presenta una classe di isolamento III ed è installabile a soffitto.

Sono inclusi i relativi accessori, i LED ed ogni ulteriore elemento per rendere la lampada completa e funzionante.

Il corpo illuminante è conforme alla norma EN 60598-1, ai requisiti CAM, alle relative prescrizioni particolari e alla normativa vigente.

Dimensioni corpo lampada: diam. 940 mm x H 76 mm.

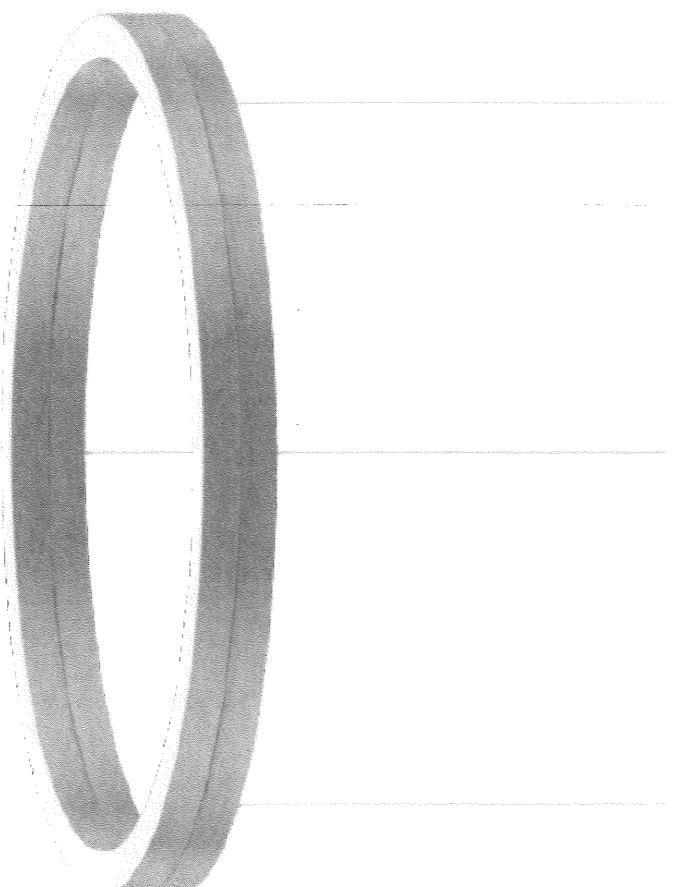
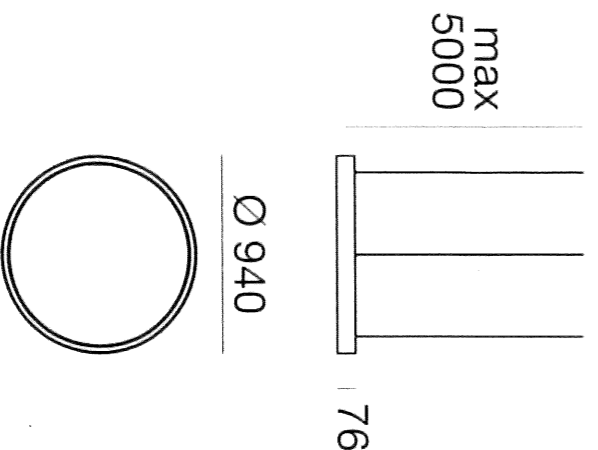

**Note:** può essere proposta alternativa ma di uguale design, qualità e caratteristiche tecniche.

In particolare sono imprescindibili le seguenti caratteristiche:

- modello che abbia versioni di almeno quattro diversi diametri del diffusore



<b>TIPOLOGIA LAMPADA</b>	<b>LAMPADA ANULARE A SOSPENSIONE, BIEMISSIONE, A LED, CRI90; diam. 1470 mm</b>
<b>Modello simile</b> (caratteristiche tecniche non inferiori a questo modello)	Tipo LINEA LIGHT - Modello "Tour_D" biemissione CRI90 Dimensioni corpo lampada: diam. 1470 mm x H 76 mm Cod. C_65316W00 o equivalente (prodotto Cod. 65316W00 custom)
<b>Codice riferimento</b>	<b>Inclusi relativi accessori</b>  cod. <b>L.03c</b>
<b>Dimensioni</b>	Dimensioni corpo lampada: diam. 1470 mm x H 76 mm
<b>Colori delle finiture</b>	CORPO: in alluminio 6060 verniciato a liquido colore bronzo DIFFUSORE: in policarbonato UV Resistente colore opalino

**Descrizione**

Lampada anulare a sospensione, a doppia emissione, per applicazione indoor.

La sorgente luminosa LED, di colore bianco caldo, con distribuzione luminosa diffusa, è composta da 672 LED toped, con una CCT 3000 K ed un CRI 90; il flusso luminoso della sorgente è di 18710 lm, con un'efficienza nominale di 133,6 lm/W. Il corpo dell'apparecchio, realizzato in alluminio 6060, presenta una finitura di colore bronzo, ottenuta tramite verniciatura a liquido; il diffusore è prodotto in policarbonato UV resistente. Il grado di protezione dell'apparecchio è IP40. Il peso complessivo è di 11,6 Kg. La potenza assorbita dall'apparecchio è di 140 W. Il cavo per l'alimentazione è incluso e presenta una lunghezza di 5 m. L'apparecchio presenta una classe di isolamento III ed è installabile a soffitto.

Sono inclusi i relativi accessori, i LED ed ogni ulteriore elemento per rendere la lampada completa e funzionante.

Il corpo illuminante è conforme alla norma EN 60598-1, ai requisiti CAM, alle relative prescrizioni particolari e alla normativa vigente.

Dimensioni corpo lampada: diam. 1470 mm x H 76 mm.

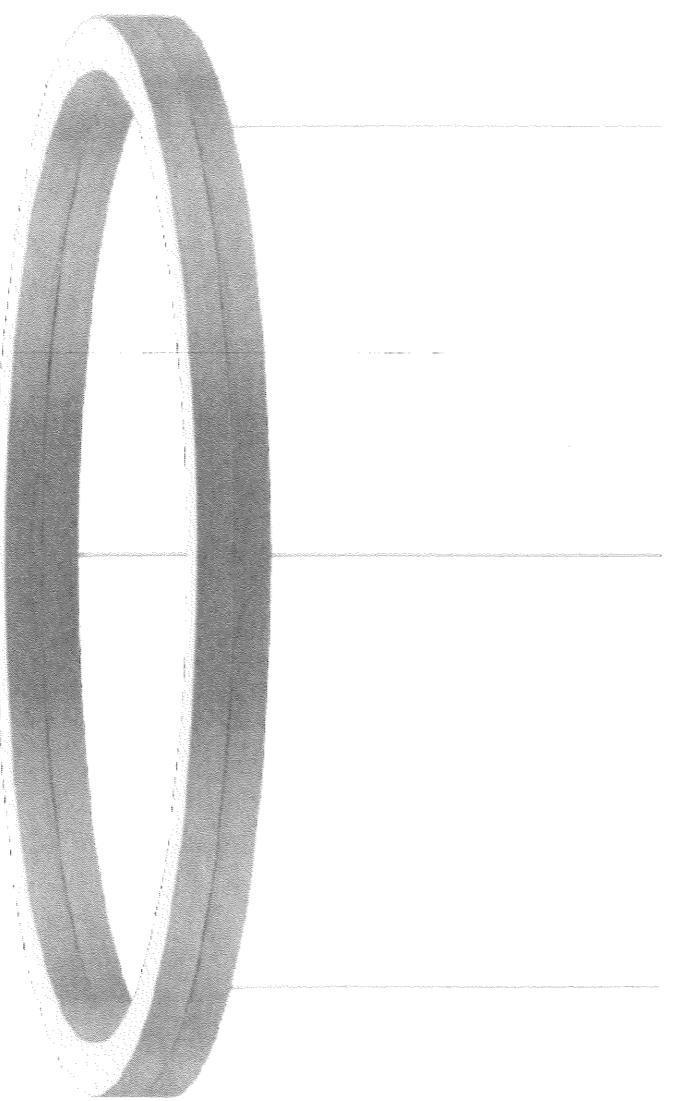
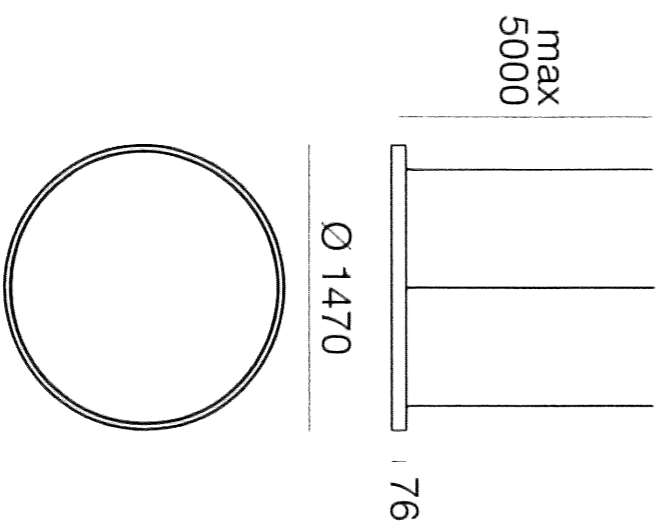

**Note:** può essere proposta alternativa ma di uguale design, qualità e caratteristiche tecniche.

In particolare sono imprescindibili le seguenti caratteristiche:

- modello che abbia versioni di almeno quattro diversi diametri del diffusore



<b>TIPOLOGIA LAMPADA</b>	<b>LAMPADA ANULARE A SOSPENSIONE, BIEMISSIONE, A LED, CRI90;</b> <b>diam. 2450 mm</b>
<b>Modello simile</b> (caratteristiche tecniche non inferiori a questo modello)	Tipo LINEA LIGHT - Modello "Tour_D" biemissione CRI90 Dimensioni corpo lampada: diam. 2450 mm x H 76 mm Cod. C_65322W00 o equivalente (prodotto Cod. 65322W00 custom)
<b>Codice riferimento</b>	<b>Inclusi relativi accessori</b>  cod. <b>L.03d</b>
<b>Dimensioni</b>	Dimensioni corpo lampada: diam. 2450 mm x H 76 mm
<b>Colori delle finiture</b>	CORPO: in alluminio 6060 verniciato a liquido colore bronzo DIFFUSORE: in policarbonato UV Resistente colore opalino

**Descrizione**

Lampada anulare a sospensione, a doppia emissione, per applicazione indoor.

La sorgente luminosa LED, di colore bianco caldo, con distribuzione luminosa diffusa, è composta da 1176 LED top led, con una CCT 3000 K ed un CRI 90; il flusso luminoso della sorgente è di 31176 lm, con un'efficienza nominale di 139,2 lm/W. Il corpo dell'apparecchio, realizzato in alluminio 6060, presenta una finitura di colore bronzo, ottenuta tramite verniciatura a liquido; il diffusore è prodotto in policarbonato UV resistente. Il grado di protezione dell'apparecchio è IP40. Il peso complessivo è di 19,9 Kg. La potenza assorbita dall'apparecchio è di 224 W. Il cavo per l'alimentazione è incluso e presenta una lunghezza di 5 m. L'apparecchio presenta una classe di isolamento III ed è installabile a soffitto.

Sono inclusi i relativi accessori, i LED ed ogni ulteriore elemento per rendere la lampada completa e funzionante. Il corpo illuminante è conforme alla norma EN 60598-1, ai requisiti CAM, alle relative prescrizioni particolari e alla normativa vigente.

Dimensioni corpo lampada: diam. 2450 mm x H 76 mm.

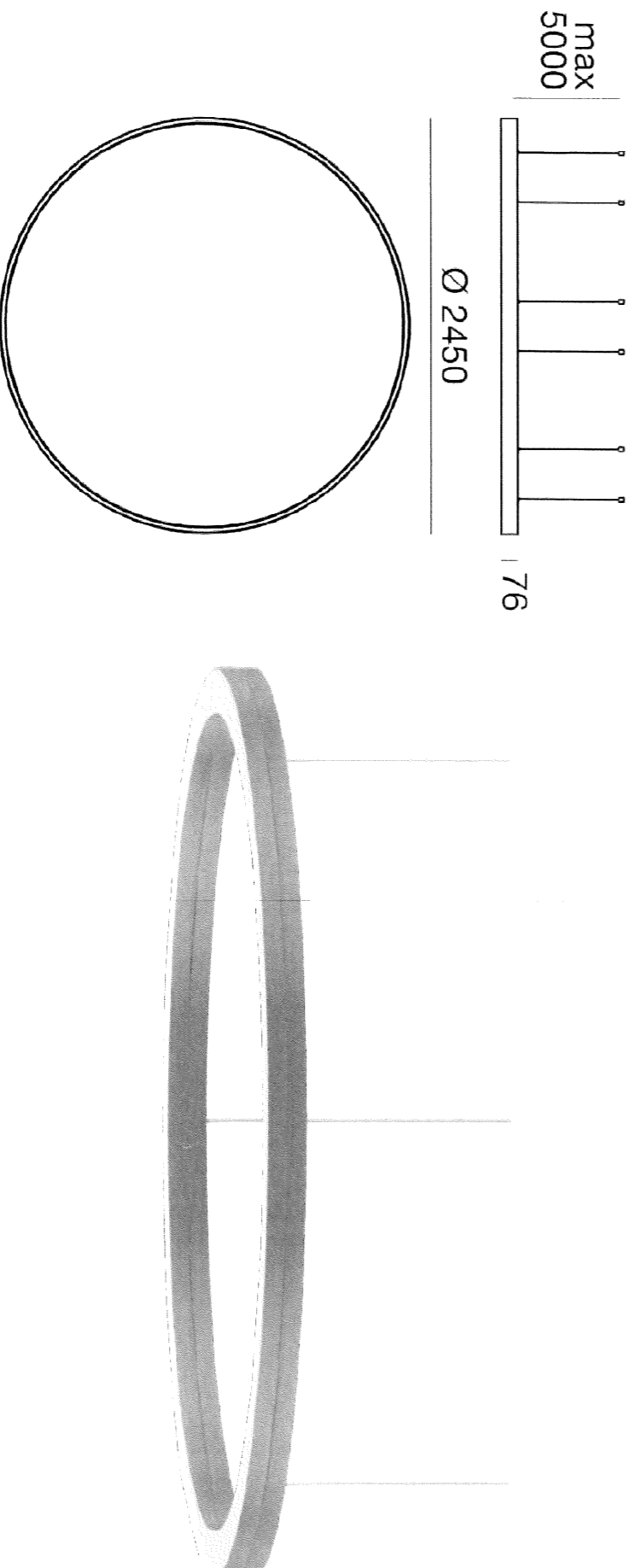

**Note:** può essere proposta alternativa ma di uguale design, qualità e caratteristiche tecniche.  
In particolare sono imprescindibili le seguenti caratteristiche:

- modello che abbia versioni di almeno quattro diversi diametri del diffusore



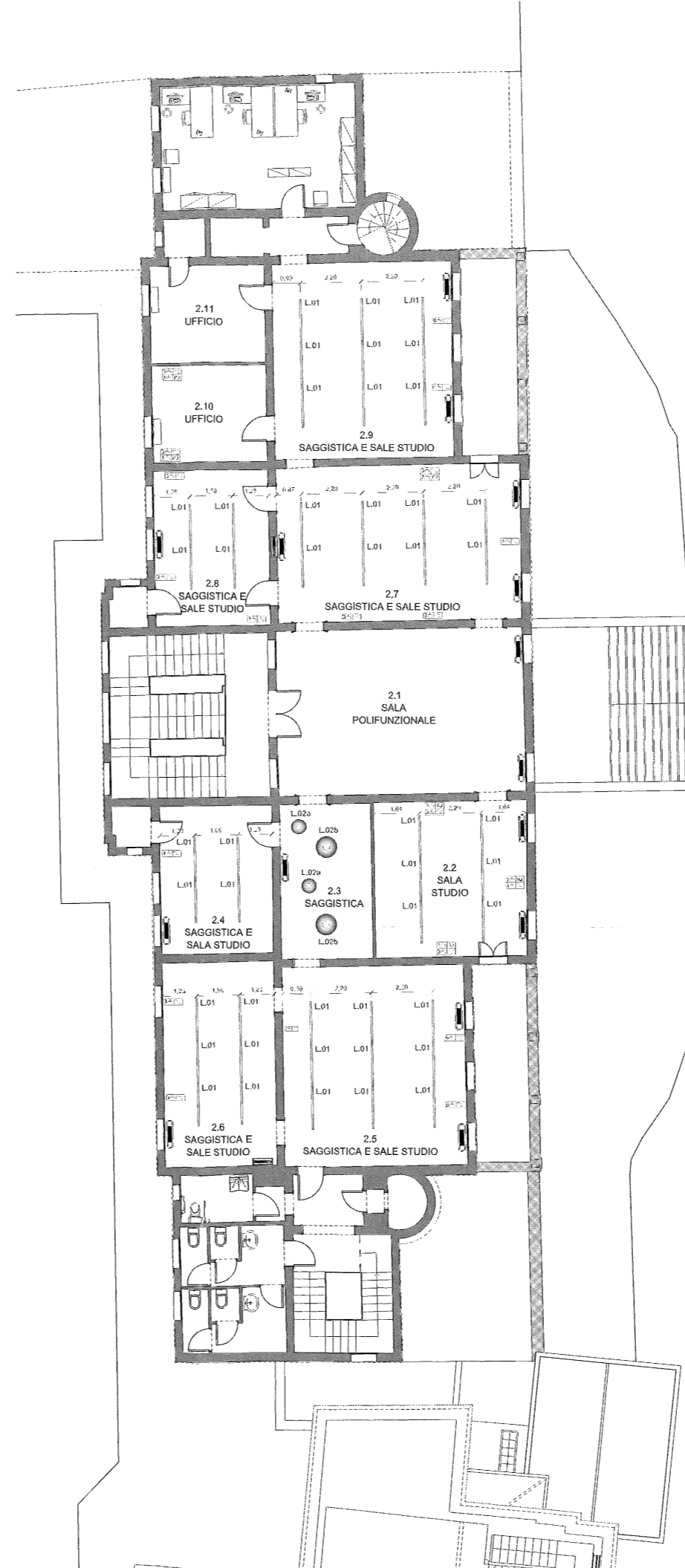

**LEGENDA CORPI ILLUMINANTI E PRESE**  
Per maggiori dettagli sulle tipologie, finiture, caratteristiche ed accessori fare riferimento all'elenco fornitura e al Capitolato

**CORPI ILLUMINANTI**

- L.01 Lampada lineare a sospensione biemissione, a LED, tipo "Linea Light" modello "Rollip60\_MP" CRI92 lungh. 1505 mm o equivalente
- L.02a L.02b Lampade circolari a sospensione biemissione, a LED, tipo "Stilnovo" modello "Tol\_Magoo\_F" CRI90 diametri 520 - 760 mm o equivalenti
- L.03a Lampade anulari a sospensione biemissione, a LED, tipo "Linea Light" modello "Tour\_D" CRI 90 diametri 740 - 940 - 1470 - 2450 mm o equivalenti
- L.03b Lampade circolari a sospensione biemissione, a LED, tipo "Linea Light" modello "Tol\_M" CRI 90 diametri 652 - 952 mm o equivalenti

**PRESE ELETTRICHE E DI RETE**

- P.01 Prese di rete
- P.02 Prese UNEL
- P.03 Torretta a scomparsa con prese di rete e prese UNEL

**NOTA: LE INDICAZIONI INERENTI PRESE ELETTRICHE E DI RETE RIGUARDANO SOLTANTO LE PRESE A USO DEL PUBBLICO E DEGLI ADDETTI. NON SONO CONSIDERATE LE PRESE DI SERVIZIO, LE PRESE NEI BAGNI, ETC. O ALTRI ATTACCHI ELETTRICI E DI RETE RIGUARDANTI ATTREZZATURE AUDIO E VIDEO, HOTSPOT WI-FI, ANTINCENDIO, ETC.**



## SPECIFICHE TECNICHE



HU  
O2

VISTA POSTERIORE

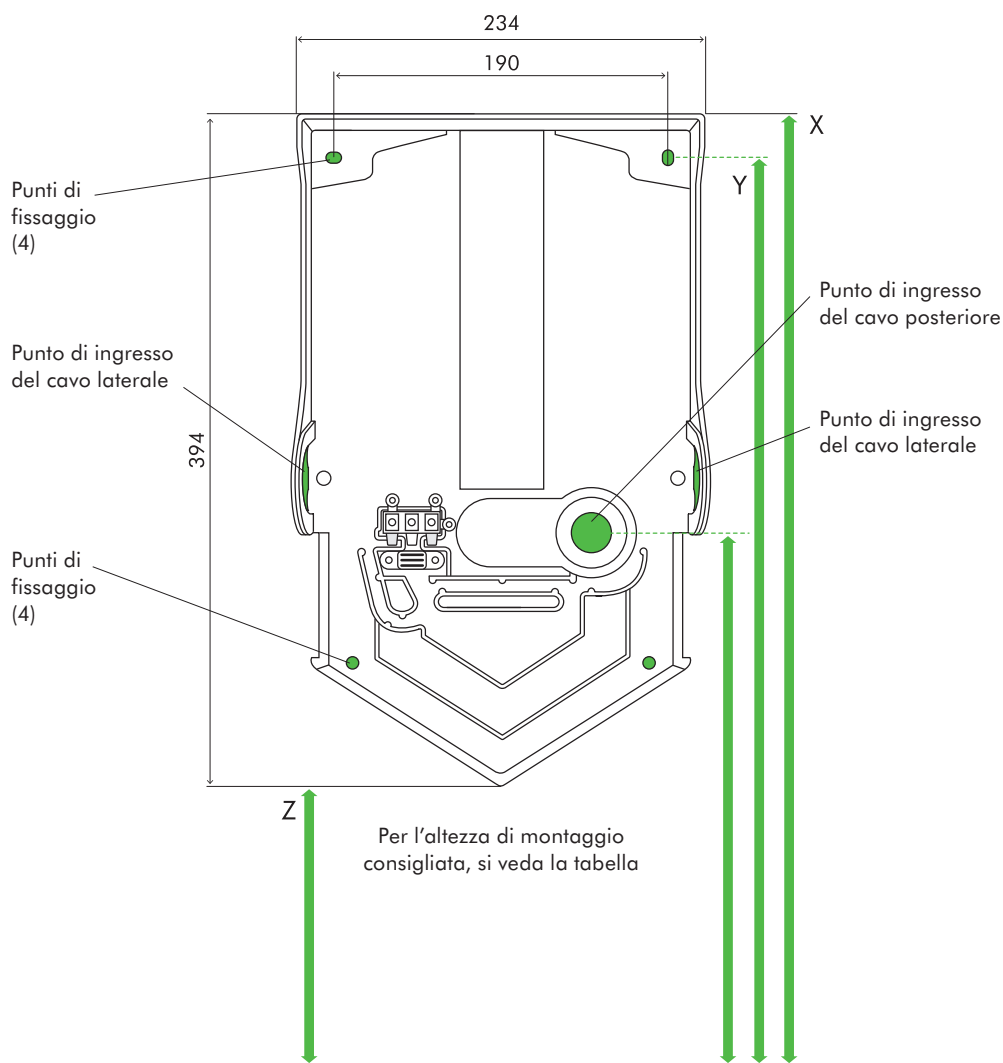

VISTA LATERALE

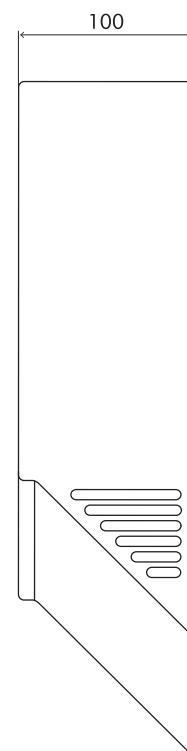

Tutte le dimensioni in mm (+/- 5 mm)

PAVIMENTO

### Altezze di installazione consigliate dal pavimento

Maschi	X 1324 mm	Y 1300 mm	Z 930 mm
Femmine	X 1289 mm	Y 1265 mm	Z 895 mm
Bambini o disabili	X 1074 mm	Y 1050 mm	Z 680 mm
Bambini 5 - 8 anni	X 952 mm	Y 928 mm	Z 558 mm
Bambini 8 - 11 anni	X 1052 mm	Y 1028 mm	Z 658 mm
Bambini 11 - 14 anni	X 1132 mm	Y 1108 mm	Z 738 mm

### Dimensioni della macchina

Altezza 394 mm Larghezza 234 mm Profondità 100 mm

### Distanza minima

220 mm di spazio libero su entrambi i lati e 30 mm al di sopra della macchina.

### Punto di ingresso del cavo dal pavimento

Maschi	1089 mm
Femmine	1054 mm
Bambini o disabili	839 mm
Bambini 5 - 8 anni	717 mm
Bambini 8 - 11 anni	817 mm
Bambini 11 - 14 anni	897 mm

Per ulteriori informazioni contattare Dyson:

800 976 027

[www.dyson.it](http://www.dyson.it)

# dyson airblade V

HU  
02

## Caratteristiche elettriche

Tipo di alimentazione/Frequenza: 200-240V 50/60Hz

Consumo energetico in stand by: inferiore a 0,5 W

Specifiche del motore: motore digitale senza spazzole da 1.000 W

Tipologia di riscaldamento dell'aria: nessuna

## Struttura

Rivestimento: Scocca in Policarbonato

Tipo di rivestimento antimicrobico: HU02 (Nickel effetto spray) contiene additivo antibatterico integrato nella vernice.

HU02 (Bianco) contiene additivo antibatterico integrato nello stampo.

Può aiutare a prevenire la proliferazione dei batteri.

Staffa di montaggio piastra posteriore: Plastica ABS/PBT

Tipo di viti esterne: viti anti-manomissione Pin-Hex 4 mm

Indice di protezione dell'acqua IP24

## Filtro

Filtro HEPA (fibre di vetro e pre-filtro in tessuto)

Rimozione dei batteri fino al 99,95%

## Funzionamento

Attivazione no touch tramite sensori infrarossi

Tempo di asciugatura delle mani: 12 secondi. (Misurazioni definite sulla base del protocollo P335 della National Sanitation Foundation)

Intervallo per auto spegnimento: 30 secondi

Velocità dell'aria in uscita: 690 km/h

Altitudine massima: 2000 m

## Informazioni logistiche

Peso netto: 2,9 kg

Peso con imballo: 4,0 kg

Dimensioni con imballo:

(H)145 × (L)455 × (P)274 mm

## Garanzia standard

5 anni di garanzia



## Gamma prodotto

Nickel effetto spray

Bianco



Comune di Venezia  
Data: 29/05/2024, PG/2024/0260743



Il marchio Carbon Trust è un marchio registrato di proprietà di Carbon Trust.  
Il marchio NSF è un marchio registrato di proprietà di NSF International.  
Il marchio Quiet Mark è un marchio registrato della Noise abatement Society.

Per ulteriori informazioni contattare Dyson:  
02 976 027  
[www.dyson.it](http://www.dyson.it)

## Dati e documenti di stipula

Numero Trattativa	4446884
Descrizione Trattativa	La Biblioteca Civica Vez è al centro di un progetto di ampliamento del corpo storico in corso di con... <i>vai al dettaglio della negoziazione su <a href="https://acquistinretepa.it">acquistinretepa.it</a></i>
CIG	B221362508
CUP	-
Criterio di Aggiudicazione	Minor prezzo

## Amministrazione Contraente

Nome Ente	COMUNE DI VENEZIA
Codice Fiscale Ente	00339370272
Nome ufficio	DIREZIONE SVILUPPO ORGANIZZATIVO E STRUMENTALE - SERVIZI EDUCATIVI
Telefono	+390412746744
Condice univoco ufficio	-
Punto Ordinante	SILVIA GRANDESE,
Firmatario del contratto di stipula	SILVIA GRANDESE,

## Concorrente Contraente

Ragione o Denominazione Sociale	BETTIOL SRL
Codice Operatore Economico	03237650266
Codice Fiscale Operatore Economico	03237650266
Sede Legale	VIA DELLA MOSTRA 8
Telefono	0422444590
Posta Elettronica Certificata	BETTIOLSRL@GIGAPEC.IT
Tipologia impresa	Società a responsabilità limitata (SRL)

## Dati dell'offerta accettata

Identificativo univoco dell'offerta	1492409
Offerta presentata il	21/06/2024

## Contenuto economico dell'offerta

Nome	Valore
Valore offerto	15450

## Ulteriori elementi sull'offerta

## Dichiarazione relativa all'art. 2359 del c.c.

L'operatore economico non si trova rispetto ad un altro partecipante alla presente procedura di affidamento, in una situazione di controllo di cui all'articolo 2359 del codice civile o in una qualsiasi relazione, anche di fatto, che comporti che le offerte sono imputabili ad un unico centro decisionale

## Ulteriori elementi sull'offerta

## Dichiarazione relativa al subappalto

L'Operatore Economico dichiara di essere intenzionato, in caso di aggiudicazione, ad avvalersi della facoltà di affidare attività in subappalto secondo i termini specificati nella documentazione che allega all'offerta

## Informazioni di consegna e fatturazione

Data Limite per Consegna Beni / Decorrenza Servizi 120

Termini di pagamento 30 GG Data Ricevimento Fattura

## Disciplina del contratto

- Ai sensi di quanto disposto dall'art. 54 delle REGOLE DEL SISTEMA DI E-PROCUREMENT DELLA PUBBLICA AMMINISTRAZIONE (di seguito per brevità "REGOLE") e nel rispetto della procedura di acquisto mediante Trattativa Diretta prevista dall'articolo 44 delle REGOLE, con il presente "Documento di Stipula" l'Amministrazione, attraverso il proprio Punto Ordinate, avendo verificato la conformità dell'Offerta inviata dal Fornitore rispetto a quanto indicato nella propria Richiesta ne accetta l'Offerta sopra dettagliata.
- Ai sensi di quanto previsto dall'art. 54 delle REGOLE il Contratto, composto dalla Offerta del Fornitore Abilitato e dal Documento di Stipula dell'Unità Ordinate, è disciplinato dalle Condizioni Generali relative al/ai Bene/i Servizio/i oggetto del Contratto e dalle eventuali Condizioni Particolari predisposte e inviate dal Punto Ordinate in allegato alla Trattativa diretta e sottoscritte dal Fornitore per accettazione unitamente dell'Offerta.

- Il presente Documento di Stipula è valido ed efficace a condizione che sia stato firmato digitalmente e inviato al Sistema entro il termine di validità dell'offerta sopra indicato (" L'offerta accettata era irrevocabile ed impegnativa fino al "), salvo ulteriori accordi intercorsi tra le parti contraenti.
- Con la sottoscrizione del presente atto si assumono tutti gli oneri assicurativi e previdenziali di legge, nonché l'obbligo di osservare le norme vigenti in materia di sicurezza sul lavoro e di retribuzione dei lavoratori dipendenti, nonché si accettano tutte le condizioni contrattuali e le penalità.
- Si prende atto che i termini stabiliti nella documentazione allegata alla Trattativa diretta, relativamente ai tempi di esecuzione del Contratto, sono da considerarsi a tutti gli effetti termini essenziali ai sensi e per gli effetti dell'art. 1457 C.C.
- Per quanto non espressamente indicato si rinvia a quanto disposto dalle REGOLE DEL SISTEMA DI E-PROCUREMENT DELLA PUBBLICA AMMINISTRAZIONE; al Contratto sarà in ogni caso applicabile la disciplina generale e speciale che regola gli acquisti della Pubblica Amministrazione.
- Il presente Documento di Stipula è esente da registrazione ai sensi de Testo Unico del 22/12/1986 n. 917, art. 6 e s.m.i., salvo che in caso d'uso ovvero da quanto diversamente e preventivamente esplicitato dall' Amministrazione nelle Condizioni Particolari di Fornitura.

**ATTENZIONE: QUESTO DOCUMENTO NON HA VALORE SE PRIVO DELLA SOTTOSCRIZIONE A MEZZO FIRMA DIGITALE**