



COMUNE DI VENEZIA

DIREZIONE: AREA LAVORI PUBBLICI, MOBILITA' E TRASPORTI

DETERMINAZIONE DEL DIRIGENTE

OGGETTO: CI 14959/24. Messa in sicurezza di alcuni ambiti della pavimentazioni piazza San Marco danneggiate dalle alte maree. OCDPC n 616/2019 e n 851/2022. Determina di approvazione di variante suppletiva e in corso d'opera, ai sensi dell'art 106 c 1 let b) d.lgs 50/16 e contestuale affidamento relativi lavori alla società LARES– LAVORI DI RESTAURO srl. Rimodulazione quadro economico e impegno di spesa di € 668.937,75 (ofc) e accertamento di entrata. Atto da pubblicare

Proposta di determinazione (PDD) n. 419 del 23/02/2024

Determinazione (DD) n. 615 del 04/04/2024

Fascicolo 2021.XI/2/1.516 "C.I. 14959/24 - Riduzione del rischio residuo mediante messa in sicurezza di alcuni ambiti della pavimentazioni piazza San Marco danneggiate dalle alte maree"

Il dispositivo atto è stato firmato digitalmente ai sensi del Codice delle Amministrazioni Digitali (D. Lgs. 82/2005 e successive modifiche) da Chinellato Alberto, in data 29/03/2024.

Il visto di regolarità contabile è stato firmato digitalmente ai sensi del Codice delle Amministrazioni Digitali (D. Lgs. 82/2005 e successive modifiche) da Vio Barbara, in data 04/04/2024.



PDD 419 del 23/02/2024

Fascicolo n. 2021/XI.2.1/516

Oggetto: CI 14959/24. Messa in sicurezza di alcuni ambiti della pavimentazioni piazza San Marco danneggiate dalle alte maree. OCDPC n 616/2019 e n 851/2022. Determina di approvazione di variante suppletiva e in corso d'opera, ai sensi dell'art 106 c 1 let b) dlgs 50/16 e contestuale affidamento ulteriori lavori e integrazioni parcelle incarichi professionali (SCR2021-02 e SCR2023-02). Rimodulazione quadro economico e impegno di spesa di € 668.937,75 (ofc) e accertamento di entrata. Atto da pubblicare.

IL DIRIGENTE

PREMESSO CHE:

- con deliberazione del Consiglio Comunale (d.C.C.) n. 71 del 21 dicembre 2023 sono stati approvati il Bilancio di previsione per gli esercizi finanziari 2024-2026 e relativi allegati, il Documento Unico di Programmazione (D.U.P.) per il triennio 2024-2026 e il Piano degli Investimenti delle opere pubbliche e degli interventi di manutenzione 2024-2026;
- con deliberazione di Giunta Comunale (d.G.C.) n. 1 del 30 gennaio 2024 è stato approvato il Piano Esecutivo di Gestione (PEG) per gli anni 2024-2026, assegnando ai Dirigenti l'adozione delle determinazioni a contrarre, la responsabilità di tipo finanziario, l'adozione e attuazione dei provvedimenti di gestione connessi alle fasi dell'entrata e della spesa;
- con d.G.C. n. 1/2024 è stato approvato il Piano Integrato di Attività e Organizzazione (PIAO) 2024-2026 che si compone, ai sensi dell'art. 6 del d.l. n. 80/2021, di varie sottosezioni tra le quali la sottosezione "Performance", la sottosezione "Rischi corruttivi e trasparenza", la sottosezione "Struttura organizzativa e Piano triennale dei fabbisogni del personale, la sottosezione "Organizzazione del lavoro agile e la sottosezione "Piano delle Azioni Positive";
- con d.G.C. n.18 del 29/02/2024 è stata approvata la prima variazione del Bilancio di di previsione per gli esercizi finanziari 2024-2026;
- con disposizione del Sindaco, PG n. 611098 del 22/12/2023, è stato attribuito fino al 31/12/2026 l'incarico di Dirigente del Settore Viabilità Venezia Centro Storico e Isole, Mobilità acquea, Energia

e Impianti all'arch. Alberto Chinellato, il quale agisce, ai sensi dell'art. 1, co. 1, dell'O.C.D.P.C. n. 851/2022, quale Dirigente dell'Amministrazione competente alla prosecuzione, in via ordinaria, dell'esercizio delle funzioni del Commissario delegato, per l'intervento di cui all'oggetto;

VISTI:

- l'art. 107 del d.lgs. n. 267/2000 "*Testo unico delle leggi sull'ordinamento degli enti locali*" e s.m.i. in merito alle competenze dei dirigenti;
- l'art. 4 del d.lgs. 30 marzo 2001, n. 165 recante "Norme generali sull'ordinamento del lavoro alle dipendenze delle amministrazioni pubbliche" e disciplinante, tra le altre, gli adempimenti di competenza dei dirigenti;
- il d.lgs. 23 giugno 2011, n. 118 "*Disposizioni in materia di armonizzazione dei sistemi contabili e i principi contabili in materia di imputazione delle spese*" di cui all'allegato 4-2 del suddetto d.lgs. 23 giugno 2011, n. 118;
- l'art.17 del vigente Statuto del Comune di Venezia relativo alle funzioni e compiti dei dirigenti;
- il d.lgs 33/2013 "Riordino della disciplina riguardante gli obblighi di pubblicità, trasparenza e diffusione delle informazioni da parte delle P.A." e s.m.i.
- il Codice di comportamento dei dipendenti pubblici, a norma dell'art. 54 del d.lgs. 165/2001, approvato con d.P.R. 62/2013 e s.m.i.;
- la d.G.C. n. 314 del 10 ottobre 2018 con cui è stato approvato il nuovo testo del "Codice di comportamento interno", che "*ha sostituito ogni precedente*", come da ultimo modificato con d.G.C. n. 78 del 13 aprile 2023;
- il decreto legislativo 18 aprile 2016 n. 50 "Codice dei contratti pubblici" e s.m.i., applicabile *ratione temporis* all'intervento *de quo* ai sensi dell'art. 226, co. 2, let. a), d.lgs. n. 36/2023 e il d.P.R. del 05 ottobre 2010 n. 207 e s.m.i., per le parti ancora vigenti ai sensi degli artt. 216 e 217 del d.lgs. n. 50/2016;
- il decreto legge 16 luglio 2020, n. 76 s.m.i.;
- le Linee Guida ANAC approvate dal Consiglio dell'Autorità e precisamente n. 3, delibera n. 1096 del 26 ottobre 2016, aggiornate con delibera del Consiglio n. 1007 dell'11.10.2017, recanti "Nomina, ruolo e compiti del responsabile unico del procedimento per l'affidamento di appalti e concessioni" e n. 4, delibera n. 1097 del 26 ottobre 2016 aggiornate con delibere del Consiglio n. 206 dell'1.03.2018 e n. 636 del 10.07.2019, recanti "Procedure per l'affidamento dei contratti pubblici di importo inferiore alle soglie di rilevanza comunitaria, indagini di mercato e formazione e gestione degli elenchi di operatori economici";
- l'art. 3 del Regolamento recante norme e criteri per la ripartizione dell'incentivo di cui all'articolo 113 del D. Legs. 18 aprile 2016 n. 50 e s.m.i., adottato con deliberazione di Giunta comunale n. 157 del 14 maggio 2019;

- il decreto Legislativo 2 gennaio 2018, n. 1 recante “*Codice della protezione civile*” e, in particolare, quanto disposto all’art. 25, co. 2, lett. d) relativo alla possibilità di disporre, mediante Ordinanze di Protezione civile, la “*realizzazione di interventi, anche strutturali, per la riduzione del rischio residuo nelle aree colpite dagli eventi calamitosi, strettamente connesso all’evento e finalizzati prioritariamente alla tutela della pubblica e privata incolumità, in coerenza con gli strumenti di programmazione e pianificazione esistenti*”;
- l’Ordinanza del Capo del Dipartimento della Protezione Civile (O.C.D.P.C.) n. 616 del 16 novembre 2019, di cui diffusamente *infra*;
- l’O.C.D.P.C. n. 851 del 24 gennaio 2022, di cui diffusamente *infra*;

PREMESSO ALTRESÌ CHE:

- con delibera del Consiglio dei Ministri in data 16 settembre 2021, pubblicata in G.U.R.I. Serie Generale (S.G.) n. 233 del 29 settembre 2021, è stata autorizzata l’utilizzazione delle risorse finanziarie disponibili non programmate e non utilizzate, stanziato con le delibere del Consiglio dei Ministri del 14 novembre 2019 e del 13 febbraio 2020, per gli interventi di cui alla lettera d) del comma 2 dell’art. 25 del citato decreto legislativo n. 1 del 2018;
- a seguito dell’approvazione del 1° stralcio degli interventi, il Commissario Delegato, ai sensi dell’art. 1 comma 3 dell’O.C.D.P.C. n. 616 del 16 novembre 2019, con nota Prot. n. 1847 del 4 febbraio 2020, ha trasmesso all’Ufficio di Presidenza del Consiglio dei Ministri – Dipartimento della Protezione Civile il 2° stralcio del Piano degli interventi urgenti in ordine all’art. 25 lett. b) secondo stralcio del d.lgs. n. 1 del 2018, relativo al ripristino, anche con procedure di somma urgenza, della funzionalità dei servizi pubblici e delle infrastrutture nonché alle attività di gestione dei rifiuti, del materiale vegetale, alluvionale e alle misure volte a garantire la continuità amministrativa nel territorio interessato, anche mediante interventi di natura temporanea;
- con nota Prot. n. 1865 del 2 marzo 2020 la Presidenza del Consiglio dei Ministri – Dipartimento della Protezione Civile – Ufficio IV Attività per il superamento dell’emergenza e per il supporto agli interventi strutturali ha approvato il succitato 2° stralcio del Piano degli interventi urgenti di cui all’art. 1, comma 3, dell’O.C.D.P.C. n. 616 del 16 novembre 2019 per un importo complessivo di € 40.798.894,59;
- con delibera del Consiglio dei Ministri in data 16 settembre 2021, pubblicata in G.U.R.I. Serie Generale n. 233 del 29 settembre 2021, il Commissario Delegato è stato autorizzato, ai sensi e per gli effetti dell’art. 24, c. 2, del D.lgs. 1/2018, ad utilizzare le risorse finanziarie disponibili non programmate e non utilizzate, stanziato con delibera del Consiglio dei Ministri del 14 novembre 2019 e del 13 febbraio 2020, per gli interventi di cui alla lettera d) del c.2 dell’art. 25 del citato d.lgs. n. 1/2018
- ai sensi dell’art. 24 c. 2 del d.lgs. 1/2018 è previsto che a seguito dell’effettivo impatto dell’evento calamitoso il Consiglio dei Ministri, attraverso proprie deliberazioni, individui le risorse finanziaria necessarie al completamento delle attività di cui all’art. 25 comma 2 lett. a), b) e c) oltre che per l’avvio degli interventi più urgenti di cui alla lett. d) del medesimo comma;

- con nota PG n. 398 del 02/07/2021, relativa integrazione PG n. 398 del 16/07/2021 e successiva precisazione PG n. 561 del 26/10/2021, il Commissario Delegato ha trasmesso alla Presidenza del Consiglio dei Ministri – Dipartimento della Protezione Civile la ricognizione delle misure urgenti relative alla lett. d) comma 2 del succitato art. 25 afferenti *“interventi, anche strutturali, per la riduzione del rischio residuo nelle aree colpite dagli eventi calamitosi, strettamente connesso all'evento e finalizzati prioritariamente alla tutela della pubblica e privata incolumità, in coerenza con gli strumenti di programmazione e pianificazione esistenti”*;
- con nota di riscontro acquisita agli atti con PG 435 del 13/08/2021 la Presidenza del Consiglio dei Ministri – Dipartimento della Protezione Civile – Ufficio IV Attività per il superamento dell'emergenza e per il supporto agli interventi strutturali ha comunicato che gli il Piano degli interventi proposto corrisponde alle finalità di cui all'O.C.D.P.C. n. 616/2019;
- con delibera del Consiglio dei Ministri in data 13 febbraio 2020, pubblicata in G.U.R.I. serie generale del 24 febbraio 2020, è stato ratificato l'ulteriore stanziamento per la realizzazione degli interventi nel territorio di Venezia interessato dagli eventi meteorologici che si sono verificati a partire dal giorno 12 novembre 2019;
- con delibera del Consiglio dei Ministri in data 16 settembre 2021, pubblicata in G.U.R.I. Serie Generale n. 233 del 29 settembre 2021, avente ad oggetto *“Autorizzazione al riutilizzo delle risorse per la realizzazione degli interventi nel territorio del Comune di Venezia interessato dagli eventi meteorologici verificatisi a partire del giorno 12 novembre 2019”*, è stato autorizzato l'utilizzo delle risorse disponibili in programmate e non utilizzate per gli interventi di cui alla lettera d) del comma 2 dell'art. 25 del citato d.lgs. n. 1/2018;
- l'O.C.D.P.C. n. 851 del 24 gennaio 2022 individua il Comune di Venezia quale Amministrazione competente alla prosecuzione, in via ordinaria, dell'esercizio delle funzioni del Commissario delegato di cui all'Ordinanza del Capo Dipartimento della Protezione Civile del 16 novembre 2019, n. 616, nel coordinamento degli interventi, conseguenti agli eventi richiamati, pianificati e approvati e non ancora ultimati nonché il Sindaco del Comune di Venezia quale soggetto responsabile delle iniziative finalizzate al completamento degli interventi integralmente finanziati e contenuti nei Piani degli interventi di cui all'articolo 1 della citata O.C.D.P.C. n. 616/2019 e nelle eventuali rimodulazioni degli stessi, già formalmente approvati alla data di adozione della presente ordinanza;
- in attuazione di quanto richiamato al punto precedente, il Sindaco del Comune di Venezia:
 - con Decreto n. 69630 del 14/02/2022, ha confermato le indicazioni operative e le disposizioni procedurali per i soggetti attuatori in riferimento all'Ordinanza n. 4 del 16 dicembre 2019 e relativi allegati;
 - con Decreto n. 69649 del 14/02/2022, ha costituito la struttura di supporto e confermato i soggetti attuatori per le iniziative in capo al Comune di Venezia finalizzate al superamento della situazione di criticità in conseguenza degli eccezionali eventi meteorologici, individuando l'arch. Alberto Chinellato quale soggetto attuatore per il Comune di Venezia – Area Lavori Pubblici, Mobilità e Trasporti;

- essendo trascorsi gli ulteriori sei mesi di cui all'art. 1, co. 2, ultimo periodo dell'O.C.D.P.C. n. 851 del 2022, a far data dal 25 luglio 2022 non è più possibile far ricorso al regime delle deroghe di cui all'O.C.D.P.C. n. 616 del 2019, ferma restando la legittimità degli atti antecedenti a tale data adottati in conformità alle deroghe consentite e cui si è fatto riferimento anche nella fase di progettazione del presente intervento;

VISTO CHE:

- l'intervento avente ad oggetto il CI 14959/24 "riduzione del rischio residuo mediante Messa in sicurezza di alcuni ambiti della pavimentazioni piazza san Marco danneggiate dalle alte maree" risulta inserito nel Piano degli investimenti, delle opere pubbliche e degli interventi di manutenzione, allegato al Bilancio di previsione approvato con deliberazione di Consiglio Comunale (dCC) n. 60 del 21 dicembre 2021 per l'importo complessivo di € 2.700.000,00 (o.f.c.) e rientra nell'ulteriore stralcio del piano emergenziale (Rif. Locale 12_CV Viabilità CSI – D8);
- la spesa di € 2.700.000,00 (ofc) è finanziata nel Bilancio 2023 sulla base del finanziamento disposto con delibera del Consiglio dei Ministri in data 16 settembre 2021, pubblicata in G.U.R.I. Serie Generale n. 233 del 29 settembre 2021;

PREMESSO ALTRESÌ CHE:

- con la determina dirigenziale (DD) n 2104 del 28/10/2021 è stato affidato l'incarico di progettazione alla società THETIS S.p.A. (p.IVA n. 02722990278) per un importo di € 190.049,57 (o.f.p.c.)/CIG 891116914B)/SRC2021-02;
- con DD n. 2348 del 23/11/2021 è stato affidato l'incarico professionale di coordinamento della sicurezza in fase di progettazione ed e esecuzione lavori allo studio di architettura FATTORE NASON (C.F/p.IVA 02678810272) per un importo di € 82.503,51 (o.f.p.c.)/ CIG 89182558D6/SRC2021-02;
- con d.G.C. n. 146 del 13/07/2022, è stato approvato il progetto definitivo comprensivo del progetto di fattibilità tecnica ed economica dell'intervento in oggetto, per un importo complessivo di € 2.700.000,00 (o.f.c.);
- con DD n. 1746 del 01/09/2022 è stato approvato il progetto esecutivo e l'impegno di spesa di € 2.700.000,00 (o.f.c.), con contestuale approvazione delle modalità a contrattare ex art 192 del d.lgs. n 267/2000 e art 32 co 2 del DLgs n 50/2016.
- con DD n. 2440 01/12/2022 sono stati affidati gli incarichi di commissari esterni per un importo di € 8.640,00 (ofc)
- con DD n. 363 del 23/02/2023 i lavori sono stati aggiudicati alla ditta LARES – LAVORI DI RESTAURO Srl per l'importo di € 2.132.884,23, al netto del ribasso d'asta del 8,478 %, giusto contratto stipulato in data 24/02/2023, Rep. Spec n. 131547/CIG 9386357AD3
- con DD n. 1471 del 23/06/2023 è stato affidato l'incarico di collaudo tecnico amministrativo all'ing Valerio Volpe (CF VLPVLR65S18D005F) per un importo di € 26.432,00 (ofpc)/ CIG:ZEB3AAB0A8/SRC2023-02;

- con successiva DD 2904/2023 del 18/12/2023 è stato approvato l'assestamento del QE a seguito del rifinanziamento dell'intervento per una spesa complessiva pari a € 3.500.000,00 (ofc), al netto del ribasso d'asta di € 177.115,77 (ofc), sulla base del finanziamento disposto con delibera del Consiglio dei Ministri in data 16 settembre 2021, pubblicata in G.U.R.I. SG n. 233 del 29 settembre 2021 con il seguente quadro economico,:

Cod.Proc: 14959/24 Oggetto: INTERVENTI EMERGENZIALI DI RIDUZIONE DEL RISCHIO RESIDUO AI SENSI DELL'ART. 25 LETT. 1 DEL D.LGS. 1/2018 E DELL'ART. 3 C. 1 DELL'O.C.D.P.C. 616/2019

A) Importi dei Lavori

importi esecuzione lavori		importi per l'attuazione dei piani di sicurezza		spese di progettazione
a misura	1.738.187,63	a misura	193.031,26	0,00
a corpo		a corpo		
in economia	7.766,77	in economia		
totale	1.745.954,40	totale	193.031,26	

importo lavori al netto del ribasso del	8,478%	% IVA(*)	importo IVA
1.938.985,66		10	193.898,57

B) Somme a disposizione della Stazione Appaltante

somme a disposizione	netto	% IVA(*)	importo IVA	lordo
1) lavori in economia previsti ed esclusi dall'appalto				
2) rilievi accertamenti ed indagini	10.000,00			10.000,00
3) allacciamenti a pubblici servizi	10.000,00			10.000,00
4) imprevisti	845.236,92			845.236,92
5) acquisizione aree o immobili				
6) accantonamento				
7a) spese tecniche (incarichi estemi)	272.523,08			272.523,08
7b) spese tecniche (incentivi)	30.240,00			30.240,00
8) Spese per attività tec. amm. connesse alla progettazione				
9) eventuali spese per commissioni aggiudicatrici	2.000,00			2.000,00
10) spese per pubblicità e opere artistiche				
11) spese per accertamenti, verifiche tecniche e collaudi	20.000,00			20.000,00
totale	1.190.000,00			
12) IVA			193.898,57	
totale a disposizione	1.383.898,57			
totale complessivo	3.322.884,23			

(*) in caso di % IVA differenti sulla voce la % indicata è un valore medio

Quadro Economico aggregato

importo lavori (o.f.c.)	2.132.884,23
somme a disposizione (o.f.c.)	1.159.760,00
incentivi	30.240,00
totale complessivo	3.322.884,23

CONSIDERATO CHE il bando di gara relativo all'intervento in oggetto è stato pubblicato in data antecedente alla data in cui il d.lgs. n. 36/2023 ha acquistato efficacia (1° luglio 2023);

RILEVATO CHE, pertanto, ricorre l'ipotesi di cui all'art. 226, co. 2, let. a) d.lgs. n. 36/2023 secondo cui continuano ad applicarsi le disposizioni di cui al d.lgs. n. 50/2016 ai procedimenti in corso, tra i quali vi rientra anche l'ipotesi di procedure e contratti in relazione ai quali, alla data in cui il codice acquista efficacia, siano

stati già inviati gli avvisi a presentare le offerte nonché l'ipotesi di bandi o avvisi con cui si indice la procedura di scelta del contraente siano stati pubblicati prima della data in cui il codice acquista efficacia;

DATO ATTO CHE:

- ai sensi dell'art. 106, co. 1, let. b) del d.lgs. n. 50/2016, durante l'esecuzione dei lavori, è emersa la necessità di procedere con la redazione di una perizia di variante in corso d'opera per la realizzazione di ulteriori lavorazioni, ritenute necessarie per il prosieguo dei lavori e, in particolare, per la realizzazione di opere per lavori supplementari, da parte del contraente originale, che non erano inclusi nell'appalto iniziale
- la necessità di procedere alla realizzazione di lavorazioni supplementari è emersa in quanto, in ottemperanza alla prescrizione contenuta nel parere rilasciato dalla Soprintendenza A.B.A.P. P.G. n. 8687 del 23.05.2022 sul progetto definitivo dell'intervento, sono stati eseguiti una serie di sopralluoghi - in sede di esecuzione dei lavori - con la stessa Soprintendenza nel corso dei quali vi è stata la definizione di diverse modalità di intervento di dettaglio rispetto a quanto inizialmente previsto dal progetto esecutivo, ed in particolare:
 - il lavaggio con acqua atomizzata dei masegni mediante impiego di sistema Ecojet a bassa dispersione d'acqua per la rimozione dei depositi superficiali debolmente coerenti, così da consentire una pulizia più profonda della superficie scabra della trachite con conseguente completa rimozione dei sedimenti fini che si depositano sulla superficie della piazza in seguito alle maree;
 - il consolidamento di elementi fessurati mediante inserimento di perni costituiti da barra preformata in materiale composito fibrorinforzato CFRP (Carbon Fiber Reinforced Polymer) ad aderenza migliorata costituita da fibra di carbonio ad alto modulo chimicamente resistente e resina termoindurente, in sostituzione delle barre in acciaio inox previste dal progetto esecutivo, fissati con resina epossidica bicomponente;
 - la riadesione di scagliature del materiale lapideo mediante battitura manuale delle superfici e individuazione delle zone di decoesione, la formazione di microfori, l'iniezione di resina epossidica fluida caricata con silice micronizzata e rimozione di eventuali eccessi di prodotto con solventi a basso punto di ebollizione, la sigillatura dei bordi di scagliatura mediante applicazione di resina epossidica fluida caricata con silice micronizzata e polvere di pietra e successiva levigatura con impiego di microfresse per la regolarizzazione dei cigli e la riduzione delle discontinuità; lavorazione introdotta per arrestare alcuni fenomeni di scagliatura e distacco superficiale riscontrata sui masegni;
 - il controllo delle stuccature esistenti ed eventuale rimozione di quelle incongrue per materiale o lavorazione superficiale, il reintegro di micro e macro fessurazioni con malte a base di cemento pozzolanico e inerti selezionati vagliati in funzione della dimensione delle fessurazioni da risarcire, la stuccatura di piccole e medie lacune con malte a base di cemento pozzolanico e sabbia di fiume applicate a spatola e lavorate a spugna, la ricostruzione in opera di spigoli

mancanti mediante formazione di uno strato di malta di fondo e dello strato di finitura con sagomatura mediante inserimento di lame di contenimento;

- l'esecuzione di scavi archeologici, in categoria OS25, con messa in luce della prima pavimentazione in laterizi a spina pesce. Tale attività, risulta propedeutica agli approfondimenti e indagini archeologiche in capo a SABAP;
- l'esecuzione di fotopiani di ogni area di scavo, con relativo trasferimento dei disegni di campo su supporto informatico vettoriale, in file dwg o simili e trasferimento delle informazioni su sistema GIS;
- la sostituzione delle transenne esistenti che perimetrano i pili portabandiera, attualmente in condizioni di diffuso degrado nella parte inferiore a seguito della periodica sommersione da parte delle maree, con nuove transenne realizzate in acciaio inossidabile AISI 316 L con finitura brunita o verniciata a polvere;
- la fornitura e posa in opera di geotessuto a protezione dei ritrovamenti archeologici;

CONSIDERATO CHE

- le modifiche apportate con la presente perizia di variante derivano, come sopra specificato, da richieste espresse dalla stessa Soprintendenza A.B.A.P. in occasione dei sopralluoghi congiunti eseguiti in data 06/04/2023, 09/05/2023, 02/08/2023 e 05/09/2023, e recepite nel verbale sottoscritto dalla stessa SABAP, non si ritiene necessario procedere con l'acquisizione di nuovi pareri;
- la variante è motivata dalla necessità di effettuare lavori supplementari, non prevedibili in fase progettuale per le ragioni sopra dette, che determinano l'esigenza di apportare miglioramenti all'intervento *de quo* senza, tuttavia, alterare l'originaria impostazione progettuale;
- per quanto concerne le lavorazioni supplementari l'eventuale cambiamento del contraente risulterebbe impraticabile per motivi tecnici ed economici, stante la presenza *in loco* di un cantiere già avviato (con relativa strumentazione già presente), la necessità di avviare e concludere le lavorazioni supplementari quanto prima, con limitazione dei possibili disagi alla cittadinanza, nonché la necessità di evitare una consistente duplicazione dei costi per l'amministrazione aggiudicatrice, affidando le predette lavorazioni ad un diverso operatore economico;

CONSIDERATO CHE:

- il RUP, sentito il Direttore dei Lavori e per le motivazioni sopra esposte, ha quindi incaricato lo stesso di procedere alla predisposizione di una c.d. perizia di variante in corso d'opera, ai sensi dell'art. 106 co. 1, lett b) del d.lgs. n. 50/2016, dalla quale risulta un maggiore importo di € 617.814,04 (ofc), (di cui € 554.415,90 (ofe) per lavori a misura e € 7.233,23 (ofe) per lavori in economia) per maggiori lavori che verranno affidati alla ditta LARES LAVORI DI RESTAURO Srl (CF/P.IVA 00163960271)/CIG 9386357AD3.

Risulta inoltre necessario un adeguamento dei compensi professionali, come segue:

- € 45.092,17 (ofc) come ulteriori prestazioni professionali da parte dell'operatore economico incaricato della progettazione e della direzione lavori che sono stati affidati alla società THETIS S.p.A. (P.IVA 02722990278)/CIG 891116914B/SRC2021-02;
- € 6.031,54 (ofpc) come aggiornamento del compenso spettante al collaudatore tecnico amministrativo in corso d'opera, dott. Ing. Valerio Volpe, (C.F.VLPVLR65S18D005F) dipendente del Provveditorato Interregionale Opere Pubbliche/CIG ZEB3AAB0A8/SRC 2023-02;
- che l'importo della variante viene finanziato utilizzando € 617.814,04 (ofc) provenienti dalle somme a disposizione del quadro B del QE di aggiudicazione e il quadro economico risulta così modificato:

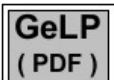

Quadro Economico VARIANTE

Progressivo versione PDF: 18340

generato in data: 21/02/2024

Cod.Proc: 14959/24 Oggetto: INTERVENTI EMERGENZIALI DI RIDUZIONE DEL RISCHIO RESIDUO AI SENSI DELL'ART. 25 LETT. 1 DEL D.LGS. 1/2018 E DELL'ART. 3 C. 1 DELL'O.C.D.P.C. 616/2019

A) Importi dei Lavori

importi esecuzione lavori		importi per l'attuazione dei piani di sicurezza		spese di progettazione
a misura	2.292.603,53	a misura	193.031,26	0,00
a corpo		a corpo		
in economia	15.000,00	in economia		
totale	2.307.603,53	totale	193.031,26	

importo lavori al netto del ribasso del	8,478%	% IVA(*)	importo IVA
2.500.634,79		10	250.063,48

B) Somme a disposizione della Stazione Appaltante

somme a disposizione	netto	% IVA(*)	importo IVA	lordo
1) lavori in economia previsti ed esclusi dall'appalto				
2) rilievi accertamenti ed indagini	10.000,00			10.000,00
3) allacciamenti a pubblici servizi	10.000,00			10.000,00
4) imprevisti	165.867,17			165.867,17
5) acquisizione aree o immobili				
6) accantonamento				
7a) spese tecniche (incarichi esterni)	317.615,25			317.615,25
7b) spese tecniche (incentivi)	30.240,00			30.240,00
8) Spese per attività tec. amm. connesse alla progettazione				
9) eventuali spese per commissioni aggiudicatrici	6.000,00			6.000,00
10) spese per pubblicità e opere artistiche				
11) spese per accertamenti, verifiche tecniche e collaudi	32.463,54			32.463,54
totale	572.185,96			
12) IVA	250.063,48			
totale a disposizione	822.249,44			
totale complessivo	3.322.884,23			

(*) in caso di % IVA differenti sulla voce la % indicata è un valore medio

Quadro Economico aggregato

importo lavori (o.f.c.)	2.750.698,27
somme a disposizione (o.f.c.)	541.945,96
incentivi	30.240,00
totale complessivo	3.322.884,23

CONSIDERATO pertanto che il Direttore Lavori ha predisposto una Perizia di Variante in Corso d'Opera costituita dai seguenti elaborati, allegati al presente provvedimento come parte integrante:

1. Relazione tecnica DL;

2. Relazione di variante del RUP
3. Quadro economico di variante;
4. Elaborato grafici di variante;
5. Analisi Nuovi Prezzi;
6. Computo metrico estimativo di variante;
7. Verbale concordamento Nuovi Prezzi;
8. Quadro di raffronto;
9. Schema atto di sottomissione o atto aggiuntivo;

CONSIDERATO ALTRESÌ CHE risulta necessario procedere all'approvazione della Perizia di Variante in corso d'opera, ai sensi dell'art. 106, co. 1, lett. b), del d.lgs. n. 50/2016 e s.m.i. e nel rispetto dei limiti di cui al comma 7 del medesimo articolo per interventi aggiuntivi, non prevedibili in fase di progetto, di restauro e consolidamento dei masegni storici definiti a seguito dello smontaggio degli stessi e delle campionature sottoposte al parere della competente SABAP;

DATO ATTO CHE il vigente Piano Integrato di Attività e Organizzazione (PIAO), alla sottosezione "Rischi corruttivi e trasparenza" prevede, tra le misure specifiche dell'Area Lavori Pubblici, Mobilità e Trasporti, relativamente alla *"progettazione ed esecuzione di lavori pubblici"*, *"l'estensione alle perizie di variante delle verifiche del vigente Codice dei contratti per gli appalti inferiori alla soglia comunitaria"*;

VISTO il verbale di verifica e validazione della perizia di variante, così come richiesto dalla sottosezione del PIAO succitata, avente PG n. 91044 del 22/02/2024, redatto dal Responsabile Unico del Procedimento (RUP), in contraddittorio con il progettista e/o Direttore dei Lavori per la parte relativa alla verifica, ai sensi degli artt. 23 e 26 co. 1, 2, 3, 4, 6 lett. c) del d.lgs. n. 50/2016, delle Linee Guida ANAC n. 3 nonché degli artt. da 14 a 59, per le parti ancora vigenti, del d.P.R. n. 207/2010 e allegato al presente provvedimento;

RICHIAMATA a tale scopo la relazione del RUP redatta ai sensi degli artt. 31 e 106 del d.lgs. 50/2016 e s.m.i. e delle linee Guida ANAC n. 3, avente PG 90919 del 22/02/2024, che autorizza la Perizia di variante;

DATO ATTO CHE:

- l'art. 23 co. 16 del d.lgs. n.50/2016, secondo il quale, per i contratti relativi a lavori, il costo dei prodotti, delle attrezzature e delle lavorazioni è determinato sulla base dei prezzi regionali aggiornati annualmente, letto in combinato disposto con l'art. 29 co 1 lett b) e co. 11 del d.l. n. 4/2022, convertito in Legge 28 marzo 2022, n. 25, e con l'art. 26 del d.l. n. 50/2022 e s.m.i. (convertito dalla Legge 15 luglio 2022, n. 91) recante "Disposizioni urgenti in materia di appalti pubblici di lavori";
- la deliberazione della Giunta Regionale (d.G.R.) n. 317 del 29/03/2023 (pubblicata nel BUR n. 46 del 31 marzo 2023) avente ad oggetto *"Approvazione dell'Aggiornamento annuale del prezzario regionale delle opere pubbliche anno 2023. Art. 23, comma 16 del D. Lgs n. 50/2016, art. 12, comma*

2, della L.R. 27/2003” e, in particolare, l’Allegato A – Nota informativa, approvato con la suddetta Deliberazione, ove viene statuito che *“data la specificità della città di Venezia, il Prezzario Regionale si applica esclusivamente alle opere da realizzarsi in Terraferma mentre il Prezzario del Comune di Venezia si applica al centro storico di Venezia ed alle isole limitrofe”*;

- l’elenco prezzi unitari del progetto di variante risulta composto da prezzi desunti dal Prezzario del Comune di Venezia 2023, approvato con d.G.C. n. 71 del 29 marzo 2023;

RICHIAMATO il PIAO 2024-2026 della Città di Venezia e, in particolare, l’allegato 1 della sottosezione “Rischi corruttivi e trasparenza” che alla voce *“Misure comuni a tutte le Aree/Direzioni”* richiede che venga attestato nel testo della determinazione a contrarre *“dell’avvenuto rispetto delle disposizioni previste dal Codice dei contratti pubblici in materia di divieto di artificioso frazionamento dell’importo del contratto”* e quelle *“in materia di suddivisione in lotti, nonché delle eventuali ragioni (anche connesse alla specifica natura dell’oggetto dell’affidamento) per cui non si procede alla suddivisione in lotti”*;

DATO ATTO:

- del rispetto del principio di divieto di artificioso frazionamento dell’importo del contratto, ai sensi del Codice dei contratti pubblici;
- del rispetto delle disposizioni previste dal Codice dei contratti pubblici in materia di suddivisione in lotti, considerata in particolare la natura unica dell’intervento, che non consente di ipotizzare un frazionamento del servizio in capo a diversi soggetti giuridici

ATTESO CHE, al fine di garantire con continuità, omogeneità e rapidità il completamento dell’intervento a regola d’arte, appare conveniente mantenere il rapporto contrattuale con un unico soggetto responsabile, affidando quindi detti ulteriori lavori alla medesima ditta aggiudicataria dell’appalto principale, concedendo n. 200 giorni di proroga naturali consecutivi sulla data di ultimazione lavori;

DATO ATTO CHE i lavori di perizia pari ad € 617.814,04 (ofc) comportano un aumento complessivo dell’importo del contratto originario summenzionato del 28,97% rientrando quindi nei limiti previsti dall’art.106 co. 7 del d.lgs. 50/2016 e s.m.i.;

ATTESO CHE si rende necessario approvare lo schema atto aggiuntivo e il verbale concordamento nuovi prezzi, accettato dalla ditta LARES – LAVORI DI RESTAURO Srl acquisito agli atti con PG 93367 del 23/02/2024.

RITENUTO PERTANTO:

- di affidare alla ditta LARES – LAVORI DI RESTAURO Srl ulteriori lavori per l’importo di € 617.814,04 (o.f.c.) in aggiunta alle lavorazioni di cui al contratto stipulato tra l’Amministrazione e la ditta LARES – LAVORI DI RESTAURO Srl in data 28/04/2023 e avente Rep. Spec. n. 131562/2023
- di stabilire che alla contabilizzazione e ai pagamenti dei maggiori lavori si provveda unitamente alla contabilità principale, tramite disposizione del Dirigente del Settore Viabilità Venezia Centro Storico e Isole - Energia Impianti dell’Area Lavori Pubblici, Mobilità e Trasporti;

CONSIDERATO CHE:

- la redazione della presente perizia suppletiva e di variante ha richiesto ulteriori prestazioni professionali da parte del progettista e direttore lavori affidate a Thetis S.p.A. con sede legale in Venezia (VE), Sestiere Castello n. 2737/f, partita IVA 02722990278
- la redazione della perizia di variante comporta un aumento delle opere da eseguire tale da motivare l'aggiornamento del compenso spettante al collaudatore tecnico amministrativo in corso d'opera ing Valerio Volpe (C.F. n. VLPVLR65S18D005F) dipendente del Provveditorato Interregionale opere Pubbliche;

RICHIAMATI:

- il "Regolamento recante codice di comportamento dei dipendenti pubblici, a norma dell'art. 54 del d.lgs. 30 marzo 2001 n. 165", approvato con d.P.R. 16 aprile 2013 n. 62, che all'art. 2, comma 3, fa obbligo all'Amministrazione di estendere, per quanto compatibili, gli obblighi di condotta previsti dal codice anche ai collaboratori a qualsiasi titolo di imprese che realizzano opere in favore della medesima, inserendo a tal fine nei contratti di appalto apposite clausole di risoluzione o decadenza del rapporto in caso di violazione degli obblighi derivanti dal codice;
- il Protocollo di legalità sottoscritto, a seguito dell'ultimo aggiornamento, dalla Regione del Veneto in data 17/09/2019 ai fini della prevenzione dei tentativi d'infiltrazione della criminalità organizzata nel settore dei contratti pubblici di lavori, servizi e forniture;

DATO ATTO CHE:

- la funzione di Responsabile Unico del Procedimento è assolta dall'arch. Alberto Chinellato giusto provvedimento di nomina PG 426614 del 20/09/2021 a firma del Direttore ing Simone Agrondi;
- la funzione di Responsabile dell'Istruttoria è assolta dalla dott.ssa Sara Puppini;
- il Dirigente Responsabile del *budget* di spesa non è in conflitto di interessi e che non sussistono segnalazioni di conflitto di interesse in capo al Responsabile del procedimento, al Responsabile dell'istruttoria e in capo ad ulteriore personale dell'Ufficio così come previsto dall'art. 6-bis della Legge n. 241 del 90, dall'art. 6 del d.P.R. n. 62 del 2013, dall'art. 42, comma 1 e 2, del d.lgs. 50 del 2016 e s.m.i. e dal vigente PIAO, sottosezione "Rischi corruttivi e trasparenza", del Comune di Venezia;
- la coincidenza dei ruoli di Responsabile Unico del Procedimento e di Dirigente firmatario del presente atto non può essere ovviata per le seguenti ragioni:
 - l'atto di nomina del RUP, a firma del Direttore dell'Area Lavori Pubblici, Mobilità e Trasporti, è atto autonomo e antecedente alla presente determinazione e inerisce l'intero procedimento afferente all'intervento in materia di lavori pubblici di cui all'oggetto;
 - il ruolo di RUP nell'ambito dei lavori pubblici comporta la necessità che il soggetto abbia, alla luce di quanto disposto dall'art. 31 co. 5 e 6 del d.lgs. n. 50/2016 e delle Linee Guida Anac n. 3, qualifiche e competenze particolari acquisite e maturate nel corso del tempo grazie a pregresse esperienze nell'Amministrazione e nell'ambito dei lavori pubblici;

- l'intervento oggetto della presente determinazione comporta l'opportunità che il RUP abbia un ruolo dirigenziale in considerazione anche della necessità di rapportarsi e di interloquire con soggetti con qualifica dirigenziale di altre Amministrazioni, anche considerato l'ambito "Marciano" all'interno del quale si inserisce l'intervento di cui all'oggetto;
- le responsabilità assunte dal RUP in relazione all'intervento *de quo* comportano necessariamente l'attribuzione del ruolo ad un soggetto con qualifica dirigenziale considerata la delicatezza, la complessità e l'entità dell'intervento;
- il centro di costo del presente intervento è in capo al Dirigente del Settore intestato e tale aspetto non può essere avviato in quanto l'ambito dell'intervento afferisce alle competenze del citato Settore;
- al fine di bilanciare la coincidenza delle funzioni di RUP e di Dirigente nel medesimo soggetto, seppur necessitato e consentito dalla normativa succitata, si è valutato di individuare un responsabile dell'istruttoria distinto dal RUP;

RICHIAMATA la dichiarazione del RUP, arch. Alberto Chinellato, rilasciata nell'ambito dell'affidamento alla società LARES – LAVORI DI RESTAURO SRL, acquisita agli atti con PG n. 63078 del 06/02/2023, nella quale viene attestata l'assenza di conflitto di interessi con l'affidamento alla predetta società;

DATO ATTO ALTRESÌ CHE:

- dell'obbligo di pubblicità nella Gazzetta ufficiale della Repubblica Italiana, come previsto dal vigente Codice dei Contratti pubblici;
- in conformità alle vigenti disposizioni di legge, sono demandati al RUP gli oneri di comunicazione e di trasmissione all'ANAC delle modifiche del contratto entro i termini di legge, non essendo riconosciuta al soggetto firmatario del presente provvedimento in alcun modo la possibilità di discostarsi dalla previsione di legge;

RITENUTO NECESSARIO provvedere all'impegno della citata spesa;

PRESO ATTO CHE:

- è stata posta in economia, in fase di riaccertamento dei residui del 2024, la somma di € 2.640,00;
- che il cronoprogramma finanziario del C.I. 14959/24 risulta così rideterminato:

Cronoprogramma finanziario	Anni precedenti	2024	Totale
Stanziato	€ 571.814,08	€ 2.925.545,92	€ 3.497.360,00
Impegnato	€ 571.814,08	€ 1.896.295,23	

RITENUTO di provvedere alla liquidazione e pagamento dell'importo dovuto mediante disposizioni del Dirigente;

RICHIAMATI i principi contabili in materia di imputazione delle spese di cui all'allegato 4-2 al d.lgs. 23 giugno 2011, n. 118, "Disposizioni in materia di armonizzazione dei sistemi contabili e degli schemi di bilancio delle Regioni, degli enti locali e dei loro organismi, a norma degli articoli 1 e 2 della legge 5 maggio 2009, n. 42.";

DATO ATTO CHE:

- l'esecutività del presente provvedimento è subordinata all'apposizione del visto di regolarità contabile attestante la copertura finanziaria, ai sensi dell'art. 183, co. 7, del d.lgs. 18 agosto 2000, n. 267;
- in considerazione di quanto disposto nella nota n. 521135 del 09 novembre 2016 del Dirigente del Settore Bilancio e Contabilità Finanziaria (ora Area Economia e Finanza), il rispetto della previsione di cui all'art. 183, comma 8, del d.lgs. 18 agosto 2000, n. 267 viene attestato dal Direttore dell'Area Economia e Finanza con l'apposizione del parere di regolarità contabile e del visto di copertura finanziaria sulla presente determinazione;

RICHIAMATI gli obblighi in materia di tracciabilità dei flussi finanziari di cui all'art.3 della Legge n.136/2010 e s.m.i.;

DETERMINA

1. di approvare, per i motivi di cui alle premesse, la perizia di variante in corso d'opera, di cui agli elaborati elencati nella Relazione del Direttore Lavori, così come richiamati nella Relazione di autorizzazione del RUP, ai sensi dell'art. 106, co. 1, lett. b), del d.lgs. n. 50/2016, relativamente al C.I. 14959/24 Intervento di "riduzione del rischio residuo mediante Messa in sicurezza di alcuni ambiti della pavimentazioni piazza san Marco danneggiate dalle alte maree" per la somma complessiva di € 617.814,04 (ofc)
2. di approvare lo schema di atto aggiuntivo allegato alla presente;
3. di affidare, per le motivazioni e le finalità espresse in premessa, alla ditta LARES – LAVORI DI RESTAURO SRL (P.IVA 00163960271) l'esecuzione di ulteriori lavori (opere supplementari) per l'importo complessivo di € 617.814,04 (o.f.c.), mediante atto aggiuntivo, accettato dalla succitata società, come risulta dalla dichiarazione di previa visione alle stesse condizioni del contratto avente Rep. Spec n. 131562 del 28/04/2023, al quale l'atto aggiuntivo rimanda;
4. di concedere, per effetto dell'esecuzione dei lavori suppletivi di che trattasi, una proroga per l'ultimazione degli stessi, pari a ulteriori 200 (duecento) giorni naturali e consecutivi sul termine di ultimazione dei lavori previsto;
5. di impegnare a favore della ditta LARES– LAVORI DI RESTAURO SRL (P.IVA 00163960271) la spesa complessiva presunta di € 617.814,04 (o.f.c.) a carico del Bilancio 2024 al Cap. 70022/109 "Beni immobili", cod gest 012 "Infrastrutture Stradali" Spesa finanziata con Contributo Amministrazioni Centrali, giusta delibera del Consiglio dei Ministri del 16 settembre 2021, pubblicata in G.U.R.I. SG n. 233/2021, con la quale il Commissario Delegato è stato autorizzato, ai sensi e per gli effetti dell'art. 24, c. 2, del d.lgs 1/2018, ad utilizzare le risorse finanziarie disponibili non programmate e non utilizzate, stanziato con delibera del Consiglio dei Ministri del 14 novembre

2019 e del 13 febbraio 2020, per gli interventi di cui alla lettera d) del c. 2 dell'art. 25 del citato D.Lgs. n. 1/2018; CUP J77H21001550001 / CIG 9386357AD3;

6. di impegnare a favore della società Thetis Spa con sede legale in Venezia (VE), Sestiere Castello n. 2737/f, partita IVA 02722990278 la spesa complessiva presunta di Euro 45.092,17 (ofpc), a carico del Bilancio 2024 al Cap. 70022/109 "Beni immobili", cod gest 012 "Infrastrutture Stradali" - CIG: 891116914B SRC2021-02- Spesa finanziata con Contributo Amministrazioni Centrali, giusta delibera del Consiglio dei Ministri del 16 settembre 2021, pubblicata in G.U.R.I. SG n. 233/2021, con la quale il Commissario Delegato è stato autorizzato, ai sensi e per gli effetti dell'art. 24, c. 2, del d.lgs 1/2018, ad utilizzare le risorse finanziarie disponibili non programmate e non utilizzate, stanziare con delibera del Consiglio dei Ministri del 14 novembre 2019 e del 13 febbraio 2020, per gli interventi di cui alla lettera d) del c. 2 dell'art. 25 del citato D.Lgs. n. 1/2018/
7. di impegnare a favore dell'ing Valerio Volpe (C.F.:VLPVLR65S18D005F) la spesa complessiva presunta di € 6.031,54 (ofpc), a carico del Bilancio 2025 al Cap. 70022/109 "Beni immobili", cod gest 012 "Infrastrutture Stradali" - CIG: ZEB3AAB0A8/SRC2023-02- Spesa finanziata con Contributo Amministrazioni Centrali, giusta delibera del Consiglio dei Ministri del 16 settembre 2021, pubblicata in G.U.R.I. SG n. 233/2021, con la quale il Commissario Delegato è stato autorizzato, ai sensi e per gli effetti dell'art. 24, c. 2, del d.lgs 1/2018, ad utilizzare le risorse finanziarie disponibili non programmate e non utilizzate, stanziare con delibera del Consiglio dei Ministri del 14 novembre 2019 e del 13 febbraio 2020, per gli interventi di cui alla lettera d) del c. 2 dell'art. 25 del citato D.Lgs. n. 1/2018;
8. di incaricare l'Area Economia e Finanza ad effettuare gli accertamenti di entrata secondo i principi contabili di cui all'allegato 4/2 del d.lgs. n. 118 del 2011;
9. di provvedere al pagamento delle spese con le modalità previste nel contratto originario;
10. di approvare il quadro economico di variante riportato in premessa;
11. di dare atto che a seguito dell'assunzione dell'impegno di spesa previsto dal presente atto il cronoprogramma finanziario del C.I. 14959/24 risulta così aggiornato:

Cronoprogramma finanziario	Anni precedenti	2024	2025	Totale
Stanziato	€ 571.814,08	€ 2.559.201,44	€ 366.344,48	€ 3.497.360,00
Impegnato	€ 571.814,08	€ 2.559.201,44	€ 6.031,54	

12. di incaricare l'Area Economia e Finanza ad effettuare le eventuali variazioni ai capitoli di pertinenza ed al correlato Fondo pluriennale vincolato qualora necessarie per dare copertura al presente impegno di spesa e/o per aggiornare gli stanziamenti al cronoprogramma delle obbligazioni;
13. di trasmettere il presente atto al Settore Gare Contratti Centrale Unica Appalti ed Economato al fine di dare seguito alla pubblicazione sulla Gazzetta ufficiale della Repubblica Italiana entro 30 giorni

dalla data del presente provvedimento, così come disposto dall'art. 106, comma 5, del d.lgs. n. 50/2016;

14. di disporre altresì che la presente variante in corso d'opera, unitamente all'atto di validazione ed alla relazione del RUP, sia trasmesso dal RUP ad ANAC entro 30 giorni dalla data del presente provvedimento ai sensi dell'art. 106 comma 14 del d.lgs. n. 50/2016;
15. di dare atto che ai fini del processo di capitalizzazione del bene verrà attivata la procedura "N11 – viabilità – tipologia 1 – manutenzione straordinaria", associando all'impegno il codice di classificazione 111 della categoria Procedure di Capitalizzazione;
16. di dare atto che il rispetto della previsione di cui all'art. 183, comma 8, del d.lgs. n. 267 del 2000 viene attestato dal Direttore dell'Area Economia e Finanza con l'apposizione del visto di regolarità contabile secondo quanto disposto con circolare della Direzione Finanziaria PG n. 521135 del 9 novembre 2016;
17. di dare atto che l'esecutività del presente provvedimento è subordinata all'apposizione del visto di regolarità contabile ai sensi dell'art. 183, c. 7 del T.U.E.L. approvato con d.lgs. 267/2000 e s.m.i.;
18. di disporre che il presente provvedimento sia pubblicato, ai sensi degli artt. 23, co. 1, lett. b) e 37, co. 1 lett. b) del d.lgs. n. 33/2013 in combinato disposto con dell'art. 29 co. 1 d.lgs. n. 50/2016, applicabile *ratione temporis*.

IL DIRIGENTE

arch. Alberto Chinellato

atto firmato digitalmente ()*

allegati:

1. Relazione perizia di variante DL
2. Computo metrico di raffronto
3. computo metrico di variante
4. Quadro economico di raffronto
5. Schema atto di aggiuntivo
6. verbale verifica e validazione RUP
7. relazione del RUP

() Il presente documento risulta firmato digitalmente ai sensi del C.A.D. d.lgs. n. 82/2005 e s.m.i. ed è conservato nel sistema di gestione documentale del Comune di Venezia. L'eventuale copia del presente documento informatico viene resa ai sensi degli artt. 22, 23 e 23 ter d.lgs. 7 marzo 2005, n. 82.*

CITTA' DI
VENEZIA



Direzione Finanziaria
Settore Bilancio e Contabilità Finanziaria

PDD/ 2024 / 419

Espletati gli accertamenti si esprime:

- ai sensi dell'art.147 bis del D.Lgs. 18/08/2000, n. 267, parere favorevole di regolarità contabile e visto di attestazione della copertura finanziaria;
- ai sensi dell'art.183 comma 7 del D.Lgs. 18/08/2000, n. 267, visto di regolarità contabile

Il Dirigente Responsabile



Città di Venezia

San Marco 4136
30124 Venezia
www.comune.venezia.it
C.F. e partita iva 00339370272

COPERTURA FINANZIARIA

dell'impegno di spesa n. 10631/2024 del 27/02/2024 - NON ESECUTIVO "CI 1495924
"Riduzione del rischio residuo mediante Messa in sicurezza di alcuni ambiti della
pavimen"

"CI 1495924

"Riduzione del rischio residuo mediante Messa in sicurezza di alcuni ambiti della
pavimentazioni piazza san Marco danneggiate dalle alte maree". Determinazione
approvazione perizia

suppletiva e di variante n° 1. Atto da pubblicare ai sensi artt 23, c 1, l b) e 37 c 1 l b) dlgs
33/13 e art 29 c 1

dlgs. 50/16 e contestuale affidamento lavori alla ditta LARES – LAVORI DI RESTAURO
Srl. Rimodulazione

quadro economico, impegno di spesa di € 723.095,40 (ofc) e accertamento di entrata."
autorizzazione Proposta di determina 419/2024 del 23/02/2024

rif. prenotazione n. 16823/2023 - autorizzazione Determine 2904/2023

L'impegno di spesa numero 10631/2024 e' PROVVISORIO e cosi' formato:

		Importo
<i>Capitolo</i>	01062.02.070022109 - BENI IMMOBILI - Comp. 2024	617.814,04
<i>Resp. servizio</i>	AREA LAVORI PUBBLICI, MOBILITA' E TRASPORTI	
<i>Siope/P.Fin.</i>	U.2.02.01.09.012 - Infrastrutture stradali	
<i>Fornitore</i>	LARES S.R.L. Cod.Fisc. 00163960271 P.Iva 00163960271	
<i>CIG</i>	9386357AD3 CUP J77H21001550001	
<i>Opera</i>	9938 - 14959/024- Riduzione del rischio residuo mediante messa in	
<i>Tipo Spesa</i>	sicurezza di alcuni ambiti della pavimentazioni piazza San Marco danneggiate dalle alte maree (CUP J77H21001550001) 3642 - LAV - IMPORTO LAVORI	
<i>Tipo Finanz.</i>	271 - 022.005 - CONTRIBUTO COMMISSARIO INTERVENTI EMERGENZIALI 12/11/2019	
<i>Cassa</i>	9999 - 9999 - CASSA LIBERA	
	Totale:	617.814,04

e la sua copertura finanziaria e' la seguente:

01062.02.070022109 a competenza 2024 al 27/02/2024

Stanziamiento di bilancio	50.209.389,48 +
Impegni precedenti	29.429.913,48 -
Disponibilita' di bilancio prima del presente impegno	20.779.476,00 =
Ammontare del presente impegno	617.814,04 -
Disponibilita' di bilancio dopo il presente impegno	20.161.661,96 =

Area Economia e Finanza

COMUNE DI VENEZIA, lì 03 aprile 2024



Città di Venezia

San Marco 4136
30124 Venezia
www.comune.venezia.it
C.F. e partita iva 00339370272

COPERTURA FINANZIARIA

dell'impegno di spesa n. 10632/2024 del 27/02/2024 - NON ESECUTIVO "CI 1495924
"Riduzione del rischio residuo mediante Messa in sicurezza di alcuni ambiti della
pavimen"
"CI 1495924

"Riduzione del rischio residuo mediante Messa in sicurezza di alcuni ambiti della
pavimentazioni piazza san Marco danneggiate dalle alte maree". Determinazione
approvazione perizia

suppletiva e di variante n° 1. Atto da pubblicare ai sensi artt 23, c 1, l b) e 37 c 1 l b) dlgs
33/13 e art 29 c 1

dlgs. 50/16 e contestuale affidamento lavori alla ditta LARES – LAVORI DI RESTAURO
Srl. Rimodulazione

quadro economico, impegno di spesa di € 723.095,40 (ofc) e accertamento di entrata."
autorizzazione Proposta di determina 419/2024 del 23/02/2024

rif. prenotazione n. 16823/2023 - autorizzazione Determine 2904/2023

L'impegno di spesa numero 10632/2024 e' PROVVISORIO e cosi' formato:

		Importo
<i>Capitolo</i>	01062.02.070022109 - BENI IMMOBILI - Comp. 2024	45.092,17
<i>Resp. servizio</i>	AREA LAVORI PUBBLICI, MOBILITA' E TRASPORTI	
<i>Siope/P.Fin.</i>	U.2.02.01.09.012 - Infrastrutture stradali	
<i>Fornitore</i>	THETIS S.P.A. Cod.Fisc. 02722990278 P.Iva 02722990278	
<i>CIG</i>	9386357AD3 CUP J77H21001550001	
<i>Opera</i>	9938 - 14959/024- Riduzione del rischio residuo mediante messa in	
<i>Tipo Spesa</i>	sicurezza di alcuni ambiti della pavimentazioni piazza San Marco danneggiate dalle alte maree (CUP J77H21001550001) 3643 - DISP - SOMME A DISPOSIZIONE	
<i>Tipo Finanz.</i>	271 - 022.005 - CONTRIBUTO COMMISSARIO INTERVENTI EMERGENZIALI 12/11/2019	
<i>Cassa</i>	9999 - 9999 - CASSA LIBERA	
	Totale:	45.092,17

e la sua copertura finanziaria e' la seguente:

01062.02.070022109 a competenza 2024 al 27/02/2024

Stanziamiento di bilancio	50.209.389,48 +
Impegni precedenti	30.047.727,52 -
Disponibilita' di bilancio prima del presente impegno	20.161.661,96 =
Ammontare del presente impegno	45.092,17 -
Disponibilita' di bilancio dopo il presente impegno	20.116.569,79 =

Area Economia e Finanza

COMUNE DI VENEZIA, lì 03 aprile 2024



Città di Venezia

San Marco 4136
30124 Venezia
www.comune.venezia.it
C.F. e partita iva 00339370272

COPERTURA FINANZIARIA

dell'impegno di spesa n. 11137/2024 del 19/03/2024 - NON ESECUTIVO "CI 14959/24.

Messa in sicurezza di alcuni ambiti della pavimentazioni piazza San Marco danneggiate d"

"CI 14959/24. Messa in sicurezza di alcuni ambiti della pavimentazioni piazza San Marco danneggiate dalle alte maree. OCDPC n 616/2019 e n 851/2022. Determina di approvazione di variante suppletiva e in corso d'opera, ai sensi dell'art 106 c 1 let b) dlgs 50/16 e contestuale affidamento ulteriori lavori e integrazioni parcelle incarichi professionali (SCR202102 e SCR202302).

Rimodulazione quadro

economico e impegno di spesa di € 668.937,75 (ofc) e accertamento di entrata. Atto da pubblicare."

autorizzazione Proposta di determina 419/2024 del 23/02/2024

rif. prenotazione n. 16823/2023 - autorizzazione Determine 2904/2023

L'impegno di spesa numero 11137/2024 e' PROVVISORIO e cosi' formato:

		Importo
<i>Capitolo</i>	01062.02.070022109 - BENI IMMOBILI - Comp. 2025	6.031,54
<i>Resp. servizio</i>	AREA LAVORI PUBBLICI, MOBILITA' E TRASPORTI	
<i>Stoipe/P.Fin.</i>	U.2.02.01.09.012 - Infrastrutture stradali	
<i>Fornitore</i>	VOLPE VALERIO Cod.Fisc. VLPVLR65S18D005F	
<i>CIG</i>	ZEB3AAB0A8 CUP J77H21001550001	
<i>Opera</i>	9938 - 14959/024- Riduzione del rischio residuo mediante messa in	
<i>Tipo Spesa</i>	sicurezza di alcuni ambiti della pavimentazioni piazza San Marco danneggiate dalle alte maree (CUP J77H21001550001) 3643 - DISP - SOMME A DISPOSIZIONE	
<i>Tipo Finanz.</i>	271 - 022.005 - CONTRIBUTO COMMISSARIO INTERVENTI EMERGENZIALI 12/11/2019	
<i>Cassa</i>	9999 - 9999 - CASSA LIBERA	

Totale: 6.031,54

e la sua copertura finanziaria e' la seguente:

01062.02.070022109 a competenza 2025 al 19/03/2024

Stanziamiento di bilancio	3.432.936,47 +
Impegni precedenti	1.667.060,35 -
Disponibilita' di bilancio prima del presente impegno	1.765.876,12 =
Ammontare del presente impegno	6.031,54 -
Disponibilita' di bilancio dopo il presente impegno	1.759.844,58 =

Area Economia e Finanza

COMUNE DI VENEZIA, li 03 aprile 2024

Allegato delibera di variazione del bilancio riportante i dati d'interesse del Tesoriere
data: 03/04/2024 n. 99
Rif. Proposta di determina 419/2024
SPESE 2024

MISSIONE, PROGRAMMA, TITOLO	DENOMINAZIONE		PREVISIONI AGGIORNATE ALLA PRECEDENTE VARIAZIONE N. 98 ESERCIZIO 2024	VARIAZIONE		PREVISIONI AGGIORNATE ALLA DELIBERA IN OGGETTO - ESERCIZIO 2024
				in aumento	in diminuzione	
Missione 1	Servizi istituzionali, generali e di gestione					
Programma 6	Ufficio tecnico					
Titolo 2	Spese in conto capitale					
01062.02.070022109	BENI IMMOBILI	residui presunti	613.080,14			613.080,14
		previsioni di competenza	45.878.009,87	-366.344,48		45.511.665,39
		previsioni di cassa	13.760.573,53			13.760.573,53
Totale Titolo 2	Spese in conto capitale	residui presunti	1.886.032,85			1.886.032,85
		previsioni di competenza	86.239.771,63	-366.344,48		85.873.427,15
		previsioni di cassa	26.945.553,17			26.945.553,17
Totale Programma 6	Ufficio tecnico	residui presunti	2.658.748,57			2.658.748,57
		previsioni di competenza	93.526.988,17	-366.344,48		93.160.643,69
		previsioni di cassa	33.739.892,59			33.739.892,59
Totale Missione 1	Servizi istituzionali, generali e di gestione	residui presunti	35.417.551,17			35.417.551,17
		previsioni di competenza	377.286.137,72	-366.344,48		376.919.793,24
		previsioni di cassa	316.172.366,61			316.172.366,61
Totale Variazioni in uscita		residui presunti	613.080,14			613.080,14
		previsioni di competenza	45.878.009,87	-366.344,48		45.511.665,39
		previsioni di cassa	13.760.573,53			13.760.573,53
Totale Generale delle uscite		residui presunti	206.635.259,33			206.635.259,33
		previsioni di competenza	2.905.067.032,00	-366.344,48		2.904.700.687,52
		previsioni di cassa	2.574.093.555,51			2.574.093.555,51

ENTRATE 2024

TITOLO, TIPOLOGIA	DENOMINAZIONE		PREVISIONI AGGIORNATE ALLA PRECEDENTE VARIAZIONE N. 98 ESERCIZIO 2024	VARIAZIONE		PREVISIONI AGGIORNATE ALLA DELIBERA IN OGGETTO - ESERCIZIO 2024
				in aumento	in diminuzione	
			51.760.105,68			51.760.105,68
Fondo pluriennale vincolato per spese correnti						
			169.051.008,38			169.051.008,38
Fondo pluriennale vincolato per spese in conto capitale						
Utilizzo avanzo di amministrazione						
	Fondo contenzioso		9.782.459,29			9.782.459,29
	Vincoli derivanti da leggi		10.895.000,00			10.895.000,00
	Vincoli derivanti da trasferimenti		5.198.024,67			5.198.024,67
Titolo 4	Entrate in conto capitale					
Tipologia 200	Contributi agli investimenti					
40200.01.420164700	TRASFERIMENTI DAL COMMISSARIO INTERVENTI EMERGENZIALI OCDPC 616/2019	residui presunti	5.899.907,73			5.899.907,73
		previsioni di competenza	53.278.009,87	-366.344,48		52.911.665,39
		previsioni di cassa	24.045.317,83			24.045.317,83
Totale Tipologia 200	Contributi agli investimenti	residui presunti	124.865.229,03			124.865.229,03
		previsioni di competenza	619.066.070,66	-366.344,48		618.699.726,18
		previsioni di cassa	448.185.935,90			448.185.935,90
Totale Titolo 4	Entrate in conto capitale	residui presunti	129.657.980,54			129.657.980,54
		previsioni di competenza	650.781.627,26	-366.344,48		650.415.282,78
		previsioni di cassa	473.258.634,82			473.258.634,82
Totale Variazioni in entrata		residui presunti	5.899.907,73			5.899.907,73
		previsioni di competenza	53.278.009,87	-366.344,48		52.911.665,39
		previsioni di cassa	24.045.317,83			24.045.317,83
Totale Generale delle entrate		residui presunti	570.559.768,71			570.559.768,71
		previsioni di competenza	2.905.067.032,00	-366.344,48		2.904.700.687,52
		previsioni di cassa	2.526.683.157,06			2.526.683.157,06

SPESE 2025

MISSIONE, PROGRAMMA, TITOLO	DENOMINAZIONE		PREVISIONI AGGIORNATE ALLA PRECEDENTE VARIAZIONE N. 98 ESERCIZIO 2024	VARIAZIONE		PREVISIONI AGGIORNATE ALLA DELIBERA IN OGGETTO - ESERCIZIO 2024
				in aumento	in diminuzione	
Missione 1	Servizi istituzionali, generali e di gestione					
Programma 6	Ufficio tecnico					
Titolo 2	Spese in conto capitale					
01062.02.070022109	BENI IMMOBILI	residui presunti	27.472.627,34			27.472.627,34
		previsioni di competenza	4.331.379,61	366.344,48		4.697.724,09
		previsioni di cassa	0,00			0,00
Totale Titolo 2	Spese in conto capitale	residui presunti	35.909.004,74			35.909.004,74
		previsioni di competenza	20.231.379,61	366.344,48		20.597.724,09
		previsioni di cassa	0,00			0,00
Totale Programma 6	Ufficio tecnico	residui presunti	37.818.479,82			37.818.479,82
		previsioni di competenza	25.707.119,69	366.344,48		26.073.464,17
		previsioni di cassa	0,00			0,00
Totale Missione 1	Servizi istituzionali, generali e di gestione	residui presunti	102.904.314,33			102.904.314,33
		previsioni di competenza	284.725.117,70	366.344,48		285.091.462,18
		previsioni di cassa	0,00			0,00
Totale Variazioni in uscita		residui presunti	27.472.627,34			27.472.627,34
		previsioni di competenza	4.331.379,61	366.344,48		4.697.724,09
		previsioni di cassa	0,00			0,00
Totale Generale delle uscite		residui presunti	843.404.456,88			843.404.456,88
		previsioni di competenza	2.003.301.699,32	366.344,48		2.003.668.043,80
		previsioni di cassa	0,00			0,00

ENTRATE 2025

TITOLO, TIPOLOGIA	DENOMINAZIONE		PREVISIONI AGGIORNATE ALLA PRECEDENTE VARIAZIONE N. 98 ESERCIZIO 2024	VARIAZIONE		PREVISIONI AGGIORNATE ALLA DELIBERA IN OGGETTO - ESERCIZIO 2024
				in aumento	in diminuzione	
			1.958.709,80			1.958.709,80
Fondo pluriennale vincolato per spese correnti						
			18.725.475,91			18.725.475,91
Fondo pluriennale vincolato per spese in conto capitale						
Titolo 4	Entrate in conto capitale					
Tipologia 200	Contributi agli investimenti					
40200.01.420164700	TRASFERIMENTI DAL COMMISSARIO INTERVENTI EMERGENZIALI OCDPC 616/2019	residui presunti	32.759.454,93			32.759.454,93
		previsioni di competenza	4.331.379,61	366.344,48		4.697.724,09
		previsioni di cassa	0,00			0,00
Totale Tipologia 200	Contributi agli investimenti	residui presunti	468.102.204,13			468.102.204,13
		previsioni di competenza	89.696.454,42	366.344,48		90.062.798,90
		previsioni di cassa	0,00			0,00
Totale Titolo 4	Entrate in conto capitale	residui presunti	472.910.814,99			472.910.814,99
		previsioni di competenza	114.985.454,42	366.344,48		115.351.798,90
		previsioni di cassa	0,00			0,00
Totale Variazioni in entrata		residui presunti	32.759.454,93			32.759.454,93
		previsioni di competenza	4.331.379,61	366.344,48		4.697.724,09
		previsioni di cassa	0,00			0,00
Totale Generale delle entrate		residui presunti	1.072.629.085,76			1.072.629.085,76
		previsioni di competenza	2.003.301.699,32	366.344,48		2.003.668.043,80
		previsioni di cassa	0,00			0,00

TIMBRO E FIRMA DELL'ENTE

Responsabile del Servizio Finanziario/Dirigente responsabile della spesa

Ordinanza Capo Dipartimento Protezione Civile n° 616/2019 - 851/2022
Decreto del Sindaco della Città di Venezia n° 69630 del 14/02/2022

AMMINISTRAZIONE COMPETENTE

CITTA' DI
VENEZIA



Ordinanza CDPC n° 851/2022

SOGGETTO ATTUATORE

CITTA' DI
VENEZIA



AREA LAVORI PUBBLICI, MOBILITA' E TRASPORTI
SETTORE VIABILITA' VENEZIA CENTRO STORICO E ISOLE ENERGIA e IMPIANTI
SERVIZIO MANUTENZIONE VIABILITA' VENEZIA C.S.I.

C.I. 14959-24 PIANO DEGLI INTERVENTI - TERZO STRALCIO LETTERA D

**DECRETO DEL SINDACO DELLA CITTA' DI VENEZIA n. 69630 del 14/02/2022
RIDUZIONE DEL RISCHIO RESIDUO MEDIANTE MESSA IN SICUREZZA DI
ALCUNI AMBITI DELLE PAVIMENTAZIONI DI PIAZZA SAN MARCO
DANNEGGIATE DALLE ALTE MAREE**

CUP J77H21001550001

FASE	CODICE		
PERIZIA DI VARIANTE E SUPPLETIVA	421382-REL-310.0		
DISCIPLINA	SCALA	DATA	FILE
REALZIONE DI VARIANTE		15/02/24	

DESCRIZIONE



RESPONSABILE UNICO DEL PROCEDIMENTO
arch. Alberto Chinellato

COLLABORATORE
arch. cons. Cristian Tonetto



PROGETTISTI DIRETTORE DEI LAVORI

Direttore Tecnico
Ing. T. Marella

Arch. F. Lanza



CSP E CSE
Arch. Ugo Fattore



CONSULENTE SPECIALISTICO
per l'ARCHEOLOGIA
Direttore Tecnico
dott. E. Saletta

REVISIONE	DATA	DESCRIZIONE	REDATTO	CONTROLLATO	APPROVATO
00	Febbraio 2024	EMISSIONE PER APPROVAZIONE			



Committente: **Commissario delegato ex OCDPC n. 616/2019**
Sindaco della città di Venezia
Area Lavori Pubblici, mobilità e trasporti – settore viabilità
Venezia centro storico e isole – Energia e impianti –
Servizio manutenzione viabilità Venezia C.S.I.

Oggetto: **C.I. 14959-24 Piano degli interventi – Terzo stralcio lettera D**
Autorizzato con nota del CDPC PG 10015 del 28/02/2020
Riduzione del rischio idraulico mediante messa in sicurezza
di alcuni ambiti delle pavimentazioni di piazza San Marco
danneggiate dalla alte maree

Titolo doc.: **Relazione di variante**

Codice doc.: 421382-REL-310.0

Distribuzione: 421382, file

rev.	data	emissione per	pagg.	redaz.	verifica	autorizz.
0	22/01/2024	approvazione	25	FL	FL	TM
1						
2						
3						

Thetis SpA
Castello 2737/f
30122 Venezia
Tel. +39 041 240 6111
Fax +39 041 521 0292
www.thetis.it - info@thetis.it
[pec: thetis@legalmail.it](mailto:thetis@legalmail.it)





Indice

1	Premesse.....	3
2	Il progetto esecutivo.....	4
2.1	Interventi previsti sulle pavimentazioni in trachite	6
2.1.1	Scheda T1 – Frattura passante	6
2.1.2	Scheda T2 – Fratture multiple	7
2.1.3	Scheda T3 – Fratture superficiali.....	7
2.1.4	Scheda T4 – Piccole lacune e scheggiature	7
2.1.5	Scheda T5 – Scagliatura e disgregazione della superficie	8
2.1.6	Scheda T6 – Depositi biologici e salini	8
2.2	Interventi previsti sulle pavimentazioni in pietra d'Istria	8
2.2.1	Scheda P1 – Fratture passanti	9
2.2.2	Scheda P2 – Fratture passanti multiple	9
2.2.3	Scheda P3 – Fratture con cedimento del piano	10
2.2.4	Scheda P4 – Vecchie stuccature incoerenti.....	10
2.2.5	Scheda P5 – Piccole lacune e scheggiature	10
2.2.6	Scheda P6 – Esfoliazione della superficie	10
3	Lo stato dei lavori.....	12
4	Contenuti della perizia di variante e suppletiva	16
4.1	Interventi di restauro delle pavimentazioni	16
4.2	Attività di scavo archeologico e documentazione GIS degli interventi di restauro delle pavimentazioni e dei rinvenimenti nel sottosuolo	18
4.3	Rinnovo transenne a presidio dei pili portabandiera	22
5	Importo della perizia e nuovi prezzi	24
6	Tempo di esecuzione.....	25



1 Premesse

Le presente perizia di variante e suppletiva recepisce le lavorazioni integrative relative al recupero delle pavimentazioni che sono state concordate in corso d'opera con la Soprintendenza A.B.A.P. così come prescritto dal parere prot. n. 8687 del 23.05.2022.



2 Il progetto esecutivo

Gli eventi mareali eccezionali che si sono verificati alla fine del 2019 hanno innescato ed estremizzato alcuni fenomeni di dissesto delle pavimentazioni di piazza San Marco. In particolare l'intenso moto ondoso ha prodotto significativi emungimenti del sottofondo in sabbia su cui sono posati i masegni della piazza, causando diffusi cedimenti, instabilità degli elementi, innesco di fenomeni di fessurazione in corrispondenza di bordi e spigoli.

Il Comune di Venezia ha conseguentemente dato avvio in via d'urgenza alla progettazione ed esecuzione degli interventi di ripristino ai sensi dell'art. 8, co.1. lett. A) del D.L. n.76 del 2020 e s.m.i..

Il progetto definitivo è stato approvato dalla Soprintendenza A.B.A.P. con parere prot. n. 8687 del 23.05.2022.

Il progetto esecutivo è stato approvato con Determinazione (DD) n. 1746 del 01/09/2022.

I lavori sono stati avviati in via d'urgenza nel febbraio 2023, il contratto è stato sottoscritto il 28.04.2023.

Il progetto esecutivo si prefiggeva i seguenti obiettivi:

- il ripristino della pavimentazione lapidea danneggiata dai fenomeni di emungimento del sottofondo;
- il ripristino della corretta messa in quota dei masegni interessati dai fenomeni di avvalimento;
- garantire l'espletamento del corretto deflusso delle acque meteoriche e ripristino dei sottostanti gatoli storici interessati da cedimenti;

Gli interventi due principali tipologie di pavimentazioni:

Pavimentazioni in trachite: si tratta delle porzioni di lastrico realizzate con masegni posati su sabbia a giunto unito, possono essere disposti con differenti modalità: corso andante, corso obbligato o a spina di pesce.

Liste ed elementi in pietra calcarea: in genere hanno larghezze fisse di 17 o 34 cm, compongono le fasce di separazione e i motivi a greca della piazza e della piazzetta. Le liste poggiano su di una sottomurazione di tre corsi di mattoni.

Gli interventi si danno quindi quale obiettivo la ricostituzione dei livelli e dalla stabilità dei piani di posa ed il restauro/integrazione degli elementi lapidei danneggiati.

Nell'individuazione degli ambiti oggetto degli interventi il progetto esecutivo ha assunto i seguenti indirizzi:

- Intervenire in aree ove non sono documentati interventi recenti;
- Intervenire in aree ove non sono previste opere da parte del Provveditorato OO.PP.;
- Individuare degli ambiti di intervento che abbiano natura il più possibile autonoma e conterminata;
- Individuare degli ambiti che consentano una programmazione temporale il più indipendente possibile rispetto a quelli del Provveditorato OO.PP..

Si riporta di seguito la planimetria con l'indicazione della suddivisione delle aree.



Figura 2-1: Planimetria della piazza con una prima ipotesi di suddivisione degli ambiti di competenza: in giallo il Comune di Venezia, in blu e viola il Provveditorato OO.PP.

In viola sono evidenziate le fasce di pavimentazione direttamente coinvolte nelle operazioni di ripristino dei cunicoli sottostanti. Il recupero del lastrico è quindi una conseguenza diretta della necessità di poter mettere in luce e risanare il sistema di drenaggio della piazza.

Le fasce blu corrispondono agli interventi di completamento a carico del Provveditorato OO.PP. per poter consentire il raccordo delle pendenze, l'eliminazione di eventuali punti di ristagno idrico ed il ripristino degli invasi superficiali corrispondenti ai "bussoloni" il cui buon funzionamento idraulico è garantito solo in condizioni di sottobattente. Il tracciato delle aree blu, previste come capienza in progetto definitivo, è stato ottimizzato rispetto alle aree in giallo che corrispondono agli ambiti di intervento di competenza del Comune di Venezia.

Le aree gialle non sono infatti attraversate da cunicoli idraulicamente attivi e sono inoltre caratterizzate da tessiture unitarie della pavimentazione in trachite. In genere i limiti delle aree gialle sono rappresentati dagli allineamenti di bordo dell'edificato esistente e dalle liste lapidee delle fasce della piazza e della piazzetta. Il progetto esecutivo ha pertanto incluso la sistemazione dei bordi in pietra tra le opere di competenza del Comune al fine di consentire un'impostazione unitaria dei recuperi altimetrici dei tracciati longitudinali di piazza e piazzetta.

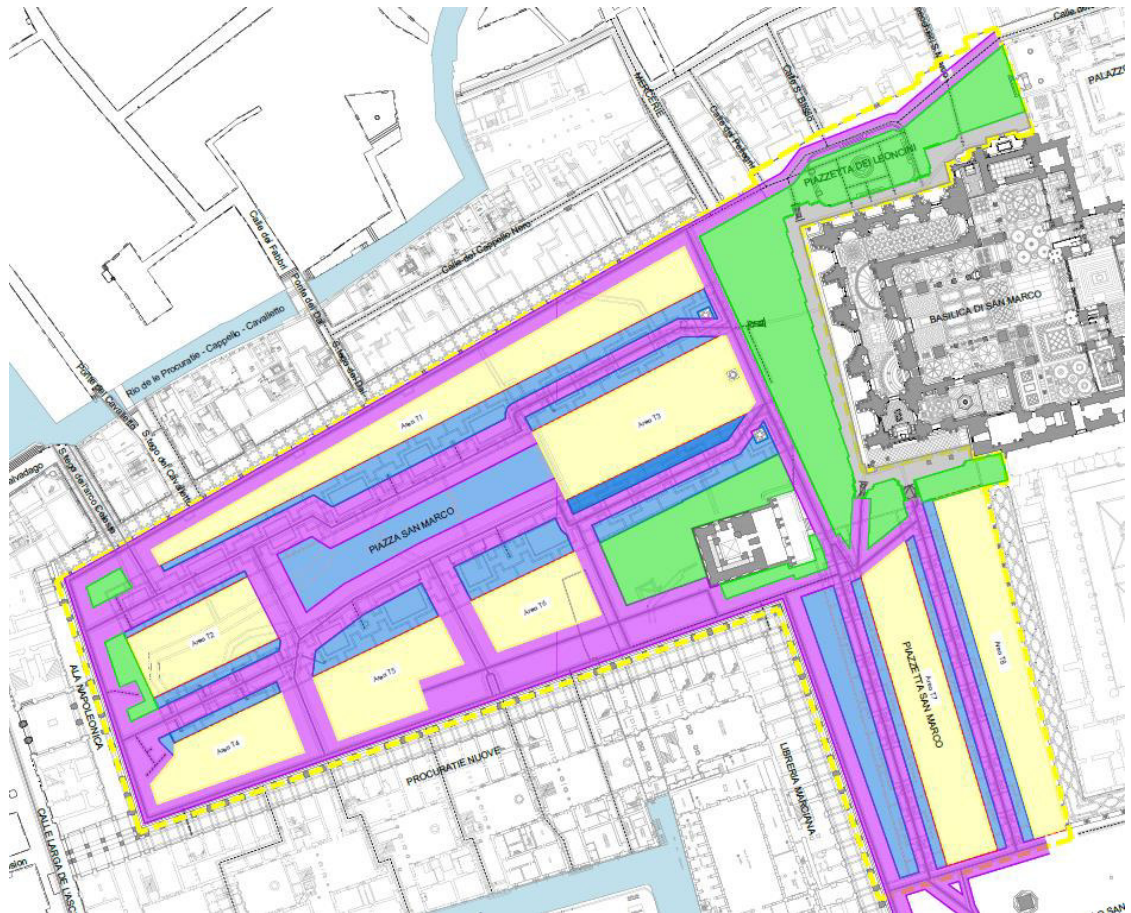
Le tempistiche attuative dettate dalle fonti di finanziamento a disposizione del Comune di Venezia hanno infatti comportato un'anticipazione della realizzazione degli interventi di restauro



pavimentale rispetto alle tempistiche di attuazione degli interventi di protezione di competenza del Provveditorato OO.PP.

2.1 Interventi previsti sulle pavimentazioni in trachite

L'assetto attuale delle pavimentazioni della piazza deriva dagli interventi di riordino e rifacimento realizzati nell'ultimo quarto del XIX secolo. Il principale materiale impiegato in questa fase è la trachite di Monselice, i capitolati storici distinguono due tipologie di lavorazioni:

Masegni a corso andante: Larghezza dell'ordine dei 40 cm e lunghezze variabili in modo da garantire lo sfalsamento dei giunti rispetto alle file contigue. Spessore dei masegni non inferiore a 12 cm con fascia di accosto rettificata alta non meno di 5 cm. Sono posati su sabbia miscelata a calce spenta in opera (calce broada). La superficie è "broccata" battuta a martellina con cordellina perimetrale liscia. Corrispondono alle fasce laterali della Piazza, al Sagrato della Basilica, bordo di piazzetta dei Leoncini e molo. Parte masegni presenti derivano dalla rilavorazione di blocchi della pavimentazione preesistente.

Masegni a corso obbligato: Larghezza e forma regolari in modo da garantire il perfetto combaciamento e l'allineamento delle fughe nel disegno dei campi, possono avere forma rettangolare, romboidale o triangolare. Spessore dei masegni non inferiore a 15 cm con fascia di accosto rettificata alta non meno di 8 cm. Sono posati su sabbia miscelata a calce spenta in opera (calce broada). La superficie è "broccata" battuta a martellina con cordellina perimetrale liscia. Il tipo "salizone" è rettangolare (80cm x 40cm), posato a spina di pesce ed è impiegato nella fascia centrale della piazza e nelle fasce esterne e centrale della piazzetta. I masegni a corso obbligato sono altresì impiegati all'interno dei campi dei listoni delimitati dalle liste di Pietra d'Istria (giaciture rette o diagonali).

La finitura martellinata dei masegni, rispetto a lavorazioni più antiche a punta di scalpello, ha concorso alla diffusione di alcune forme di degrado fisico della superficie del piano di calpestio. Il trattamento tende infatti a infragilire e a cavillare la superficie lapidea rendendola più vulnerabile alla penetrazione dell'acqua e dei sali. L'effetto combinato con le sollecitazioni meccaniche favorisce la scagliatura per abrasione dello strato superficiale dei blocchi. L'effetto è particolarmente evidente nella parte centrale dei salizoni dove la "battuta" con la bocciarda risultava più facile e pertanto maggiormente ripetuta. In queste aree si concentrano infatti i fenomeni di scagliatura che, a loro volta, favoriscono il ristagno delle acque di marea con conseguente aggravamento dei fenomeni di disgregazione ed erosione delle aree scabre e depresse del masegno.

Il progetto esecutivo prevedeva 6 principali modalità di intervento descritte in apposite schede i cui contenuti si riepilogano sinteticamente di seguito:

2.1.1 Scheda T1 – Frattura passante

Tipologia di degrado

Diversi elementi in trachite presentano fratture passanti dovute probabilmente a cedimenti del sottofondo e/p a carichi concentrati eccessivi legati a transiti avvenuti in passato.

Proposta d'intervento

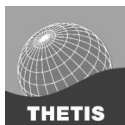

Nel caso specifico, anche se l'elemento è ancora in sede e in piano, dovrà essere rimosso. Andranno pulite con acetone le facce da saldare, praticati due fori per ognuna corrispondenti tra loro con una punta in widia ben affilata del diametro di 8 mm, la profondità sarà decisa dall'operatore caso su caso. Saranno inseriti adeguati perni in acciaio inox A.I.S.I. 316 fissati con resina epossidica opportunamente caricata con silice micronizzata.

2.1.2 Scheda T2 – Fratture multiple

Tipologia di degrado

Diversi elementi in trachite presentano fratturazioni multiple specie dove sono stati inseriti sigilli metallici come le saracinesche dell'acquedotto.

Proposta d'intervento

Si procederà con una garzatura di preconsolidamento della superficie lapidea, fissando la garza in cotone non tinto con Paraloid B72 in acetone al 20%. Pulito dai sedimenti e dall'ossidazione il perimetro della sede del chiusino in ferro, si procederà alla rimozione dell'elemento lapideo. Dovranno essere incollati, previa pulitura delle superfici con acetone, con resina epossidica ed eventuali perni in acciaio inox. Si procederà quindi alla rimozione della garza di preconsolidamento con acetone. Nel caso di sigilli associati a linee non più attive potrà essere valutata la rimozione dell'elemento metallico e la sostituzione dello stesso con un tassello in materiale lapideo omogeneo.

2.1.3 Scheda T3 – Fratture superficiali

Tipologia di degrado

Molteplici masegni presentano delle fratturazioni superficiali specialmente lungo bordi, come se lo spigolo fosse premuto con forza verso giù e verso lo spigolo dell'elemento adiacente. Questo capita per esempio nel caso di transiti di carichi fortemente concentrati o può avere come causa il cedimento del sottofondo che, privando di sostegno parte del masegno, comporta la messa in contrasto di due bordi adiacenti.

Proposta d'intervento

L'elemento dovrà essere messo in sicurezza con una garzatura fissata con Paraloid, se la frattura è molto superficiale sarà possibile rimuovere il solo gruppo di scaglie per poterlo poi incollare con resina epossidica opportunamente caricata con silice micronizzata, senza rimuovere l'elemento.

2.1.4 Scheda T4 – Piccole lacune e scheggiature

Tipologia di degrado

Sono molteplici le piccole mancanze che sono la conseguenza del degrado descritto precedentemente. Una volta provocata la frattura, l'insinuarsi tra le crepe dei sali lasciati dalle alte maree assieme al calpestio, fanno sì che queste scaglie vengano rimosse dalla loro sede e perdute.

Proposta d'intervento



Evidentemente stiamo parlando di mancanze di piccola taglia, tali per cui produrre una tassellatura non sarebbe conveniente neppure dal punto di vista estetico. Si propongono delle ricostruzioni in resina epossidica liquida caricata con povere di trachite. Il rapporto tra legante epossidico e inerte deve essere: su 100 CC di resina epossidica non meno di 500 g di trachite setacciata a 100 µm. L'elemento confinante va protetto con ciclododecano o con una piccola barriera in polietilene per evitarne l'adesione.

2.1.5 Scheda T5 – Scagliatura e disgregazione della superficie

Tipologia di degrado

Altro degrado presente in numerosi elementi in trachite è La scagliatura della superficie. Questa si presenta con la perdita di uno strato minimo del materiale specie nel centro dell'elemento. Si verifica primariamente per il metodo di lavorazione che consiste nel pianare la superficie con una bocciarda a martello la quale, specie al centro dove la battuta è più sicura, produce nella parte appena sotto delle micro crepe le quali, a contatto con le acque dalle maree, si riempiono di sali che nei periodi secchi cristallizzano agendo come micro cunei.

Proposta d'intervento

In questo caso il degrado è irreversibile, si propone un consolidamento chimico con acril silicoinica data più volte a pennello.

2.1.6 Scheda T6 – Depositi biologici e salini

Tipologia di degrado

Non a caso inserisco questa tipologia di degrado come ultima individuata perché oltre al caso dell'intervento specifico descritto su queste schede, andrebbero eseguiti lavaggi frequenti dell'intero selciato della piazza come manutenzione ordinaria, specie nei periodi di alte maree che nei periodi estivi dove le temperature sono tali da cristallizzare i sali penetrati nella pietra.

Proposta d'intervento

Irrorazione della superficie con una soluzione di benzalconio cloruro al 0,5% data a spruzzo, rimozione dei sedimenti incoerenti mediante scope di saggina e abbondante risciacquo con acqua di rete a bassa pressione, magari raccogliendo l'acqua e la soluzione irrorata, con apparecchi aspiranti per evitare ulteriore inquinamento della laguna.

2.2 Interventi previsti sulle pavimentazioni in pietra d'Istria

L'utilizzo della pietra d'Istria è limitato alle bordature che compongono i disegni dei "listoni" e alle fasce di demarcazione che articolano i vari ambiti della platea marciata.

In ragione dello spessore limitato delle lastre (10 cm con fascia di accosto rettificata alta non meno di 8 cm) e della geometria snella degli elementi questi necessitano di un piano di appoggio continuo esente da cedimenti.

I capitoli ottocenteschi prevedono infatti la presenza di muretti di almeno tre corsi per garantire una superficie di posa senza soluzione di continuità. Il terreno su cui erano realizzati di muretti



veniva preventivamente costipato ed eventualmente integrato con la posa di materiale arido per migliorarne la stabilità.

Le principali dinamiche di degrado dipendono dall'erosione dei piani di posa con conseguente cedimento dei muretti che innescano rotture a taglio e sprofondamenti delle lastre.

La perdita di geometria può a sua volta innescare delle concentrazioni di tensioni lungo i bordi delle lastre di pietra che si vengono a trovare in diretto contrasto con gli elementi confinanti di trachite. Vengono così ad innescarsi piccole fratture e scheggiature lungo i bordi.

I cedimenti favoriscono inoltre il ristagno delle acque di marea e l'accumulo di depositi biologici.

La progressione dei fenomeni di degrado è inoltre fortemente influenzata dalle modalità di taglio degli elementi in relazione alla giacitura dei piani di sedimentazione. L'esposizione superficiale di strati disomogenei con andamenti subparalleli rispetto alla faccia a vista del blocco può innescare fenomeni di esfoliazione lungo vena.

Il progetto esecutivo prevedeva 6 principali modalità di intervento descritte in apposite schede i cui contenuti si riepilogano sinteticamente di seguito:

2.2.1 Scheda P1 – Fratture passanti

Tipologia di degrado

Anche i listoni in calcare bianco d'Istria che perimetrano le campiture di masegni quadrati hanno più o meno gli stessi degradi almeno nelle cause. Di importanza basilare è come sono stati lavorati e posati questi elementi. Naturalmente non si è tenuto conto nella formazione, del verso nei tagli rispetto il bacino di sedimentazione del calcare. Nel caso specifico le fratture sono causate dal passaggio di pesi concentrati su singoli elementi.

Proposta d'intervento

Rimozione dell'elemento dalla sua sede, consolidamento dello stesso con l'intrusione cieca di due adeguati perni in acciaio inox A.I.S.I. 316 fissati con resina epossidica opportunamente caricata con silice micronizzata.

2.2.2 Scheda P2 – Fratture passanti multiple

Tipologia di degrado

Questo tipo di degrado, come il precedente, è da imputarsi al gravare su l'elemento di un peso eccessivo, magari ripetute volte perché su un percorso abituale, e il consumo e la perdita delle malte di allettamento dei muretti in mattoni di sostegno sottostanti.

Proposta d'intervento

La rimozione dell'elemento in sicurezza prevede la rimozione degli elementi limitrofi, la garzatura della superficie dell'elemento stesso con resina acrilica in solvente. Si dovrà operare da sotto introducendo un supporto tipo di vassoio e creare un a sorta di sandwich. L'aggiustaggio dovrà essere fatto su banco, usando resina epossidica per gli incollaggi e consolidando gli elementi caso per caso con adeguati elementi in acciaio inox A.I.S.I. 316 o fibra di carbonio.



2.2.3 Scheda P3 – Fratture con cedimento del piano

Tipologia di degrado

Questi sono i casi in cui più che l'elemento in superficie va indagato il degrado delle sottomurazioni che supportano l'elemento in pietra. A queste strutture, con le sollecitazioni delle maree che si infiltrano tra il sottofondo, sono state indebolite le malte di allettamento, provocando dei vuoti tra la loro tessitura.

Proposta d'intervento

Dato che le situazioni saranno molteplici gli interventi possibili vanno dallo smontaggio dei singoli mattoni con, il recupero di quelli in buone condizioni mediante desalinizzazione in acqua deionizzata, la sostituzione di quelli non recuperabili con mattoni vecchi allettati con una malta di calce idrata e sabbia grossolana di campo con l'aggiunta di pozzolana da renderla più idraulica.

2.2.4 Scheda P4 – Vecchie stuccature incoerenti

Tipologia di degrado

Non sono così frequenti in rapporto alla superficie ma ci sono esempi di stuccature cementizie o incollaggi con resine poliuretatiche.

Proposta d'intervento

Vanno rimosse con cautela e l'uso di strumenti manuali quali mazzuolo e scalpelli al widia di piccole dimensioni, bisturi e specilli.

2.2.5 Scheda P5 – Piccole lacune e scheggiature

Tipologia di degrado

Anche questo tipo di pietra è soggetta, per le motivazioni descritte in precedenza, a scagliature e fratture di piccole porzioni che lasciate lì vanno perdute.

Proposta d'intervento

Si propongono delle ricostruzioni in resina epossidica liquida caricata con polvere di calcare d'Istria così come testato in un precedente intervento nell'area prospiciente il campanile. Andrà usata una resina resistente ai raggi UV, il rapporto tra legante epossidico e inerte deve essere: su 100 CC di resina epossidica non meno di 500 g di polvere di pietra d'Istria setacciata a 100 µm. L'elemento confinante andrà protetto con ciclododecano o con una piccola barriera in polietilene per evitarne l'adesione.

2.2.6 Scheda P6 – Esfoliazione della superficie

Tipologia di degrado

In questi casi conta molto non solo il verso di taglio del masso su cui si ricava l'elemento ma, anche la prossimità alla superficie di una "vena di terra" nella quale, essendo più permeabile del calcare compatto all'acqua di marea, si vanno a depositare i sali che durante la cristallizzazione spingono fino a formare una cartella che con il tempo si stacca frantumandosi.



Proposta d'intervento

Nel caso riportato dalla foto a fianco la lacuna non è tale da indurre la sostituzione dell'elemento se pur il degrado si trovi sul piano di calpestio. Si propone un consolidamento chimico, previa pulitura, nei bordi della lacuna con acril siliconica.



3 Lo stato dei lavori

I lavori sono stati consegnati in via d'urgenza in data 27.02.2023, la sottoscrizione del contratto è avvenuta in data 28.04.2023, in pari data si è provveduto alla consegna definitiva dei lavori, conseguentemente la scadenza del tempo utile per l'ultimazione dei lavori è il 05.06.2024.

Nella prima fase dei lavori (febbraio-aprile 2023) l'Impresa Esecutrice ha predisposto quattro aree di cantiere così dislocate secondo le esigenze del progetto, (**Allegato 2** – Planimetria interventi):

- Area logistica di cantiere fissa in prossimità del campanile di San Marco con baraccature per spogliatoi, uffici, servizi igienici ed aree di deposito materiali, attrezzature e mezzi;
- Area deposito materiali fissa in Piazza San Marco posizionata a circa metà sviluppo a ridosso dell'Ala Napoleonica;
- Area di cantiere mobile denominata T1.1 in prossimità del Sottoportego del Cavalletto lungo le Procuratie Vecchie;
- Area di cantiere mobile denominata T4.4 in prossimità del Caffè Florian lungo le Procuratie Nuove.

Tali aree di cantiere recintate con tipologia fissa e mobile sono state implementate anche con la posa in opera di nuove pannellature in legno di protezione della pavimentazione esistente in "masegni".

Con l'avanzamento delle lavorazioni sulle varie aree individuate per il loro restauro, le recinzioni mobili sono state riconfigurate al fine di procedere all'esecuzione dei lavori.

Su indicazione dell'Amministrazione, nel periodo estivo, di maggior affluenza turistica, le recinzioni mobili sono state spostate nell'area della Piazzetta San Marco al fine di ridurre l'impatto dei lavori (aree T7.1-T7.2-T7.3), per poi ritornare in Piazza nel periodo autunnale/invernale (zone T1, T6 e T5).

In particolare l'area fissa di cantiere per il deposito materiali in prossimità dell'Ala Napoleonica è stata rimossa a metà aprile 2023 per permettere l'allestimento delle strutture per la proclamazione delle lauree in Piazza San Marco e per i successivi spettacoli che hanno impegnato la piazza durante l'estate, (concerti Laura Pausini, Orchestra della Fenice e Paolo Conte periodo di fine giugno e luglio 2023).

A seguito delle attività di coordinamento con le categorie e con la programmazione degli eventi previsti in piazza, a partire la mese di ottobre 2023 le attività di cantiere si sono nuovamente spostate in Piazza negli ambiti T1 e T6.

Procuratie Vecchie (aree T1.1÷T1.10)

Gli interventi sono previsti da febbraio 2023 a febbraio 2024.

Sono state ultimate l'area T1.1, T1.10, T1.09 e una porzione dell'area T1.2,

Sono in fase di realizzazione le aree T1.08 e T1.07

Le attività di cantiere sono iniziate in questa area a febbraio 2023 fino a giugno 2023 con la propedeutica catalogazione e messa in sicurezza di alcuni "masegni" con l'esecuzione di apposite operazioni di velinatura temporanea a protezione su materiali lapidei nel caso si presentino



situazioni di esfoliazione, scagliatura e fessurazioni. Le lavorazioni sono proseguite con la rimozione, con l'utilizzo di "ventosa" pneumatica, degli elementi della pavimentazione in "masegni" ed il loro accatastamento.

Sono state eseguite le operazioni di manutenzione dei "masegni" e delle "listoline" in pietra d'Istria, che necessitavano interventi specifici di restauro ed in particolare eventuali interventi di tassellatura, stuccature di parti distaccate ed eventuale fissaggio di elementi con lesioni passanti che necessitavano di perni di inghisaggio in carbonio delle parti distaccate e successive stuccature.

Si sono successivamente eseguiti degli interventi in collaborazione con Veritas Spa (acquedotto), per la posa di uno spezzone di nuova condotta da collegare per l'implementazione e ammodernamento delle tubazioni dell'acquedotto già esistenti in opera.

E' stato predisposto il sottofondo con sabbia fine per la ricollocazione in opera dei "masegni" e la posa degli stessi secondo le regole dell'arte.

Parallelamente alle attività sopra descritte sono state effettuate delle operazioni di scavo di tipo archeologico e la stessa rimozione del sottofondo esistente della pavimentazione è stato effettuato alla presenza di un archeologo.

Centro Piazza San Marco lato Ovest (aree T2.1÷T2.5)

Gli interventi erano previsti da aprile 2023 a gennaio 2024; attualmente non ancora avviati.

Centro Piazza San Marco lato Est (aree T3.1÷T3.7)

Gli interventi sono previsti da gennaio 2024 a aprile 2024.

Procuratie Nuove lato Ovest (aree T4.1÷T4.4)

Gli interventi erano previsti da marzo 2023 a maggio 2023.

Allo stato attuale è stata realizzata una fascia di m. 3,50 verso centro Piazza San Marco, che ha interessato le aree T4.2, T4.3 e T4.4.

Le attività di cantiere sono iniziate in questa area a marzo 2023 con la propedeutica catalogazione e messa in sicurezza di alcuni "masegni" con l'esecuzione di apposite operazioni di velinatura temporanea a protezione su materiali lapidei nel caso si presentino situazioni di esfoliazione, scagliatura e fessurazioni. Le lavorazioni sono proseguite con la rimozione degli elementi della pavimentazione in "masegni" ed il loro accatastamento.

Sono state eseguite le operazioni di manutenzione dei "masegni" e delle listoline in pietra d'Istria, che necessitavano interventi specifici di restauro ed in particolare eventuali interventi di tassellatura, stuccature di parti distaccate ed eventuale fissaggio di elementi con lesioni passanti che necessitavano di perni di inghisaggio delle parti distaccate e successive stuccature.

E' stato predisposto il sottofondo con sabbia fine per la ricollocazione in opera dei "masegni" e la posa degli stessi secondo le regole dell'arte.

E' stato ripristinato il muro di appoggio in mattoni delle "listoline" in pietra d'Istria e ricollocate in opera le "listoline" stesse dopo apposito restauro.

Anche in questa area sono stati effettuati degli scavi in presenza di archeologi con maggiori approfondimenti con ritrovamento della vecchia pavimentazione in mattoni a spina di pesce ed altri elementi tipici dell'area Marciana storicamente pavimentata.



Procuratie Nuove parte centrale (aree T5.1÷T5.4)

Gli interventi sono previsti da dicembre 2023 a febbraio 2024. E' attualmente in corso l'intervento sull'area T5.4.

Procuratie Nuove lato Est (aree T6.1÷T6.4)

Gli interventi, attualmente in corso, sono previsti da novembre 2023 a gennaio 2023.

Sono stati ultimati gli interventi sulle aree T6.4 e T6.3.

Le attività di cantiere sono iniziate in questa area ad novembre 2023 con la propedeutica catalogazione e messa in sicurezza di alcuni "masegni" con l'esecuzione di apposite operazioni di velinatura temporanea a protezione su materiali lapidei nel caso si presentino situazioni di esfoliazione, scagliatura e fessurazioni. Le lavorazioni sono proseguite con la rimozione degli elementi della pavimentazione in "masegni" ed il loro accatastamento.

Sono in fase di esecuzione le operazioni di manutenzione dei "masegni" e delle listoline in pietra d'Istria, che necessitano interventi specifici di restauro ed in particolare eventuali interventi di tassellatura, stuccature di parti distaccate ed eventuale fissaggio di elementi con lesioni passanti che richiedono dei perni di inghisaggio delle parti distaccate e successive stuccature.

Piazzetta San Marco lato Biblioteca Marciana (aree T7.1÷T7.8)

Gli interventi erano previsti da maggio 2023 a settembre 2023.

Sono state realizzate le aree T7.1, T7.2 e T7.3.

Le attività di cantiere sono iniziate in questa area a giugno 2023 con la propedeutica catalogazione e messa in sicurezza di alcuni "masegni" con l'esecuzione di apposite operazioni di velinatura temporanea a protezione su materiali lapidei nel caso si presentino situazioni di esfoliazione, scagliatura e fessurazioni. Le lavorazioni sono proseguite con la rimozione degli elementi della pavimentazione in "masegni" ed il loro accatastamento.

Sono state eseguite le operazioni di manutenzione dei "masegni" e delle listoline in pietra d'Istria, che necessitavano interventi specifici di restauro ed in particolare eventuali interventi di tassellatura, stuccature di parti distaccate ed eventuale fissaggio di elementi con lesioni passanti che necessitavano di perni di inghisaggio delle parti distaccate e successive stuccature.

E' stato predisposto il sottofondo con sabbia fine per la ricollocazione in opera dei "masegni" e la posa degli stessi secondo le regole dell'arte.

E' stato ripristinato il muro di appoggio in mattoni delle "listoline" in pietra d'Istria e ricollocate in opera le "listoline" stesse dopo apposito restauro.

Anche in questa area sono stati effettuati degli scavi in presenza di archeologi con maggiori approfondimenti con ritrovamento della vecchia pavimentazione in mattoni a spina di pesce ed altri elementi tipici dell'area Marciana storicamente pavimentata.

Piazzetta San Marco lato Palazzo Ducale (aree T8.1÷T8.8)

Gli interventi sono previsti nel corso del 2024.

Si riporta di seguito la prescrizione del parere approvativo della Soprintendenza A.B.A.P. prot.n. 8687 del 23.05.2022 (allegato) rilasciato sul progetto definitivo dell'intervento:



“Tutti gli interventi sugli elementi di pavimentazione siano preceduti da opportune campionature per verificare tecniche e materiali da approvare in sede di sopralluogo”.

In ottemperanza allo stesso parere sono stati eseguiti una serie di sopralluoghi (06.04.2023-09.05.2023-02.08.2023-05.09.2023) i cui esiti sono stati registrati nel verbale di sopralluogo e concordamento allegato che definisce le modalità di intervento di dettaglio concordate con la Soprintendenza A.B.A.P.



4 Contenuti della perizia di variante e suppletiva

La perizia di variante e suppletiva recepisce una serie di approfondimenti tecnici ed adattamenti delle modalità esecutive degli interventi di progetto che sono stati sviluppati e concordati con la Soprintendenza in esito ai sopralluoghi prescritti dal parere 8687 del 23.05.2022.

4.1 Interventi di restauro delle pavimentazioni

Il parere approvativo rilasciato dalla Soprintendenza A.B.A.P. prot. n. 8687 del 23.05.2022 ha approvato il progetto definitivo dell'intervento prescrivendo che *“Tutti gli interventi sugli elementi di pavimentazione siano preceduti da opportune campionature per verificare tecniche e materiali da approvare in sede di sopralluogo”*. In esito a tale prescrizione sono stati eseguiti quattro incontri in cantiere finalizzati a valutare nel dettaglio le modalità esecutive delle lavorazioni di progetto ed alcune lavorazioni integrative specificamente concordate. L'esito di tali sopralluoghi è stato registrato in apposito verbale (allegato alla presente relazione) che registra le lavorazioni e modalità operative concordate. La perizia di variante e suppletiva introduce sette nuovi prezzi, si riportano di seguito i cinque di nuova formulazione derivanti dalle indicazioni registrate nel verbale:

NP01 – *“Lavaggio con acqua atomizzata mediante impiego di sistema Ecojet a bassa dispersione d'acqua per la rimozione dei depositi superficiali debolmente coerenti compresa la raccolta e deflusso delle acque di risulta. Prezzo da analisi: Euro 28,41 a m² (prezzo di applicazione al netto del ribasso pari al 8,478% - euro 26,00)”*



Figura 4–1 Dettaglio della campionatura del lavaggio con acqua atomizzata sulla porzione destra del masegno, sulla porzione sinistra è stata eseguita la sola pulizia meccanica.



Tale modalità di lavaggio consente una pulizia più profonda della superficie scabra della trachite con conseguente completa rimozione dei sedimenti fini che si depositano sulla superficie della piazza in seguito alle maree. La completa rimozione del sedimento è necessaria e propedeutica all'applicazione del consolidante e realizza una migliore base adesiva per eventuali interventi di incollaggio e/o stuccatura.

NP02 – *“Consolidamento di elementi fessurati mediante inserimento di perni di lunghezza massima 50 cm. I perni sono costituiti da barra preformata in materiale composito fibrorinforzato CFRP (Carbon Fiber Reinforced Polymer), ad aderenza migliorata costituita da fibra di carbonio ad alto modulo chimicamente resistente e resina termoindurente fissati con resina epossidica bicomponente compresa la perforazione degli elementi lapidei con trapano senza percussione e pulitura dei fori dai residui di polvere. Prezzo da analisi: Euro 52,45 cad. (prezzo di applicazione al netto del ribasso pari al 8,478% - euro 48,00)”*

Il progetto esecutivo prevedeva l'impiego di barre in acciaio inox di cui è stata richiesta la sostituzione con elementi in fibra di carbonio nel corso dei sopralluoghi con la Soprintendenza A.B.A.P.



Figura 4-2 Realizzazione dei fori per l'inserimento dei perni in CFRP di ricucitura della lista di pietra d'Istria.

NP03 - *Riadessione di scagliature del materiale lapideo mediante battitura manuale delle superfici e individuazione delle zone di decoesione, formazione di microfori, iniezione di resina epossidica fluida caricata con silice micronizzata e rimozione di eventuali eccessi di prodotto con solventi a basso punto di ebollizione. Sigillatura dei bordi di scagliatura mediante applicazione*



di resina epossidica fluida caricata con silice micronizzata e polvere di pietra e successiva levigatura con impiego di microfresce per la regolarizzazione dei cigli e la riduzione delle discontinuità. Prezzo da analisi: Euro 184,66 a m² (prezzo di applicazione al netto del ribasso pari al 8,478% - euro 169,00)”



Figura 4–3 Iniezioni di consolidamento.

Tale lavorazione è stata introdotta per arrestare alcuni fenomeni di scagliatura e distacco superficiale dei masegni. Al consolidamento e riadesione delle parti degradate viene associato un intervento di fissaggio del e levigatura del bordo della lacuna per prevenire sollecitazioni potenzialmente dannose causate dai transiti sulla pavimentazione.

NP04 - *Controllo delle stuccature esistenti ed eventuale rimozione di quelle incongrue per materiale o lavorazione superficiale. Reintegro di micro e macro fessurazioni con malte a base di cemento pozzolanico e inerti selezionati vagliati in funzione della dimensione delle fessurazioni da risarcire. Stuccatura di piccole e medie lacune con malte a base di cemento pozzolanico e sabbia di fiume applicate a spatola e lavorate a spugna. Ricostruzione in opera di spigoli mancanti mediante formazione di uno strato di malta di fondo e dello strato di finitura con sagomatura mediante inserimento di lame di contenimento. Prezzo da analisi: Euro 98,12 a m² (prezzo di applicazione al netto del ribasso pari al 8,478% - euro 89,80)”*

4.2 Attività di scavo archeologico e documentazione GIS degli interventi di restauro delle pavimentazioni e dei rinvenimenti nel sottosuolo

In ragione della rilevanza dell'area dei lavori la Soprintendenza A.B.A.P. ha richiesto che le modalità di intervento fossero opportunamente registrate e documentate. Stanti le caratteristiche degli elementi su cui si interviene la modalità più efficace individuate per la gestione del



dato è quella del GIS, infatti le opere coinvolgono una superficie composta da elementi aventi tipologia seriale a cui sono associabili una serie di fenomeni di degrado/modalità di restauro.

Ciascun elemento pavimentale viene associato univocamente ad un punto georeferenziato per il quale vengono registrati i seguenti dati: codice univoco elemento, coordinate elemento, lavorazioni eseguite, tipo di sezione (costante o trapezia), litotipo, data di smontaggio, data di posa.

Si evidenzia inoltre che nel corso degli interventi, durante le operazioni di sistemazione del sottofondo delle pavimentazioni sono state individuate estese porzioni di pavimentazione in laterizio antica antecedente al XVIII secolo ed altre preesistenze. Le stesse sono state oggetto di interventi di pulizia e documentazione archeologica come indicato nel parere prot. n. 8687 del 23.05.2022 della Soprintendenza A.B.A.P. In ragione della natura specialistica e dell'estensione di tali documentazione vengono introdotti due nuovi prezzi relativi alle attività di scavo e di documentazione.

In particolare il prezzo:

NP08 - *Attività di scavo in ambito archeologico. Scavo stratigrafico in estensione per una profondità massima di 30 cm a partire dal piano di posa delle pavimentazioni sino alla quota di rinvenienza di preesistenze o sino alla quota di esaurimento del sottofondo in sabbia delle pavimentazione stessa. Il prezzo paga l'attività di scavo archeologico, l'accatastamento in cantiere del materiale scavato, la pulizia e catalogazione di reperti che dovessero emergere dallo scavo, la pulizia e documentazione delle pavimentazioni antiche e degli eventuali resti di fondazioni. Nel prezzo è ricompreso l'onere di redazione della relazione di scavo secondo le specifiche indicate dalla Soprintendenza Archeologica. Restano escluse le restituzioni grafiche che vengono remunerate con prezzo a parte. Prezzo da analisi: Euro 56,74 a m² (prezzo di applicazione al netto del ribasso pari al 8,478% - euro 51,93)".*

Sostituisce, a parità costo complessivo e di estensione delle aree di intervento il prezzo del progetto esecutivo:

P8.01.030 - *SCAVO A MANO E A MACCHINA CON LA PRESENZA DI ARCHEOLOGO Scavo a mano e in parte a macchina con la presenza e supervisione costante di archeologo per il controllo ed il rispetto di eventuali reperti archeologici, è compreso l'utilizzo saltuario, del sistema stratigrafico per la rimessa in luce di strutture archeologiche e per opere di fondazione e sotto-fondazione da effettuarsi anche in condizioni disagiate compresa la ripulitura delle strutture rimesse in luce, l'accurata cernita della terra scavata ed il recupero dei reperti; compreso l'onere per sbadacchiature e puntellature, il tiro in alto del materiale, gli scarriolamenti a mano sino ai punti di carico e scarico, il trasporto del materiale di risulta sino alla pubblica discarica e quanto altro occorre per dare il lavoro finito a perfetta regola d'arte. Misurazione effettiva dello scavo. Compresa Relazione Tecnica Finale Archeologo Abilitato, (dimensione minima scavo per redazione Relazione tecnica mc. 35,00)*

Le attività di documentazione grafica e fotografica delle aree di scavo e la mappatura degli interventi di restauro delle pavimentazioni prescritte dalla Soprintendenza A.B.A.P. vengono riconosciute con un nuovo prezzo riferito a ciascuna delle 50 aree di intervento di progetto (superficie indicativa di ciascuna area 100 m²):

NP05 - *Esecuzione di fotopiano dell'area di scavo, trasferimento di disegni di campo a matita o simili, quali documentazioni di scavo, planimetrie, sezioni e simili, nonché di mappature di restauro, eseguiti a qualsiasi scala dalla 1:1. alla 1:100, su supporto informatico vettoriale, in file*



dwg o simili e trasferimento delle informazioni su sistema GIS. Da computarsi per area d'intervento, prezzo da analisi: euro 611,31 (prezzo di applicazione al netto del ribasso pari al 8,478% - euro 559,48).



Figura 4–4 Esempio di pavimentazione laterizia a spina di pesce rinvenuta in area T7.1

Inoltre, al fine di garantire una migliore protezione dei manufatti archeologici in fase di rimontaggio delle pavimentazione è stata introdotta la posa di uno strato di geotessuto da interporre tra le preesistenze e lo strato di sottofondo in sabbia dei masegni. La lavorazione viene riconosciuta attraverso l'applicazione di un prezzo derivato dal prezzario del Comune di Venezia 2023 che recepisce il ribasso medio di offerta pari al 8,478%.

Si riporta di seguito la descrizione del nuovo prezzo:

NP06 - VE23_01CS.PR.Q01.017.01.01 - Fornitura e posa di geotessile tessuto con trama e ordito costituito da fibre di polipropilene da utilizzare come armante su sottofondi stradali o come filtrante per difese spondali: con ordito di resistenza a trazione di almeno 100 kN/m. Prezzo da analisi: Euro 3,71 a m² (prezzo di applicazione al netto del ribasso pari al 8,478% - euro 3,4)"

Si precisa infine che l'impresa esecutrice Lares s.r.l., conformemente a quanto offerto in sede di gara, realizza le attività di scavo archeologico per mezzo di proprio dipendente qualificato e che, in particolare, il dott. Emanuele Saletta svolge funzione di Direttore Tecnico dell'impresa da più di due anni e risulta iscritto all'elenco dei professionisti abilitati alla redazione del documento di valutazione archeologia preventiva (<https://professionisti.cultura.gov.it/richieste-preventiva>). Soddisfa pertanto i requisiti previsti dal comma 3a dell'art. 13 del D.M. n. 154 del 22.08.2017.

La Stazione Appaltante, accertato quanto sopra e quanto stabilito dall'art. 8 del D.M. n. 154 del 22.08.2017, in merito alla dimostrazione dell'idoneità organizzativa per i lavori relativi a scavi



archeologici, di cui alla categoria OS 25, ha valutato che sussistono i presupposti per riconoscere la categoria OS 25 - non precedentemente prevista per l'appalto in questione che individuava la sola categoria OS 2 - per le lavorazioni previste dagli articoli NP05, NP08 e NP06. Le suddette voci risultano assimilabili, per natura e caratteristiche, alle attività descritte nell'allegato 1 del D.P.C.M. del 14.02.2022 rubricato "LINEE GUIDA PER LA PROCEDURA DI VERIFICA DELL'INTERESSE ARCHEOLOGICO AI SENSI DELL'ART. 25, COMMA 13, DEL DECRETO LEGISLATIVO 18 APRILE 2016, N. 50", ed in particolare a quelle rientranti nell'"Affidamento del cantiere di scavo" di cui al paragrafo 7.3 del medesimo allegato.

Sul punto si rappresenta in ogni caso che la categoria OS2, con cui era stato appaltato il lavoro, resta in ogni caso prevalente e per quanto esposto la variazione in oggetto non altera il progetto iniziale né muta l'oggetto del contratto.

L'impresa riconosce pertanto la congruità tecnico-economica delle citate lavorazioni e dei corrispondenti nuovi prezzi e sottoscrive la presente perizia per gli aspetti specialistici di natura archeologica per tramite di proprio dipendente qualificato che risponde ai requisiti previsti dal paragrafo 4.2 dell'allegato 1 del D.P.C.M. del 14.02.2022.

Restano in capo alla Stazione Appaltante e alla Soprintendenza A.B.A.P. gli obblighi previsti dal comma 3 dell'art. 26 del D.M. n. 154 del 22.08.2017 e dal comma 3 dell'art. 250 del DPR 207/2010.



Figura 4-5 Esempio di catalogazione numerica dei masegni in area T4.4 per l'inserimento nel database GIS



4.3 Rinnovo transenne a presidio dei pili portabandiera

Le transenne che perimetrano i pili portabandiera sono state posizionate al principio degli anni '80 per garantire una fascia di rispetto e prevenire possibili danneggiamenti delle gradinate e basi in bronzo del XVI secolo. La loro collocazione avvenne contestualmente a quella di analoghi elementi lungo il perimetro della Basilica di San Marco che avevano la stessa funzione.

I telai sono realizzati in tubo quadro di acciaio verniciato e, a distanza di quarant'anni, presentano condizioni di diffuso degrado nella parte inferiore soggetta a periodica sommersione da parte delle maree.

Tale condizione costituisce quindi una fonte di rischio in termini di sicurezza e costituisce una possibile causa di degrado per le sottostanti pavimentazioni per il progressivo dilavamento della ruggine.

La presente variante include quindi la fornitura all'Amministrazione Comunale di nuovi cespiti in sostituzione degli esistenti aventi analoghe caratteristiche geometriche ma realizzati in acciaio inox 316 L per garantire una maggiore durata nel tempo e prevenire possibili danni alla pavimentazione.

La superficie degli elementi verrà trattata con un processo di brunitura al fine di garantire una patina protettiva stabile e cromaticamente idonea al contesto. Le caratteristiche geometriche generali dei nuovi elementi sono indicati negli elaborati grafici della presente perizia. Viene pertanto introdotto un prezzo a corpo che remunera la fornitura ed il posizionamento di ciascuno dei tre recinti.

NP07 - "Fornitura e posizionamento di transenne perimetrali per il pila porta bandiera in acciaio inox AISI 316, comprensivo di parti mobili e basette di appoggio, come da disegno con finitura brunita o verniciata a polvere e trasporto e smaltimento delle strutture esistenti. Per recinto Euro 20.108,46 (prezzo di applicazione al netto del ribasso pari al 8,478% - Euro 18.403,66)"



Figura 4-6 Schema generale della recinzione tipo



Figura 4–7 Ossidazione e corrosione diffusa delle basi dei recinti dei pili portabandiera

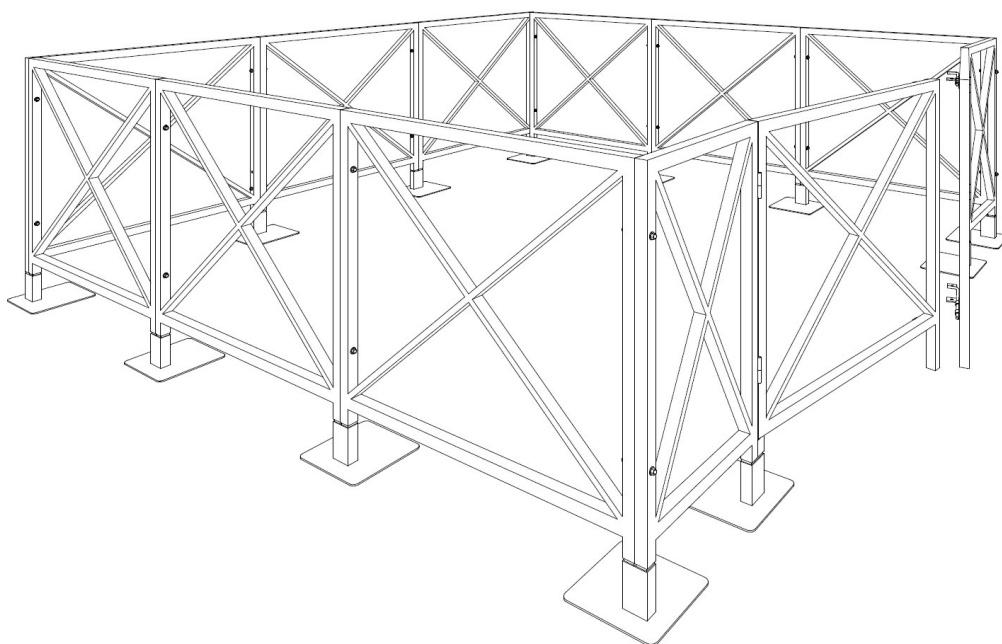

5 Importo della perizia e nuovi prezzi

La presente perizia di variante e suppletiva introduce 8 nuovi prezzi di nuova formulazione di cui si allegano le analisi.

A tutti i nuovi prezzi è stato applicato il ribasso medio di offerta pari al 8,478%.

Per quanto attiene gli oneri di sicurezza, questi sono quantificati dal Piano di Sicurezza del Progetto esecutivo in euro 193.031,26 euro, suddivisi nei seguenti capitoli:

- Apprestamenti generali: euro 140.014,50;
- Impianti di terra e di protezione contro le scariche atmosferiche: euro 2.369,68;
- Procedure contenute nel PSC e previste per specifici motivi di sicurezza: euro 44.885,64;
- Misure di coordinamento relative all'uso comune di apprestamenti, attrezzature, infrastrutture, mezzi e servizi di protezione collettiva: euro 5.761,44.

Le scelte tecniche ed organizzative proposte dall'impresa in sede di gara ed adottate in fase esecutiva hanno introdotto elementi di modifica ed adeguamento alle previsioni del Piano di sicurezza del progetto esecutivo, confermandone tuttavia i criteri e la scansione dei capitoli sopra citati ed in ogni caso recepiti nelle revisioni del documento via, via, redatte da CSE.

In tal senso dunque si conferma la sostanziale e generale congruità dell'originaria previsione degli oneri anche per il fatto che, le maggiorazioni introdotte, riguardano modifiche ad attività già previste e non nuove lavorazioni e pertanto non incidenti o, influenti rispetto alle previsioni del PSC.



6 Tempo di esecuzione

I lavori del progetto esecutivo sono stati consegnati in via d'urgenza, il contratto è stato sottoscritto in data 28.04.2023 ed in pari data si è provveduto alla consegna definitiva dei lavori, con un tempo utile di 405 giorni naturali e consecutivi, fissando l'ultimazione in data 05.06.2024.

Con la presente Perizia di Variante e suppletiva si richiede una proroga del tempo di esecuzione per consentire la realizzazione degli interventi in ragione delle nuove lavorazioni prescritte in corso d'opera dalla Soprintendenza A.B.A.P. e dai limiti operativi importi dalle condizioni reali.

Si richiede pertanto una proroga di 200 giorni naturali consecutivi che comportano una durata complessiva a finire pari a 605 giorni, prorogando l'ultimazione in data 22.12.2024.

Ancorché l'art. 29 del CSA prevedesse la contabilizzazione delle rate di acconto al raggiungimento di ogni 20% dell'importo contrattuale, in accordo con l'Impresa, l'emissione degli Stati Avanzamento Lavori è stata momentaneamente sospesa in attesa della redazione della presente perizia di variante.



7 ALLEGATI – Transenne Pili Portabandiera

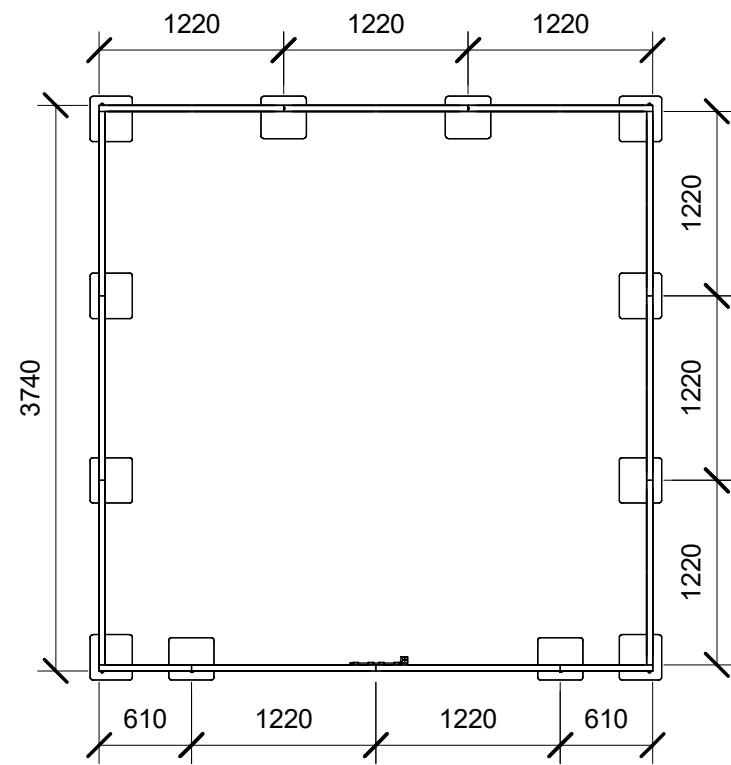

1 Planimetria recinto
1 : 50

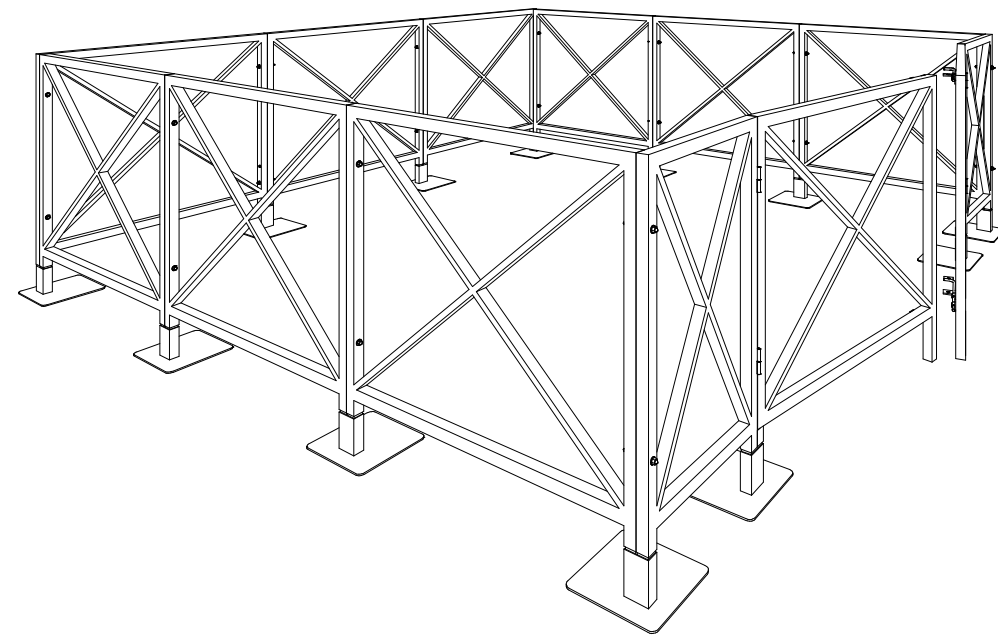

2 Vista recinto

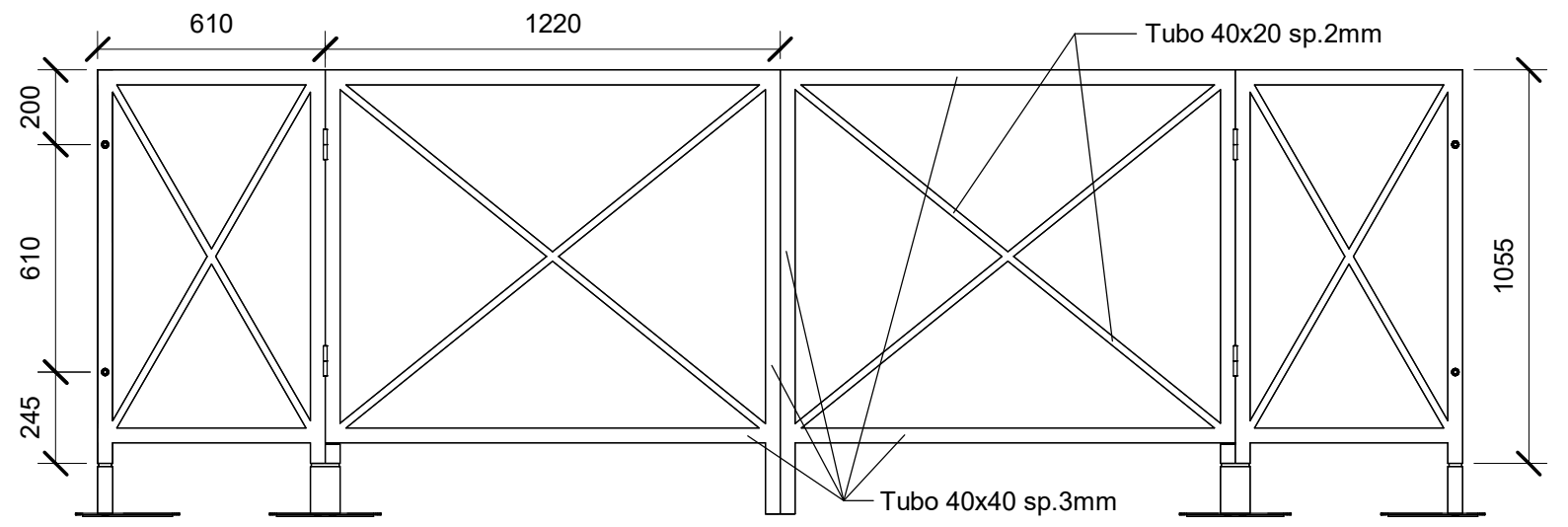

3 Vista cancello esterno
1 : 20

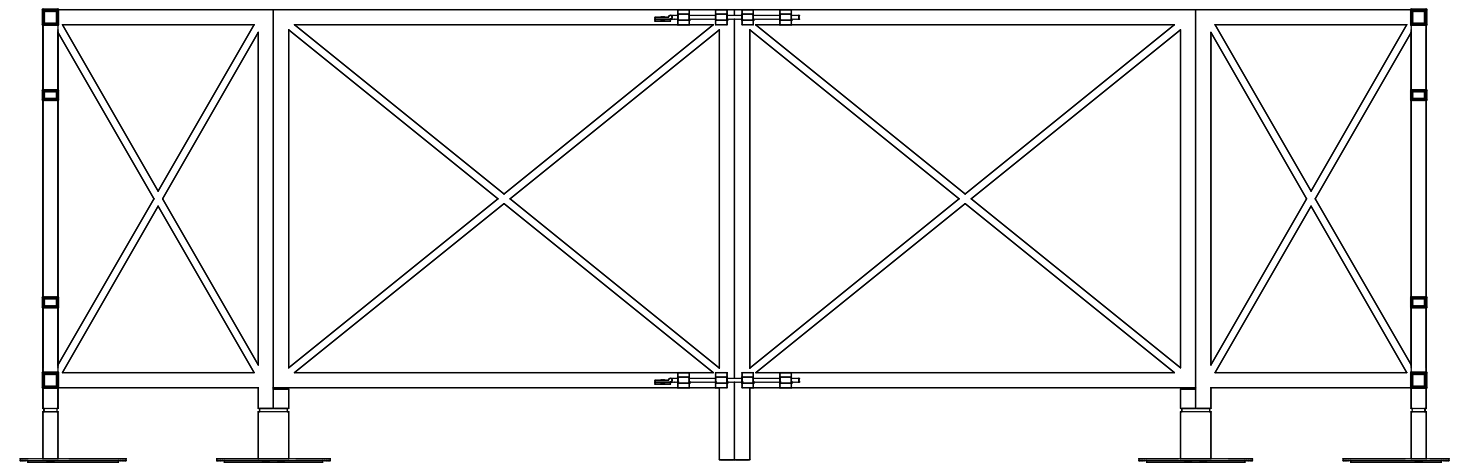

4 Vista cancello interno
1 : 20

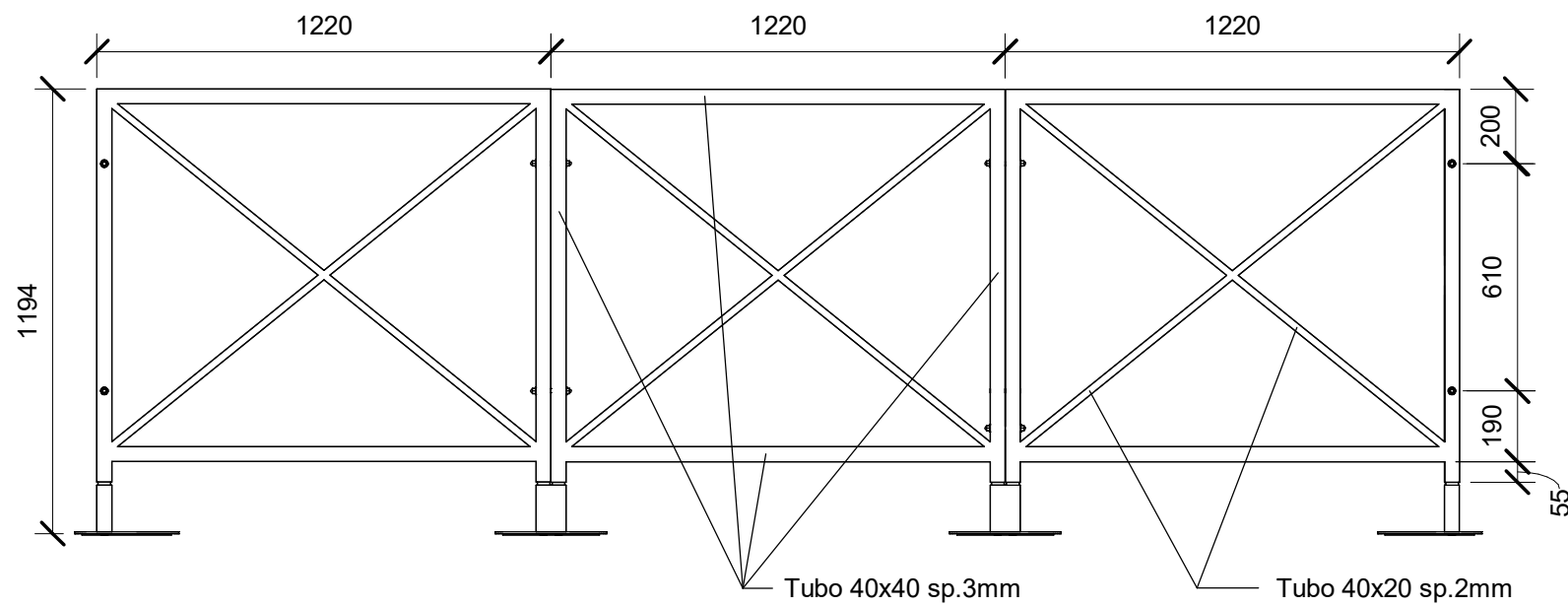

1 Lato opposto al cancello
1 : 20

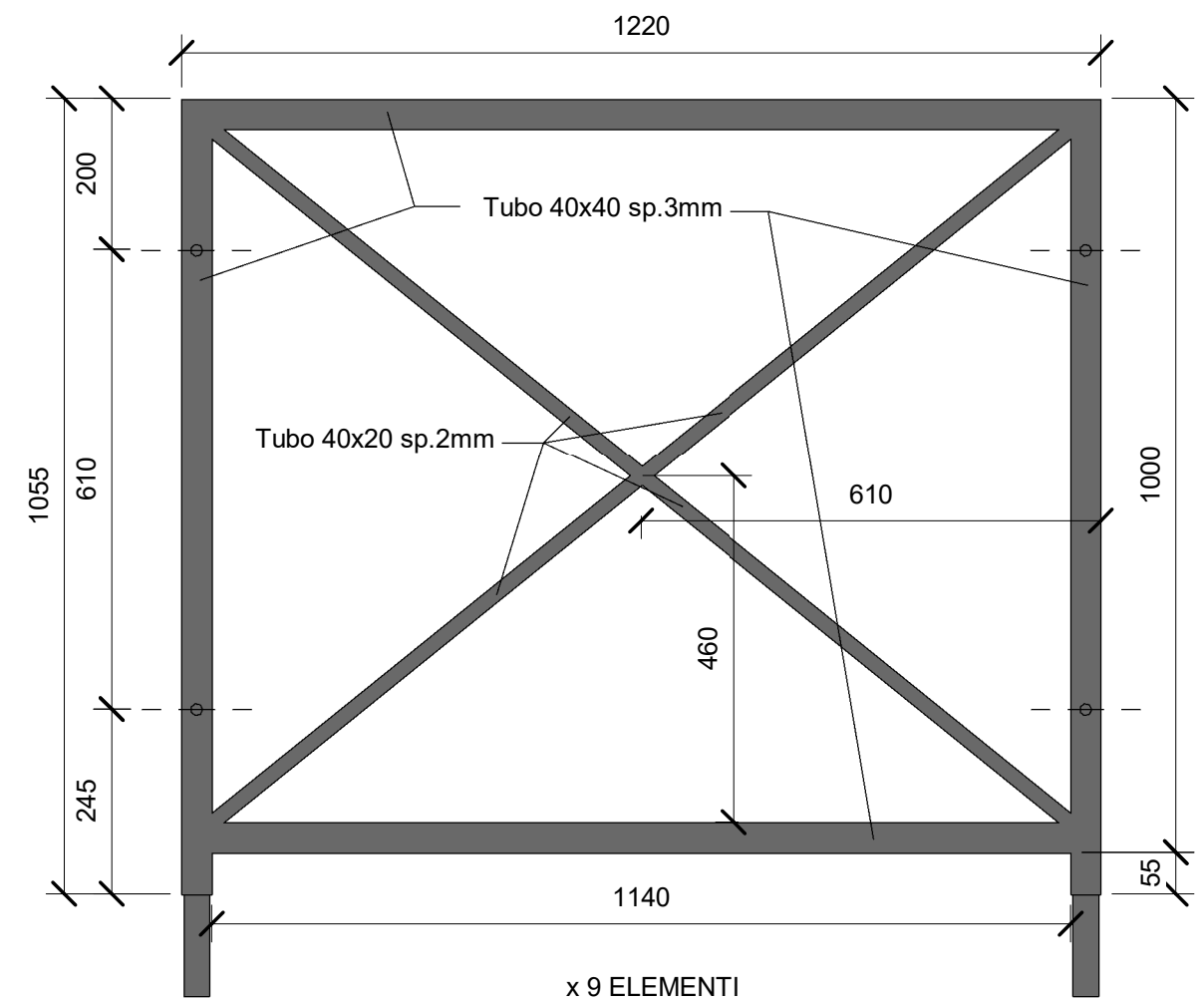

5 Pannello tipo
1 : 10

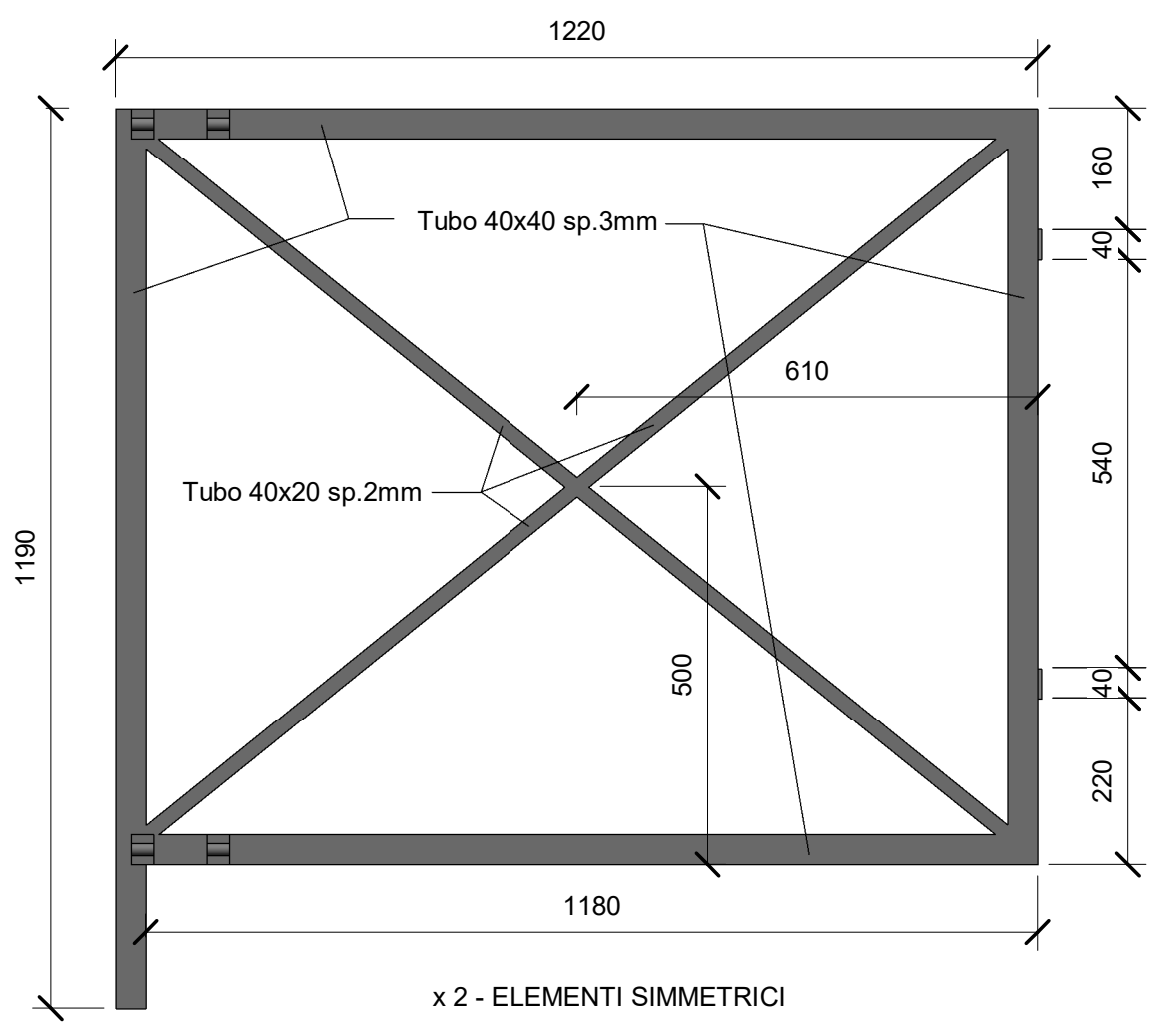

4 Anta Cannello
1 : 10

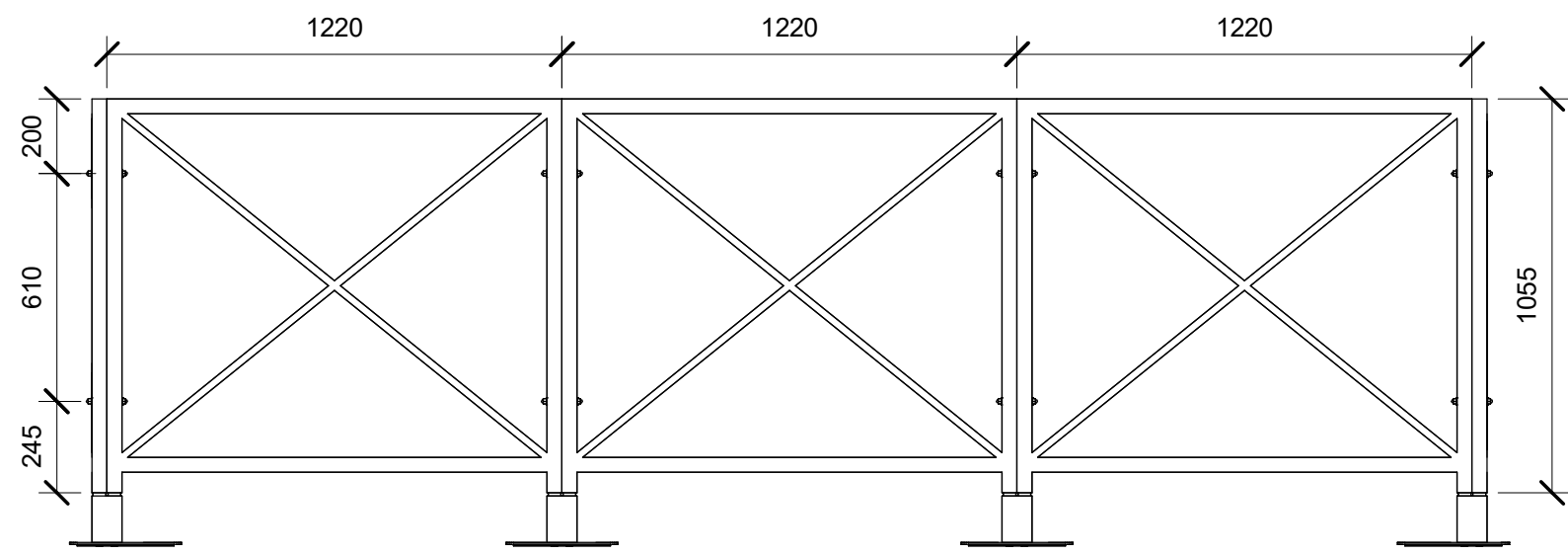

2 Vista laterale
1 : 20

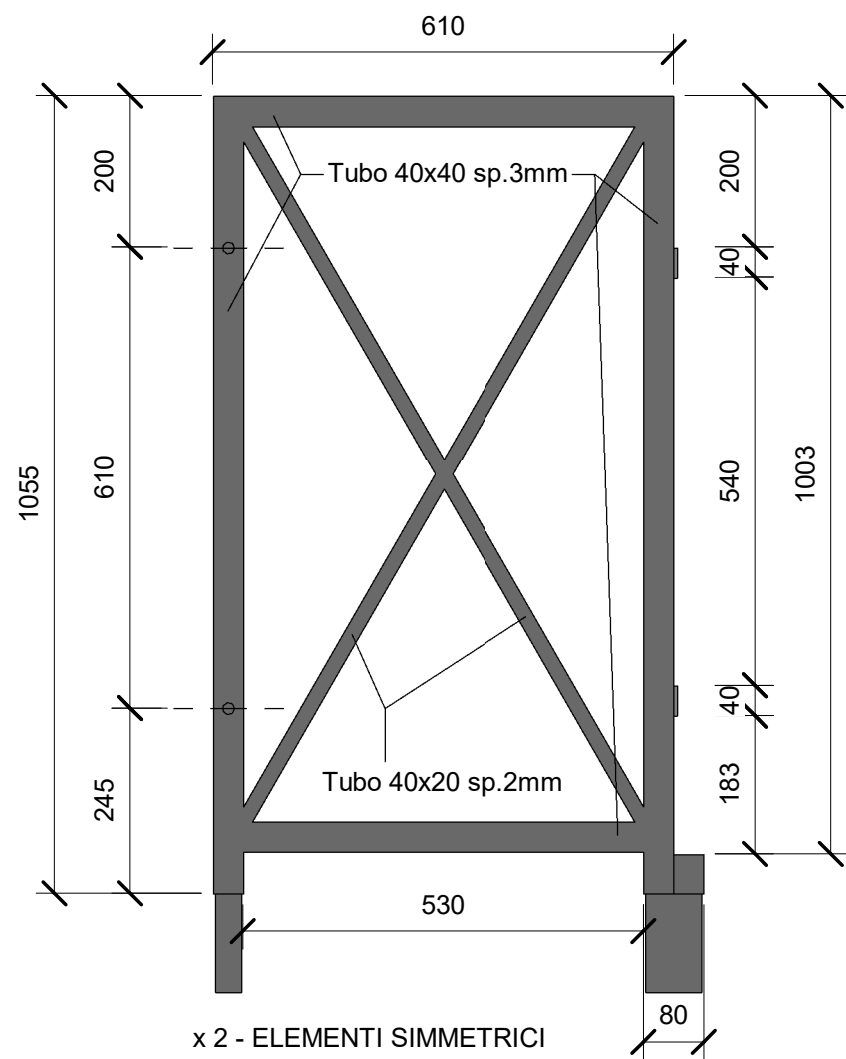

2 Spalletta cancello
1 : 10

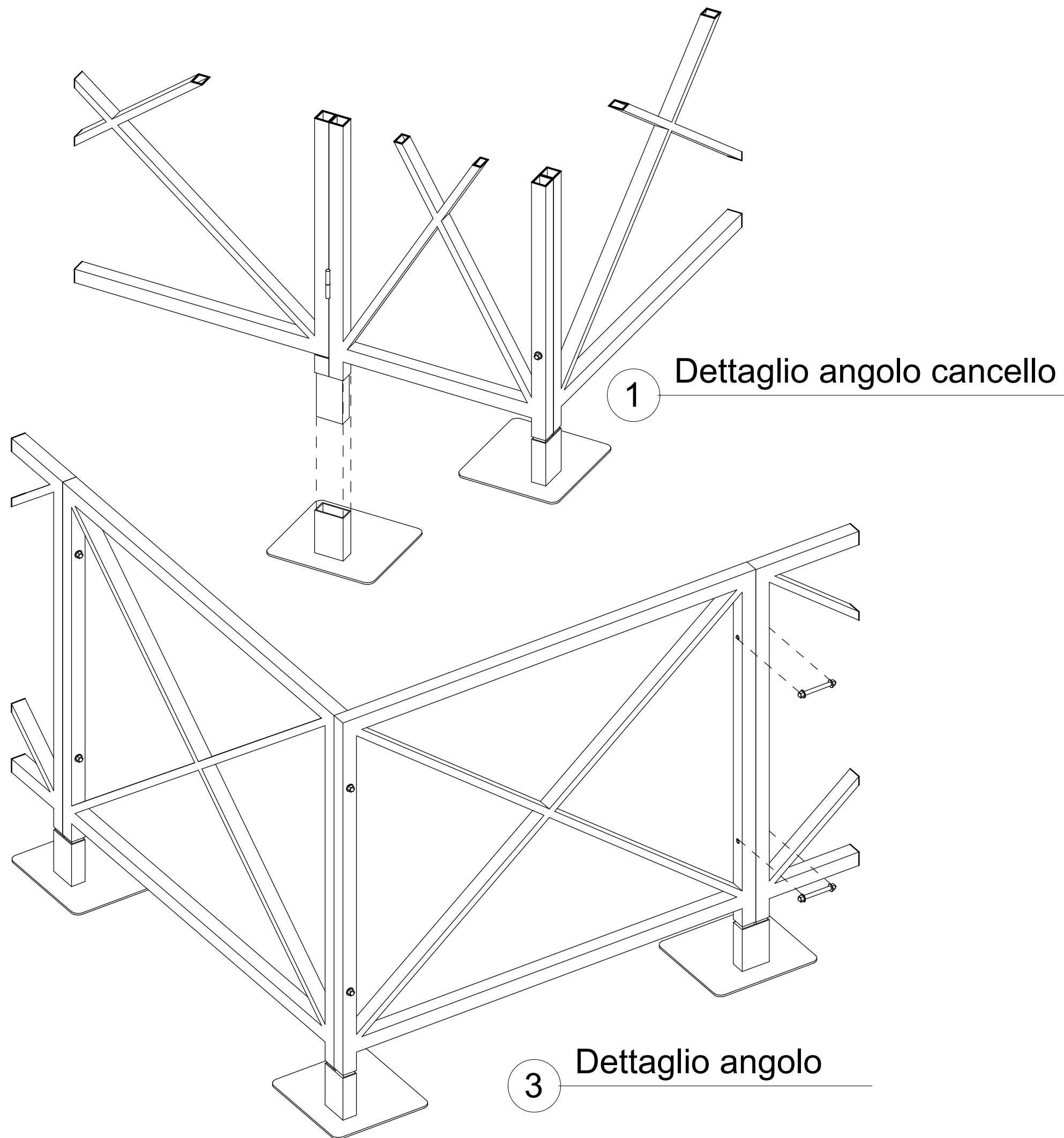
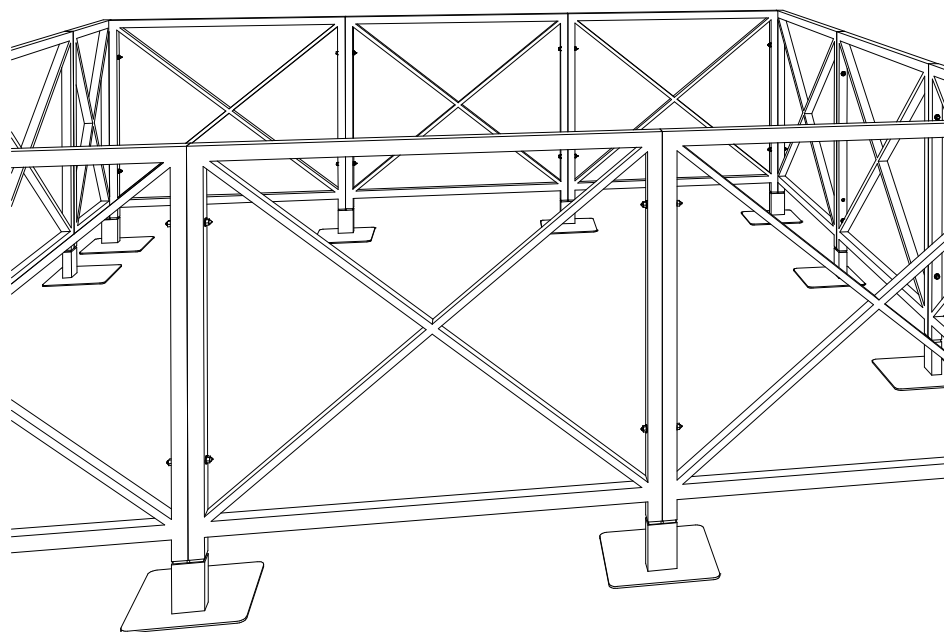



C.I. 14959/24
**INTERVENTO DI "RIDUZIONE DEL RISCHIO RESIDUO MEDIANTE
MESSA IN SICUREZZA DI ALCUNI AMBITI DELLA PAVIMENTAZIONI
PIAZZA SAN MARCO DANNEGGIATE DALLE ALTE MAREE"**

Gara n. 67/2022
CIG 9386357AD3 - CUP J77H21001550001

IMPRESA: Lares - Lavori di Restauro S.r.l.

CONTRATTO Rep. 131562 del 28/04/2023

Importo a base d'asta	€	2.100.000,00
Ribasso d'asta 8,478%		
Importo al netto del ribasso	€	1.738.187,63
lavori in economia	€	7.766,77
Oneri relativi alla sicurezza	€	193.031,26
Importo contrattuale	€	1.938.985,66

PERIZIA SUPPLETIVA e di VARIANTE IN CORSO D'OPERA N° 1
RELAZIONE del RUP

Direttore - ing. Simone Agrondi (simone.agrondi@comune.venezia.it)
Dirigente - arch. Alberto Chinellato (alberto.chinellato@comune.venezia.it)
Responsabile del Servizio e del Procedimento: arch. cons. Cristian Tonetto (cristian.tonetto@comune.venezia.it)
Responsabile dell'Istruttoria: arch. cons. Cristian Tonetto (cristian.tonetto@comune.venezia.it)
Sede di Venezia: Ca' Farsetti, San Marco 4136 – Sede di Mestre: Villa Querini, via G. Verdi 38
mail: viabilita.venezia@comune.venezia.it - pec: dirlavoripubblici@pec.comune.venezia.it



1. PREMESSA

PREMESSO CHE

- con deliberazione del Consiglio Comunale (DCC) n. 75 del 23 dicembre 2022 sono stati approvati il Bilancio di previsione per gli esercizi finanziari 2023-2025 e relativi allegati, il Documento Unico di Programmazione (D.U.P.) per il triennio 2023-2025 e il Piano degli Investimenti delle opere pubbliche e degli interventi di manutenzione 2023-2025;
- con deliberazione di Giunta Comunale (DGC) n. 1 del 30 gennaio 2024 è stato approvato il Piano Esecutivo di Gestione (PEG) per gli anni 2024-2026, assegnando ai Dirigenti l'adozione delle determinazioni a contrarre, la responsabilità di tipo finanziario, l'adozione e attuazione dei provvedimenti di gestione connessi alle fasi dell'entrata e della spesa;
- con DGC n. 1 in data 30 gennaio 2024 è stato approvato il Piano Integrato di Attività e Organizzazione (PIAO) 2024-2026 che si compone, ai sensi dell'art. 6 del d.l. n. 80/2021, di varie sottosezioni tra le quali la sottosezione "Performance", la sottosezione "Rischi corruttivi e trasparenza", la sottosezione "Struttura organizzativa e Piano triennale dei fabbisogni del personale, la sottosezione "Organizzazione del lavoro agile e la sottosezione "Piano delle Azioni Positive";
- con disposizione del Sindaco, PG n. 295868 del 24/06/2021, è stato attribuito fino al 26/06/2024 l'incarico di Dirigente del Settore Viabilità Venezia Centro Storico e Isole – Energia e Impianti all'arch. Alberto Chinellato, il quale agisce, ai sensi dell'art. 1, co. 1, dell'O.C.D.P.C. n. 851/2022, quale Dirigente dell'Amministrazione competente alla prosecuzione, in via ordinaria, dell'esercizio delle funzioni del Commissario delegato, per l'intervento di cui all'oggetto;

VISTI:

- l'art.107, in merito alle competenze dei dirigenti ivi compresa l'assunzione di impegni di spesa, l'art. 183, in merito all'impegno di spesa, e l'art. 191, in merito alle regole per l'assunzione di impegni e per l'effettuazione di spese, del d.lgs. 18 agosto 2000, n. 267 - "Testo unico delle leggi sull'ordinamento degli enti locali";
- l'art. 4 del d.lgs. 30 marzo 2001, n. 165 recante "Norme generali sull'ordinamento del lavoro alle dipendenze delle amministrazioni pubbliche" e disciplinante, tra le altre, gli adempimenti di competenza dei dirigenti;
- il d.lgs. 23 giugno 2011, n. 118 recante "Disposizioni in materia di armonizzazione dei sistemi contabili e degli schemi di bilancio delle Regioni, degli enti locali e dei loro organismi, a norma degli articoli 1 e 2 della Legge 5 maggio 2009, n. 42" e il successivo D.P.C.M. 28 dicembre 2011 avente ad oggetto "Sperimentazione della disciplina concernente i sistemi contabili e gli schemi di bilancio delle Regioni, degli enti locali e dei loro enti ed organismi, di cui all'articolo 36 del decreto legislativo 23 giugno 2011, n. 118";
- i principi contabili in materia di imputazione delle spese di cui all'allegato 4-2 del suddetto d.lgs. 23 giugno 2011, n.118;

Direttore - ing. Simone Agrondi (simone.agrondi@comune.venezia.it)

Dirigente - arch. Alberto Chinellato (alberto.chinellato@comune.venezia.it)

Responsabile del Servizio e del Procedimento: arch. cons. Cristian Tonetto (cristian.tonetto@comune.venezia.it)

Responsabile dell'Istruttoria: arch. cons. Cristian Tonetto (cristian.tonetto@comune.venezia.it)

Sede di Venezia: Ca' Farsetti, San Marco 4136 – Sede di Mestre: Villa Querini, via G. Verdi 38

mail: viabilita.venezia@comune.venezia.it - pec: dirlavoripubblici@pec.comune.venezia.it



- gli artt. 23, 26 e 27 del d.lgs. 14 marzo 2013, n. 33 avente ad oggetto "Riordino della disciplina riguardante il diritto di accesso civico e gli obblighi di pubblicità, trasparenza e diffusione di informazioni da parte delle pubbliche amministrazioni";
- il Codice di comportamento dei dipendenti pubblici, a norma dell'art. 54 del d.lgs. 30 marzo 2001, n.165, approvato con d.P.R. 16 aprile 2013 n.62 e s.m.i.;
- la DGC. n. 314 del 10 ottobre 2018 con cui è stato approvato il nuovo testo del "Codice di comportamento interno", che "ha sostituito ogni precedente", come da ultimo modificato con DGC n. 78 del 13 aprile 2023;
- l'art.17 del vigente Statuto del Comune di Venezia relativo alle funzioni e compiti dei dirigenti;
- la legge 11 settembre 2020, n. 120 "Conversione in legge, con modificazioni, del decreto legge 16 luglio 2020, n. 76 recante misure urgenti per la semplificazione e l'innovazione digitale" e s.m.i., per le parti ancora vigenti;
- il d.lgs. 31 marzo 2023, n. 36 "Codice dei contratti pubblici", in attuazione dell'articolo 1 della legge 21 giugno 2022, n. 78, recante delega al Governo in materia di contratti pubblici";
- il d.lgs. 18 aprile 2016, n. 50 "Codice dei contratti pubblici" e s.m.i. e il d.P.R. del 05 ottobre 2010 n. 207 e s.m.i., entrambi per le eventuali parti ancora vigenti;
- l'art. 26 co. 3 della L. 23 dicembre 1999 n. 488, recante "*Disposizioni per la formazione del bilancio annuale e pluriennale dello Stato*" (legge finanziaria 2000) e il d.l. 6 luglio 2012 n. 95, recante "*Disposizioni urgenti per la revisione della spesa pubblica con invarianza dei servizi ai cittadini nonché misure di rafforzamento patrimoniale delle imprese del settore bancario*", convertito con modificazioni dalla Legge 7 agosto 2012 n. 135, che stabiliscono che le Amministrazioni Pubbliche sono tenute ad approvvigionarsi utilizzando gli strumenti di acquisto messi a disposizione da Consip;
- l'art. 1 co. 450 della Legge 27 dicembre 2006 n. 296, recante "*Disposizioni per la formazione del bilancio annuale e pluriennale dello Stato*" (legge finanziaria 2007), e s.m.i. che stabilisce l'obbligo per le amministrazioni pubbliche di ricorrere al Mercato Elettronico della Pubblica Amministrazione (MEPA) per l'acquisto di beni e servizi di importo inferiore alla soglia di rilievo comunitario in assenza di convenzioni Consip e al di sopra dell'importo di Euro 5.000,00= e non per i lavori;
- il Decreto Legislativo 2 gennaio 2018, n. 1 recante "*Codice della protezione civile*" e, in particolare, quanto disposto all'art. 25, co. 2, lett. d) relativo alla possibilità di disporre, mediante Ordinanze di Protezione civile, la "*realizzazione di interventi, anche strutturali, per la riduzione del rischio residuo nelle aree colpite dagli eventi calamitosi, strettamente connesso all'evento e finalizzati prioritariamente alla tutela della pubblica e privata incolumità, in coerenza con gli strumenti di programmazione e pianificazione esistenti*";
- l'Ordinanza del Capo del Dipartimento della Protezione Civile n. 616 del 16 novembre 2019, di cui diffusamente *infra*;

Direttore - ing. Simone Agrondi (simone.agrondi@comune.venezia.it)

Dirigente - arch. Alberto Chinellato (alberto.chinellato@comune.venezia.it)

Responsabile del Servizio e del Procedimento: arch. cons. Cristian Tonetto (cristian.tonetto@comune.venezia.it)

Responsabile dell'Istruttoria: arch. cons. Cristian Tonetto (cristian.tonetto@comune.venezia.it)

Sede di Venezia: Ca' Faretto, San Marco 4136 – Sede di Mestre: Villa Querini, via G. Verdi 38

mail: viabilita.venezia@comune.venezia.it - pec: dirlavoripubblici@pec.comune.venezia.it



- l'Ordinanza del Capo del Dipartimento della Protezione Civile n. 851 del 24 gennaio 2022, di cui diffusamente *infra*;
- l'articolo 45 del d.lgs. 36 del 2023, recante "incentivi alle funzioni tecniche";

PREMESSO ALTRESÌ CHE:

- con delibera del Consiglio dei Ministri in data 16 settembre 2021, pubblicata in G.U.R.I. Serie Generale n. 233 del 29 settembre 2021, è stato autorizzata l'utilizzazione delle risorse finanziarie disponibili non programmate e non utilizzate, stanziare con le delibere del Consiglio dei Ministri del 14 novembre 2019 e del 13 febbraio 2020, per gli interventi di cui alla lettera d) del comma 2 dell'art. 25 del citato decreto legislativo n. 1 del 2018;
- a seguito dell'approvazione del 1° stralcio degli interventi, il Commissario Delegato, ai sensi dell'art. 1 comma 3 dell'O.C.D.P.C. n. 616 del 16 novembre 2019, con nota Prot. n. 1847 del 4 febbraio 2020, ha trasmesso all'Ufficio di Presidenza del Consiglio dei Ministri – Dipartimento della Protezione Civile il 2° stralcio del Piano degli interventi urgenti in ordine all'art. 25 lett. b) secondo stralcio del d.lgs. n. 1 del 2018, relativo al ripristino, anche con procedure di somma urgenza, della funzionalità dei servizi pubblici e delle infrastrutture nonché alle attività di gestione dei rifiuti, del materiale vegetale, alluvionale e alle misure volte a garantire la continuità amministrativa nel territorio interessato, anche mediante interventi di natura temporanea;
- con nota Prot. n. 1865 del 2 marzo 2020 la Presidenza del Consiglio dei Ministri – Dipartimento della Protezione Civile – Ufficio IV Attività per il superamento dell'emergenza e per il supporto agli interventi strutturali ha approvato il succitato 2° stralcio del Piano degli interventi urgenti di cui all'art. 1, comma 3, dell'O.C.D.P.C. n. 616 del 16 novembre 2019 per un importo complessivo di € 40.798.894,59=;
- con Deliberazione del Consiglio dei Ministri in data 16 settembre 2021, pubblicata in G.U.R.I. Serie Generale n. 233 del 29 settembre 2021, il Commissario Delegato è stato autorizzato, ai sensi e per gli effetti dell'art. 24, comma 2, del decreto legislativo 2 gennaio 2018, n. 1, ad utilizzare le risorse finanziarie disponibili non programmate e non utilizzate, stanziare con delibere del Consiglio dei ministri del 14 novembre 2019 e del 13 febbraio 2020, per gli interventi di cui alla lettera d) del comma 2 dell'art. 25 del citato d.lgs. n. 1/2018
- ai sensi dell'art. 24 comma 2 del d.lgs. 1/2018 è previsto che a seguito dell'effettivo impatto dell'evento calamitoso il Consiglio dei Ministri, attraverso proprie deliberazioni, individui le risorse finanziaria necessarie al completamento delle attività di cui all'art. 25 comma 2 lett. a), b) e c) oltre che per l'avvio degli interventi più urgenti di cui alla lett. d) del medesimo comma;
- con nota PG n. 398 del 02/07/2021, relativa integrazione PG n. 398 del 16/07/2021 e successiva precisazione PG n. 561 del 26/10/2021, il Commissario Delegato ha trasmesso alla Presidenza del Consiglio dei Ministri – Dipartimento della Protezione Civile la ricognizione delle misure urgenti relative alla lett. d) comma 2 del succitato art. 25 afferenti "interventi, anche strutturali, per la riduzione del rischio residuo nelle aree colpite dagli eventi calamitosi, strettamente connesso all'evento e finalizzati prioritariamente alla tutela della pubblica e

Direttore - ing. Simone Agrondi (simone.agrondi@comune.venezia.it)

Dirigente - arch. Alberto Chinellato (alberto.chinellato@comune.venezia.it)

Responsabile del Servizio e del Procedimento: arch. cons. Cristian Tonetto (cristian.tonetto@comune.venezia.it)

Responsabile dell'Istruttoria: arch. cons. Cristian Tonetto (cristian.tonetto@comune.venezia.it)

Sede di Venezia: Ca' Farseggi, San Marco 4136 – Sede di Mestre: Villa Querini, via G. Verdi 38

mail: viabilita.venezia@comune.venezia.it - pec: dirlavoripubblici@pec.comune.venezia.it



privata incolumità, in coerenza con gli strumenti di programmazione e pianificazione esistenti”;

- con nota di riscontro acquisita agli atti con PG 435 del 13/08/2021 la Presidenza del Consiglio dei Ministri – Dipartimento della Protezione Civile – Ufficio IV Attività per il superamento dell'emergenza e per il supporto agli interventi strutturali ha comunicato che gli il Piano degli interventi proposto corrisponde alle finalità di cui all'O.C.D.P.C. n. 616/2019;
- con Deliberazione del Consiglio dei Ministri in data 13 febbraio 2020, pubblicata in G.U.R.I. serie generale del 24 febbraio 2020, è stato ratificato l'ulteriore stanziamento per la realizzazione degli interventi nel territorio di Venezia interessato dagli eventi meteorologici che si sono verificati a partire dal giorno 12 novembre 2019;
- con Deliberazione del Consiglio dei Ministri in data 16 settembre 2021, pubblicata in G.U.R.I. Serie Generale n. 233 del 29 settembre 2021, avente ad oggetto "Autorizzazione al riutilizzo delle risorse per la realizzazione degli interventi nel territorio del Comune di Venezia interessato dagli eventi meteorologici verificatisi a partire dal giorno 12 novembre 2019", è stato autorizzato l'utilizzo delle risorse disponibili in programmate e non utilizzate per gli interventi di cui alla lettera d) del comma 2 dell'art. 25 del citato d.lgs. n. 1/2018;
- l'Ordinanza del Capo del Dipartimento della Protezione Civile (O.C.D.P.C.) n. 851 del 24 gennaio 2022 individua il Comune di Venezia quale Amministrazione competente alla prosecuzione, in via ordinaria, dell'esercizio delle funzioni del Commissario delegato di cui all'Ordinanza del Capo Dipartimento della Protezione Civile del 16 novembre 2019, n. 616, nel coordinamento degli interventi, conseguenti agli eventi richiamati, pianificati e approvati e non ancora ultimati nonché il Sindaco del Comune di Venezia quale soggetto responsabile delle iniziative finalizzate al completamento degli interventi integralmente finanziati e contenuti nei Piani degli interventi di cui all'articolo 1 della citata O.C.D.P.C. n. 616/2019 e nelle eventuali rimodulazioni degli stessi, già formalmente approvati alla data di adozione della presente ordinanza;
- in attuazione di quanto richiamato al punto precedente, il Sindaco del Comune di Venezia:
 - con Decreto n. 69630 del 14/02/2022, ha confermato le indicazioni operative e le disposizioni procedurali per i soggetti attuatori in riferimento all'Ordinanza n. 4 del 16 dicembre 2019 e relativi allegati;
 - con Decreto n. 69649 del 14/02/2022, ha costituito la struttura di supporto e confermato i soggetti attuatori per le iniziative in capo al Comune di Venezia finalizzate al superamento della situazione di criticità in conseguenza degli eccezionali eventi meteorologici, individuando l'arch. Alberto Chinellato quale soggetto attuatore per il Comune di Venezia – Area Lavori Pubblici, Mobilità e Trasporti;
- l'intervento avente ad oggetto il CI 14959/24 "riduzione del rischio residuo mediante Messa in sicurezza di alcuni ambiti della pavimentazioni piazza san Marco danneggiate dalle alte maree" risulta inserito nel Piano degli investimenti, delle opere pubbliche e degli interventi di manutenzione, allegato al Bilancio di previsione approvato con deliberazione di Consiglio Comunale (DCC) n. 60 del 21 dicembre 2021 per l'importo complessivo di € 2.700.000,00.=

Direttore - ing. Simone Agrondi (simone.agrondi@comune.venezia.it)

Dirigente - arch. Alberto Chinellato (alberto.chinellato@comune.venezia.it)

Responsabile del Servizio e del Procedimento: arch. cons. Cristian Tonetto (cristian.tonetto@comune.venezia.it)

Responsabile dell'Istruttoria: arch. cons. Cristian Tonetto (cristian.tonetto@comune.venezia.it)

Sede di Venezia: Ca' Faretto, San Marco 4136 – Sede di Mestre: Villa Querini, via G. Verdi 38

mail: viabilita.venezia@comune.venezia.it - pec: dirlavoripubblici@pec.comune.venezia.it



(o.f.c.) e rientra nell'ulteriore stralcio del piano emergenziale (Rif. Locale 12_CV Viabilità CSI – D8);

- la spesa di € 2.700.000,00 (ofc) è finanziata nel Bilancio 2023 sulla base del finanziamento disposto con DCM in data 16 settembre 2021, pubblicata in G.U.R.I. Serie Generale n. 233 del 29 settembre 2021;

- con successiva DD 2904/2023 del 18/12/2023 è stato approvato l'assestamento del QE a seguito del rifinanziamento dell'intervento per una spesa complessiva pari a € 3.500.000,00 (ofc) è finanziata nel Bilancio 2023 sulla base del finanziamento disposto con DCM in data 16 settembre 2021, pubblicata in G.U.R.I. Serie Generale n. 233 del 29 settembre 2021.



2. ATTI APPROVATIVI E PARERI

Con Delibera di Giunta Comunale n. 146 del 13/07/2022 è stato approvato il Progetto Definitivo, comprensivo della Fattibilità Tecnica ed Economica, dell'intervento C.I. 14959/24 "Riduzione del rischio residuo mediante messa in sicurezza di alcuni ambiti della pavimentazioni Piazza San Marco danneggiate dalle alte maree", per un importo complessivo pari a € 2.700.000,00, come dettagliato nel seguente quadro economico:

GeLP
(PDF)

Quadro Economico Progetto Definitivo

Progressivo versione PDF: 16030

generato in data: 30/06/2022

Cod.Proc.: 14959/24 Oggetto: INTERVENTI EMERGENZIALI DI RIDUZIONE DEL RISCHIO RESIDUO AI SENSI DELL'ART. 25 LETT. 1 DEL D.LGS. 1/2018 E DELL'ART. 3 C. 1 DELL'O.C.D.P.C. 616/2019

A) Importi dei Lavori

importi esecuzione lavori		importi per l'attuazione dei piani di sicurezza		spese di progettazione	
a misura	1.899.201,97	a misura	170.206,32		0,00
a corpo		a corpo			
in economia	30.591,71	in economia			
totale	1.929.793,68	totale	170.206,32		

importo a base di gara	2.100.000,00	% IVA(*)	10	importo IVA	210.000,00
------------------------	--------------	----------	----	-------------	------------

B) Somme a disposizione della Stazione Appaltante

somme a disposizione	netto	% IVA(*)	importo IVA	lordo
1) lavori in economia previsti ed esclusi dall'appalto				
2) rilievi accertamenti ed indagini	10.000,00			10.000,00
3) allacciamenti a pubblici servizi	10.000,00			10.000,00
4) imprevisti	45.236,92			45.236,92
5) acquisizione aree o immobili				
6) accantonamento				
7a) spese tecniche (incarichi esterni)	272.523,08			272.523,08
7b) spese tecniche (incentivi)	30.240,00			30.240,00
8) Spese per attività tec. amm. connesse alla progettazione				
9) eventuali spese per commissioni aggiudicatrici	2.000,00			2.000,00
10) spese per pubblicità e opere artistiche				
11) spese per accertamenti, verifiche tecniche e collaudi	20.000,00			20.000,00
totale	390.000,00			
12) IVA				210.000,00
totale a disposizione	600.000,00			
totale complessivo	2.700.000,00			

(*) in caso di % IVA differenti sulla voce la % indicata è un valore medio

Quadro Economico aggregato

importo lavori (o.f.c.)	2.310.000,00
somme a disposizione (o.f.c.)	359.760,00
incentivi	30.240,00
totale complessivo	2.700.000,00

Direttore - ing. Simone Agrondi (simone.agrondi@comune.venezia.it)

Dirigente - arch. Alberto Chinellato (alberto.chinellato@comune.venezia.it)

Responsabile del Servizio e del Procedimento: arch. cons. Cristian Tonetto (cristian.tonetto@comune.venezia.it)

Responsabile dell'Istruttoria: arch. cons. Cristian Tonetto (cristian.tonetto@comune.venezia.it)

Sede di Venezia: Ca' Farsetti, San Marco 4136 – Sede di Mestre: Villa Querini, via G. Verdi 38

mail: viabilita.venezia@comune.venezia.it - pec: dirlavoripubblici@pec.comune.venezia.it

Il responsabile dell'istruttoria, il responsabile del procedimento e il responsabile dell'emanazione dell'atto finale dichiarano l'assenza di conflitto di interessi ai sensi dell'art. 7, comma 13, del Codice di comportamento interno.



Sul progetto definitivo è stata acquisita con PG 227006 del 23/05/2022 autorizzazione da parte del Ministero per i beni e le attività culturali – Soprintendenza Archeologica, Belle Arti e Paesaggio ai sensi dell'art. 21 del D.Lgs 42/2004.

Con Determinazione dirigenziale n. 1746 del 01/09/2022 è stato approvato il progetto esecutivo e l'impegno di spesa di € 2.700.000,00 (o.f.c.), con contestuale approvazione delle modalità a contrattare ex art 192 del d.lgs. n. 267/2000 e art 32 co 2 del DLgs n 50/2016, come dettagliato nel seguente quadro economico:



Quadro Economico Progetto Esecutivo

Progressivo versione PDF: 16030

generato in data: 30/06/2022

Cod.Proc: 14959/24 Oggetto: INTERVENTI EMERGENZIALI DI RIDUZIONE DEL RISCHIO RESIDUO AI SENSI DELL'ART. 25 LETT. 1 DEL D.LGS. 1/2018 E DELL'ART. 3 C. 1 DELL'O.C.D.P.C. 616/2019

A) Importi dei Lavori

importi esecuzione lavori		importi per l'attuazione dei piani di sicurezza		spese di progettazione	
a misura	1.899.201,97	a misura	193.031,26		0,00
a corpo		a corpo			
in economia	7.766,77	in economia			
totale	1.906.968,74	totale	193.031,26		

importo a base di gara	2.100.000,00	% IVA(*)	10	importo IVA	210.000,00
------------------------	--------------	----------	----	-------------	------------

B) Somme a disposizione della Stazione Appaltante

somme a disposizione	netto	% IVA(*)	importo IVA	lordo
1) lavori in economia previsti ed esclusi dall'appalto				
2) rilievi accertamenti ed indagini	10.000,00			10.000,00
3) allacciamenti a pubblici servizi	10.000,00			10.000,00
4) imprevisti	45.236,92			45.236,92
5) acquisizione aree o immobili				
6) accantonamento				
7a) spese tecniche (incarichi esterni)	272.523,08			272.523,08
7b) spese tecniche (incentivi)	30.240,00			30.240,00
8) Spese per attività tec. amm. connesse alla progettazione				
9) eventuali spese per commissioni aggiudicatrici	2.000,00			2.000,00
10) spese per pubblicità e opere artistiche				
11) spese per accertamenti, verifiche tecniche e collaudi	20.000,00			20.000,00
totale	390.000,00			
12) IVA	210.000,00			
totale a disposizione	600.000,00			
totale complessivo	2.700.000,00			

(*) in caso di % IVA differenti sulla voce la % indicata è un valore medio

Quadro Economico aggregato

importo lavori (o.f.c.)	2.310.000,00
somme a disposizione (o.f.c.)	359.760,00
incentivi	30.240,00
totale complessivo	2.700.000,00

Direttore - ing. Simone Agrondi (simone.agrondi@comune.venezia.it)

Dirigente - arch. Alberto Chinellato (alberto.chinellato@comune.venezia.it)

Responsabile del Servizio e del Procedimento: arch. cons. Cristian Tonetto (cristian.tonetto@comune.venezia.it)

Responsabile dell'Istruttoria: arch. cons. Cristian Tonetto (cristian.tonetto@comune.venezia.it)

Sede di Venezia: Ca' Farsetti, San Marco 4136 – Sede di Mestre: Villa Querini, via G. Verdi 38

mail: viabilita.venezia@comune.venezia.it - pec: dirlavoripubblici@pec.comune.venezia.it



Con Determinazione dirigenziale n. 2889 del 01/12/2023 è stato approvato, a seguito dell'incremento di finanziamento dell'opera, il quadro economico di assestamento con l'incremento di spesa di € 800.000,00 (o.f.c.), come dettagliato nel seguente quadro economico:



Quadro Economico ASSESTAMENTO

Progressivo versione PDF: 18073

generato in data: 28/11/2023

Cod.Proc: 14959/24 Oggetto: INTERVENTI EMERGENZIALI DI RIDUZIONE DEL RISCHIO RESIDUO AI SENSI DELL'ART. 25 LETT. 1 DEL D.LGS. 1/2018 E DELL'ART. 3 C. 1 DELL'O.C.D.P.C. 616/2019

A) Importi dei Lavori

importi esecuzione lavori		importi per l'attuazione dei piani di sicurezza		spese di progettazione
a misura	1.738.187,63	a misura	193.031,26	0,00
a corpo		a corpo		
in economia	7.766,77	in economia		
totale	1.745.954,40	totale	193.031,26	

importo lavori al netto del ribasso del	8,478%	% IVA(*)	importo IVA
1.938.985,66		10	193.898,57

B) Somme a disposizione della Stazione Appaltante

somme a disposizione	netto	% IVA(*)	importo IVA	lordo
1) lavori in economia previsti ed esclusi dall'appalto				
2) rilievi accertamenti ed indagini	10.000,00			10.000,00
3) allacciamenti a pubblici servizi	10.000,00			10.000,00
4) imprevisti	845.236,92			845.236,92
5) acquisizione aree o immobili				
6) accantonamento				
7a) spese tecniche (incarichi esterni)	272.523,08			272.523,08
7b) spese tecniche (incentivi)	30.240,00			30.240,00
8) Spese per attività tec. amm. connesse alla progettazione				
9) eventuali spese per commissioni aggiudicatrici	2.000,00			2.000,00
10) spese per pubblicità e opere artistiche				
11) spese per accertamenti, verifiche tecniche e collaudi	20.000,00			20.000,00
totale	1.190.000,00			
12) IVA			193.898,57	
totale a disposizione	1.383.898,57			
totale complessivo	3.322.884,23			

(*) in caso di % IVA differenti sulla voce la % indicata è un valore medio

Quadro Economico aggregato

importo lavori (o.f.c.)	2.132.884,23
somme a disposizione (o.f.c.)	1.159.760,00
incentivi	30.240,00
totale complessivo	3.322.884,23



3. AFFIDAMENTO E AVVIO LAVORI

A seguito di pubblicazione di bando di gara a procedura aperta per appalto di lavori PG 0418884 del 19/09/2022 con Determinazione dirigenziale n. 363 del 23/02/2023 i lavori in oggetto sono stati aggiudicati alla Ditta Lares – Lavori di Restauro S.r.l. con sede in Santa Croce n. 521, 30135 Venezia (VE), Partita IVA 00163960271 per l'importo contrattuale complessivo di € 2.132.884,23 (o.f.c.), come risulta dal seguente quadro economico aggiudicazione:



Quadro Economico Aggiudicazione

Progressivo versione PDF: 16733

generato in data: 13/01/2023

Cod.Proc: 14959/24 Oggetto: INTERVENTI EMERGENZIALI DI RIDUZIONE DEL RISCHIO RESIDUO AI SENSI DELL'ART. 25 LETT. 1 DEL D.LGS. 1/2018 E DELL'ART. 3 C. 1 DELL'O.C.D.P.C. 616/2019

A) Importi dei Lavori		importi per l'attuazione dei piani di sicurezza	
importi esecuzione lavori		a misura	
misura	1.738.187,63	a misura	193.031,26
		a corpo	
in economia	7.766,77	in economia	
totale	1.745.954,40	totale	193.031,26

importo lavori al netto del ribasso del	8,478%	% IVA(*)	importo IVA
1.938.985,66		10	193.898,57

B) Somme a disposizione della Stazione Appaltante	netto	% IVA(*)	importo IVA	lordo
1) lavori in economia previsti ed esclusi dall'appalto				
2) rilievi accertamenti ed indagini	10.000,00			10.000,00
3) allacciamenti a pubblici servizi	10.000,00			10.000,00
4) imprevisti	45.236,92			45.236,92
5) acquisizione aree o immobili				
6) accantonamento				
7a) spese tecniche (incarichi esterni)	272.523,08			272.523,08
7b) spese tecniche (incentivi)	30.240,00			30.240,00
8) Spese per attività tec. amm. connesse alla progettazione				
9) eventuali spese per commissioni aggiudicatrici	2.000,00			2.000,00
10) spese per pubblicità e opere artistiche				
11) spese per accertamenti, verifiche tecniche e collaudi	20.000,00			20.000,00
totale	390.000,00			
12) IVA			193.898,57	
totale a disposizione	583.898,57			
totale complessivo	2.522.884,23			

(*) in caso di % IVA differenti sulla voce la % indicata è un valore medio

Ribasso	importo	%	IVA importo	IVA %(*)	importo lordo	Totale (A+B+Ribasso)
	161.014,34	8,478	16.101,43	10	177.115,77	2.700.000,00

Quadro Economico aggregato	
importo lavori (o.f.c.)	2.132.884,23
somme a disposizione (o.f.c.)	359.760,00
incentivi	30.240,00
totale complessivo	2.522.884,23

Direttore - ing. Simone Agrondi (simone.agrondi@comune.venezia.it)
Dirigente - arch. Alberto Chinellato (alberto.chinellato@comune.venezia.it)
Responsabile del Servizio e del Procedimento: arch. cons. Cristian Tonetto (cristian.tonetto@comune.venezia.it)
Responsabile dell'Istruttoria: arch. cons. Cristian Tonetto (cristian.tonetto@comune.venezia.it)
Sede di Venezia: Ca' Farsetti, San Marco 4136 – Sede di Mestre: Villa Querini, via G. Verdi 38
mail: viabilita.venezia@comune.venezia.it - pec: dirlavoripubblici@pec.comune.venezia.it

Il responsabile dell'istruttoria, il responsabile del procedimento e il responsabile dell'emanazione dell'atto finale dichiarano l'assenza di conflitto di interessi ai sensi dell'art. 7, comma 13, del Codice di comportamento interno.



Con verbale in data 27/02/2023, PG 0097682 del 27/02/2023, l'arch. Francesco Lanza, in qualità di Direttore dei lavori, ha provveduto alla consegna dei lavori in via d'urgenza, indicando le seguenti lavorazioni:

- approntamento base logistica presso il campanile;
- approntamento base di supporto fronte museo Correr;
- avvio primi cantieri tipo in aree T1 e T4.

A seguito della formale stipula del contratto d'appalto Rep. 131562/2023 del 28/04/2023, il Direttore dei lavori, con verbale in data 28/04/2023, PG 0340697 del 13/07/2023, ha provveduto alla consegna dei lavori in maniera definitiva con tempo utile contrattuale di 405 gg naturali e consecutivi. L'ultimazione delle opere in appalto è quindi prevista per il 05/06/2024.

4. MOTIVAZIONI DELLA VARIANTE

Con relazione del Direttore Lavori allegata alla presente sono state esplicitate le motivazioni che, ai sensi dell'art. 106, comma 1, del D.Lgs. n. 50/2016 e dell'art. 22 del D.M. n. 49/2018, giustificano la redazione di una perizia suppletiva e di variante sull'intervento in oggetto, in particolare:

- **realizzazione di opere per lavori supplementari da parte del contraente originale che si sono resi necessari e non erano inclusi nell'appalto iniziale, ai sensi art 106 c. 1 lettera b)**

In ottemperanza alla prescrizione del parere approvativo della Soprintendenza A.B.A.P. prot.n. 8687 del 23.05.2022, rilasciato sul progetto definitivo dell'intervento, sono stati eseguiti una serie di sopralluoghi con la stessa Soprintendenza che hanno visto la definizione di diverse modalità di intervento di dettaglio rispetto a quanto previsto dal progetto esecutivo, in particolare:

- il lavaggio con acqua atomizzata dei masegni mediante impiego di sistema Ecojet a bassa dispersione d'acqua per la rimozione dei depositi superficiali debolmente coerenti, così da consentire una pulizia più profonda della superficie scabra della trachite con conseguente completa rimozione dei sedimenti fini che si depositano sulla superficie della piazza in seguito alle maree;
- il consolidamento di elementi fessurati mediante inserimento di perni costituiti da barra preformata in materiale composito fibrorinforzato CFRP (Carbon Fiber

Direttore - ing. Simone Agrondi (simone.agrondi@comune.venezia.it)

Dirigente - arch. Alberto Chinellato (alberto.chinellato@comune.venezia.it)

Responsabile del Servizio e del Procedimento: arch. cons. Cristian Tonetto (cristian.tonetto@comune.venezia.it)

Responsabile dell'Istruttoria: arch. cons. Cristian Tonetto (cristian.tonetto@comune.venezia.it)

Sede di Venezia: Ca' Faretto, San Marco 4136 – Sede di Mestre: Villa Querini, via G. Verdi 38

mail: viabilita.venezia@comune.venezia.it - pec: dirlavoripubblici@pec.comune.venezia.it



Reinforced Polymer) ad aderenza migliorata costituita da fibra di carbonio ad alto modulo chimicamente resistente e resina termoindurente, in sostituzione delle barre in acciaio inox previste dal progetto esecutivo, fissati con resina epossidica bicomponente;

- la riadesione di scagliature del materiale lapideo mediante battitura manuale delle superfici e individuazione delle zone di decoesione, la formazione di microfori, l'iniezione di resina epossidica fluida caricata con silice micronizzata e rimozione di eventuali eccessi di prodotto con solventi a basso punto di ebollizione, la sigillatura dei bordi di scagliatura mediante applicazione di resina epossidica fluida caricata con silice micronizzata e polvere di pietra e successiva levigatura con impiego di microfresse per la regolarizzazione dei cigli e la riduzione delle discontinuità; lavorazione introdotta per arrestare alcuni fenomeni di scagliatura e distacco superficiale riscontrata sui masegni;
- il controllo delle stuccature esistenti ed eventuale rimozione di quelle incongrue per materiale o lavorazione superficiale, il reintegro di micro e macro fessurazioni con malte a base di cemento pozzolanico e inerti selezionati vagliati in funzione della dimensione delle fessurazioni da risarcire, la stuccatura di piccole e medie lacune con malte a base di cemento pozzolanico e sabbia di fiume applicate a spatola e lavorate a spugna, la ricostruzione in opera di spigoli mancanti mediante formazione di uno strato di malta di fondo e dello strato di finitura con sagomatura mediante inserimento di lame di contenimento;
- l'esecuzione di scavi archeologici, in categoria OS25, con messa in luce della prima pavimentazione in laterizi a spina pesce. Tale attività, risulta propedeutica agli approfondimenti e indagini archeologiche in capo a SABAP;
- l'esecuzione di fotopiani di ogni area di scavo, con relativo trasferimento dei disegni di campo su supporto informatico vettoriale, in file dwg o simili e trasferimento delle informazioni su sistema GIS;
- la sostituzione delle transenne esistenti che perimetrano i pili portabandiera, attualmente in condizioni di diffuso degrado nella parte inferiore a seguito della periodica sommersione da parte delle maree, con nuove transenne realizzate in acciaio inossidabile AISI 316 L con finitura brunita o verniciata a polvere;
- la fornitura e posa in opera di geotessuto a protezione dei ritrovamenti archeologici;

Direttore - ing. Simone Agrondi (simone.agrondi@comune.venezia.it)

Dirigente - arch. Alberto Chinellato (alberto.chinellato@comune.venezia.it)

Responsabile del Servizio e del Procedimento: arch. cons. Cristian Tonetto (cristian.tonetto@comune.venezia.it)

Responsabile dell'Istruttoria: arch. cons. Cristian Tonetto (cristian.tonetto@comune.venezia.it)

Sede di Venezia: Ca' Faretto, San Marco 4136 – Sede di Mestre: Villa Querini, via G. Verdi 38

mail: viabilita.venezia@comune.venezia.it - pec: dirlavoripubblici@pec.comune.venezia.it



5. PARERI

Le modifiche proposte con la presente perizia suppletiva e di variante risultano non sostanziali e limitate a interventi di manutenzione ordinaria riconducibili a provvedimenti dell'Amministrazione preposta alla tutela del bene a fronte delle condizioni di conservazione dei manufatti riscontrate in cantiere.

Considerato che le modifiche apportate con la presente perizia di variante derivano da richieste espresse dalla stessa Soprintendenza A.B.A.P. in occasione dei sopralluoghi congiunti eseguiti in data 06/04/2023, 09/05/2023, 02/08/2023 e 05/09/2023, e recepite nel verbale sottoscritto dalla stessa SABAP, non si ritiene necessario procedere con l'acquisizione di nuovi pareri.

6. MODIFICHE CONTRATTUALI

Alla luce delle motivazioni sopra esposte e verificate le necessità rappresentate dalla DL nella propria relazione si reputano accoglibili le varianti proposte dalla DL e richieste dall'Amministrazione Comunale. Si propone pertanto la rimodulazione del Quadro Economico di aggiudicazione, approvato con Determinazione dirigenziale n. 363 del 23/02/2023 e successivamente modificato con il Quadro Economico di assestamento, approvato con Determinazione dirigenziale n. 2889 del 01/12/2023.

L'importo aggiuntivo della perizia suppletiva e di variante alla voce lavori ammonta complessivamente a **€ 554.415,90 (o.f.e.)**.

Conseguentemente alla redazione del quadro economico di raffronto della perizia suppletiva e di variante sono stati adeguati i seguenti importi:

+ € 7.233,23 quale aumento delle economie di progetto.

L'importo complessivo in aumento della perizia di variante risulta quindi di **€ 561.649,13 (o.f.e.) pari a € 617.814,04 (o.f.c.)**.

Rispetto al QE di assestamento l'importo della perizia trova copertura per:

- per € 617.814,04 all'interno delle somme a disposizione del quadro B del QE di assestamento.

L'approvazione della perizia suppletiva e di variante comporterà un adeguamento dei compensi dei seguenti servizi tecnici affidati come di seguito dettagliati:

per € 45.092,17 (o.f.p.c.) per i servizi afferenti la direzione lavori;

Direttore - ing. Simone Agrondi (simone.agrondi@comune.venezia.it)
Dirigente - arch. Alberto Chinellato (alberto.chinellato@comune.venezia.it)
Responsabile del Servizio e del Procedimento: arch. cons. Cristian Tonetto (cristian.tonetto@comune.venezia.it)
Responsabile dell'Istruttoria: arch. cons. Cristian Tonetto (cristian.tonetto@comune.venezia.it)
Sede di Venezia: Ca' Farsetti, San Marco 4136 – Sede di Mestre: Villa Querini, via G. Verdi 38
mail: viabilita.venezia@comune.venezia.it - pec: dirlavoripubblici@pec.comune.venezia.it

Il responsabile dell'istruttoria, il responsabile del procedimento e il responsabile dell'emanazione dell'atto finale dichiarano l'assenza di conflitto di interessi ai sensi dell'art. 7, comma 13, del Codice di comportamento interno.



per € 6.031,54 (o.f.p.c.) per attività di collaudo tecnico amministrativo in corso d'opera.

I suddetti compensi aggiuntivi per complessivi **€ 51.123,71** trovano copertura nelle somme a disposizione del quadro economico riassetato.

Pertanto ne consegue che il nuovo Quadro Economico di Variante risulta il seguente:



Sul piano dell'esecuzione dei lavori comporteranno modifiche al cronoprogramma dell'intervento e alla durata complessiva dei lavori, stimata in 405 giorni, per ulteriori 200 giorni naturali consecutivi, portando la data di ultimazione dei lavori al 22/12/2024.

Per quanto sopra illustrato si propone l'approvazione della perizia suppletiva e di variante n° 1 dalla Direzione Lavori composta dei seguenti elaborati:

- Relazione perizia di variante del DL;
- Elaborati grafici di variante;
- Computo metrico estimativo di variante;
- Computo metrico estimativo di variante degli oneri per la sicurezza;
- Analisi prezzi dei prezzi di variante;
- Quadro di raffronto di variante;
- Quadro economico di variante;
- Verbale di concordamento nuovi prezzi n.1;
- Atto aggiuntivo.

La perizia suppletiva e di variante motivata dal Direttore dei Lavori rientra quindi nelle seguenti fattispecie:

- realizzazione di opere per lavori supplementari da parte del contraente originale che si sono resi necessari e non erano inclusi nell'appalto iniziale, ai sensi art 106 c. 1 lettera b).

Preso atto, quindi, della sussistenza delle fattispecie previste dall'art. 106 del D. Lgs 50/2016 c. 1 lett. b), si propone ai sensi dell'art 106 c. 7 del D. Lgs50/2016 la modifica del contratto d'appalto Rep. 131562 del 28/04/2023 con la Ditta Lares - Lavori di Restauro S.r.l. per un importo complessivo di € 2.750.698,27 (o.f.c.) con un aumento di € 617.814,04 (o.f.c.) pari al 28,97% dell'importo contrattuale in essere.

II RUP
arch. Alberto Chinellato
(documento firmato digitalmente)

(*) *Il presente documento risulta firmato digitalmente ai sensi del C.A.D. D.Lgs 82/2005 e s.m.i. ed è conservato nel sistema di gestione documentale del Comune di Venezia. L'eventuale copia del presente documento informatico viene resa ai sensi degli artt. 22, 23 e 23 ter D.Lgs 7 marzo 2005 n. 82.*

Direttore - ing. Simone Agrondi (simone.agrondi@comune.venezia.it)
Dirigente - arch. Alberto Chinellato (alberto.chinellato@comune.venezia.it)
Responsabile del Servizio e del Procedimento: arch. cons. Cristian Tonetto (cristian.tonetto@comune.venezia.it)
Responsabile dell'Istruttoria: arch. cons. Cristian Tonetto (cristian.tonetto@comune.venezia.it)
Sede di Venezia: Ca' Farsetti, San Marco 4136 – Sede di Mestre: Villa Querini, via G. Verdi 38
mail: viabilita.venezia@comune.venezia.it - pec: dirlavoripubblici@pec.comune.venezia.it

Il responsabile dell'istruttoria, il responsabile del procedimento e il responsabile dell'emanazione dell'atto finale dichiarano l'assenza di conflitto di interessi ai sensi dell'art. 7, comma 13, del Codice di comportamento interno.

Cod.Proc: 14959/24 Oggetto: INTERVENTI EMERGENZIALI DI RIDUZIONE DEL RISCHIO RESIDUO AI SENSI DELL'ART. 25 LETT. 1 DEL D.LGS. 1/2018 E DELL'ART. 3 C. 1 DELL' O.C.D.P.C. 616/2019

A) Importi dei Lavori

importi esecuzione lavori		importi per l'attuazione dei piani di sicurezza		spese di progettazione	
a misura	2.292.603,53	a misura	193.031,26		0,00
a corpo		a corpo			
in economia	15.000,00	in economia			
totale	2.307.603,53	totale	193.031,26		

importo lavori al netto del ribasso del	8,478%	% IVA(*)	importo IVA
2.500.634,79		10	250.063,48

B) Somme a disposizione della Stazione Appaltante

somme a disposizione	netto	% IVA(*)	importo IVA	lordo
1) lavori in economia previsti ed esclusi dall'appalto				
2) rilievi accertamenti ed indagini	10.000,00			10.000,00
3) allacciamenti a pubblici servizi	10.000,00			10.000,00
4) imprevisti	165.867,17			165.867,17
5) acquisizione aree o immobili				
6) accantonamento				
7a) spese tecniche (incarichi esterni)	317.615,25			317.615,25
7b) spese tecniche (incentivi)	30.240,00			30.240,00
8) Spese per attività tec. amm. connesse alla progettazione				
9) eventuali spese per commissioni aggiudicatrici	6.000,00			6.000,00
10) spese per pubblicità e opere artistiche				
11) spese per accertamenti, verifiche tecniche e collaudi	32.463,54			32.463,54
totale	572.185,96			
12) IVA	250.063,48			
totale a disposizione	822.249,44			
totale complessivo	3.322.884,23			

(*) in caso di % IVA differenti sulla voce la % indicata è un valore medio

Quadro Economico aggregato

importo lavori (o.f.c.)	2.750.698,27
somme a disposizione (o.f.c.)	541.945,96
incentivi	30.240,00
totale complessivo	3.322.884,23

Ordinanza Capo Dipartimento Protezione Civile n° 616/2019 - 851/2022
Decreto del Sindaco della Città di Venezia n° 69630 del 14/02/2022

AMMINISTRAZIONE COMPETENTE

CITTA' DI
VENEZIA



Ordinanza CDPC n° 851/2022

SOGGETTO ATTUATORE

CITTA' DI
VENEZIA



AREA LAVORI PUBBLICI, MOBILITA' E TRASPORTI
SETTORE VIABILITA' VENEZIA CENTRO STORICO E ISOLE ENERGIA e IMPIANTI
SERVIZIO MANUTENZIONE VIABILITA' VENEZIA C.S.I.

C.I. 14959-24 PIANO DEGLI INTERVENTI - TERZO STRALCIO LETTERA D

DECRETO DEL SINDACO DELLA CITTA' DI VENEZIA n. 69630 del 14/02/2022
RIDUZIONE DEL RISCHIO RESIDUO MEDIANTE MESSA IN SICUREZZA DI
ALCUNI AMBITI DELLE PAVIMENTAZIONI DI PIAZZA SAN MARCO
DANNEGGIATE DALLE ALTE MAREE

CUP J77H21001550001

FASE	CODICE		
PERIZIA DI VARIANTE E SUPPLETIVA	421382-REL-330.0		
DISCIPLINA	SCALA	DATA	FILE
COMPUTO METRICO ESTIMATIVO		15/02/24	

DESCRIZIONE



RESPONSABILE UNICO DEL PROCEDIMENTO
arch. Alberto Chinellato

COLLABORATORE
arch. cons. Cristian Tonetto



PROGETTISTI DIRETTORE DEI LAVORI

Direttore Tecnico
Ing. T. Marella

Arch. F. Lanza



CSP E CSE
Arch. Ugo Fattore



CONSULENTE SPECIALISTICO
per l'ARCHEOLOGIA
Direttore Tecnico
dott. E. Saletta

REVISIONE	DATA	DESCRIZIONE	REDATTO	CONTROLLATO	APPROVATO
00	Febbraio 2024	EMISSIONE PER APPROVAZIONE			

Num.Ord. TARIFFA	DESIGNAZIONE DEI LAVORI	DIMENSIONI				Quantità	IMPORTI	
		par.ug.	lung.	larg.	H/peso		unitario	TOTALE
	RIPORTO							
	LAVORIA MISURA							
	OPERE CIVILI (SpCat 1)							
	007 - Piazza San Marco - Area T1 (pavimentazione Trachite) (Cat 1)							
	008 - Scavi e demolizioni (SbCat 1)							
1 P3.01.31 08/03/2022	Rimozione accurata di pavimentazione in macigni e salizzo ... fitti o danneggiati. Prezzo a mq di pavimentazione rimossa Rimozione accurata di pavimentazione in macigni e salizzoni in trachite (a corso retto o a spina di pesce) al fine del successivo riutilizzo, previo censimento degli elementi in trachite mediante accatastamento di ogni singolo elemento in bancali ordinati e identificati per area di provenienza dei macigni. Compresa la scalcinatura, l'accatastamento su bancali, l'imballaggio del bancale con pellicola estensibile trasparente, la catalogazione del bancale, l'apposizione di tabella identificativa non rimovibile (indicante toponimo e zona di provenienza, data rimozione, num. elementi, superficie) e lo stoccaggio in area recintata (realizzazione e mantenimento di quest'ultima pagati a parte) posta in prossimità dell'area di cantiere e autorizzata dalla Direzione Lavori. Compresa ogni movimentazione orizzontale (scarriolamenti) fino al deposito di cantiere e/o alla riva di carico, compreso il carico, trasporto e scarico dei materiali di risulta, gli oneri e costi per il conferimento a discarica e ogni altro onere per dare il lavoro finito a regola d'arte e secondo le prescrizioni del C.S.d'A.. Il prezzo indicato è applicabile solo a condizione che gli elementi non vengano scalfitti o danneggiati. Prezzo a mq di pavimentazione rimossa Pavimentazione trachite a giunto unito + 5% *(par.ug.=5/100) A detrarre macigni non catalogati - a stima 2% *(par.ug.=2/100)	0,050 0,020	895,00		895,00 44,75 940,000	895,00 44,75 -18,80		
	Sommano positivi m² Sommano negativi m²					939,75 -18,80		
	SOMMANO m²					920,95	55,340	50'965,37
2 P8.01.030 15/02/2024	SCAVO A MANO E A MACCHINA CON LA PRESENZA DI ARCHEOLOGO S ... ne minima scavo per redazione Relazione tecnica mc. 35,00) SCAVO A MANO E A MACCHINA CON LA PRESENZA DI ARCHEOLOGO Scavo a mano e in parte a macchina con la presenza e supervisione costante di archeologo per il controllo ed il rispetto di eventuali reperti archeologici, è compreso l'utilizzo saltuario ,del sistema stratigrafico per la rimessa in luce di strutture archeologiche e per opere di fondazione e sottofondazione da effettuarsi anche in condizioni disagiati compresa la ripulitura delle strutture rimesse in luce, l'accurata cernita della terra scavata ed il recupero dei reperti; compreso l'onere per sbadacchiature e puntellature, il tiro in alto del materiale, gli scarriolamenti a mano sino ai punti di carico e scarico, il trasporto del materiale di risulta sino alla pubblica discarica e quanto altro occorre per dare il lavoro finito a perfetta regola d'arte. Misurazione effettiva dello scavo. Compresa Relazione Tecnica Finale Archeologo Abilitato, (dimensione minima scavo per redazione Relazione tecnica mc. 35,00)							
	SOMMANO m³					0,00	148,530	0,00
3 NP8 14/02/2024	Attività di scavo in ambito archeologico. cavo stratigrafico in estensione per una profondità massima di 30 cm Attività di scavo in ambito archeologico. Scavo stratigrafico in estensione per una profondità massima di 30 cm a partire dal piano di posa delle pavimentazioni sino alla quota di rinvenienza di preesistenze o sino alla quota di esaurimento del sottofondo in sabbia delle pavimentazione stessa. Il prezzo paga l'attività di scavo archeologico, l'accatastamento in cantiere del materiale scavato, la pulizia e catalogazione di reperti che dovessero emergere dallo scavo, la pulizia e documentazione delle pavimentazioni antiche e degli eventuali resti di fondazioni. Nel prezzo è ricomperso l'onere di redazione della relazione di scavo secondo le specifiche indicate dalla Soprintendenza Archeologica. Restano escluse le restituzioni grafiche che vengono remunerate con prezzo a parte. Vedi voce n° 1 [m² 920.95]					920,95		
	SOMMANO m²					920,95	51,930	47'824,93
	A RIPORTARE							98'790,30

Num.Ord. TARIFFA	DESIGNAZIONE DEI LAVORI	DIMENSIONI				Quantità	IMPORTI	
		par.ug.	lung.	larg.	H/peso		unitario	TOTALE
	RIPORTO							98'790,30
	013 - Trasporti e conferimenti a discarica (SbCat 3)							
4 NO.09.003 08/03/2022	Trasporto in orizzontale con qualsiasi mezzo (carricola, d ... i rifiuto e detriti provenienti da demolizioni e rimozioni Trasporto in orizzontale con qualsiasi mezzo (carricola, dumper, ecc.) per ogni 10 m di percorso, (scarriolamento), dalle rive dei canali per e da i cantieri di lavoro del Centro Storico e delle Isole (Lido escluso) di materiali inerti in genere e di materiali di rifiuto e detriti provenienti da demolizioni e rimozioni Si stima di trasportare il 10% del volume materiale scavato per successivo conferimento NO.09.008.001 - Coefficiente di aumento volumetrico: 1.6 Vedi voce n° 3 [m² 920.95] *(par.ug.=10/100)	0,100	25,00	0,300	1,600	1'105,14		
	SOMMANO m³					1'105,14	7,450	8'233,29
	020 - Oneri aggiuntivi (SbCat 6)							
5 _TH.010 16/05/2022	Maggiori oneri di intervento eseguito in orario notturno (Prezzo desunto da art. NP.04 - OP.597 - Perizia di variante - Opere di difesa dell'Insula di San Marco - Riduzione del rischio di allagamento nel Nartece e nelle aree limitrofe della Basilica) Maggiori oneri di intervento eseguito in orario notturno, il prezzo comprende la differenza dei costi ad eseguire un viaggio in orari diurni con un viaggio di barca da mc 20-25 notturno 10% del volume scavo/15mc di volume Vedi voce n° 3 [m² 920.95] *(par.ug.=1/15)	0,067	0,10	0,300	1,600 0,040	2,96 0,04		
	SOMMANO cadauno					3,00	1'039,580	3'118,74
	013 - Trasporti e conferimenti a discarica (SbCat 3)							
6 NO.09.004.00 1 08/03/2022	Trasporto a discarica di materiale di rifiuto e detriti i ... alla voce NO.9.8: con natante per il trasporto fino a 5 m3 Trasporto a discarica di materiale di rifiuto e detriti in genere nell'ambito del comprensorio lagunare o del territorio della terraferma compreso il tempo di sosta del natante o dell'autocarro per il carico del materiale, e lo scarico. La misurazione dei detriti provenienti dalle demolizioni e rimozioni verrà effettuata applicando alle sezioni effettive dei manufatti oggetto di scavo, demolizione e/o rimozione i coefficienti di aumento volumetrico di cui alla voce NO.9.8: con natante per il trasporto fino a 5 m3 Coefficiente di aumento volumetrico: 1.3 Vedi voce n° 3 [m² 920.95] *(par.ug.=10/100)	0,100		0,300	1,300	35,92		
	SOMMANO m³					35,92	75,570	2'714,47
7 NO.09.007.00 2 08/03/2022	Tariffa di discarica per il conferimento di detriti e rif ... ateriali di rifiuto da espurgo fossi compreso conferimento Tariffa di discarica per il conferimento di detriti e rifiuti: per materiali di rifiuto da espurgo fossi compreso conferimento Vedi voce n° 6 [m³ 35.92]					35,92		
	SOMMANO m³					35,92	47,650	1'711,59
	010 - Reinterri (SbCat 2)							
8 ARS.AR.001 07/06/2022	Ripresa dei materiali provenienti da scavi o demolizioni in genere Ripresa dei materiali provenienti da scavi o demolizioni in genere depositati in area di accatastamento provvisorio per il successivo riutilizzo o conferimento a discarica Per 15 cm Vedi voce n° 1 [m² 920.95]				0,150	138,14		
	SOMMANO m³					138,14	5,080	701,75
	A RIPORTARE							115'270,14

Num.Ord. TARIFFA	DESIGNAZIONE DEI LAVORI	DIMENSIONI				Quantità	IMPORTI	
		par.ug.	lung.	larg.	H/peso		unitario	TOTALE
	RIPORTO							115'270,14
9 P3.08.001.00 1 03/12/2019	Fornitura e stesa in opera di sabbia per la formazione di ... nti in arrivo): - per Venezia e per Mestre rispettivamente Fornitura e stesa in opera di sabbia per la formazione di massicciate stradali, compresa la cilindratura con mezzi meccanici, l'innaffiatura e sagomatura secondo indicazioni della D.L. (misurazione fuori opera su automezzi o natanti in arrivo): - per Venezia e per Mestre rispettivamente Per 5 cm Vedi voce n° 1 [m² 920.95]				0,050	46,05		
	SOMMANO m³					46,05	75,140	3'460,20
	028 - Pavimentazioni (SbCat 5)							
10 F3.06.003 14/03/2022	Fornitura di macigni di trachite euganea grigia per costr ... d'Appalto. Prezzo al mq di pavimentazione posata in opera. Fornitura di macigni di trachite euganea grigia per costruzione di selciati, dello spessore di 8-10cm, per la posa a giunto unito, con la superficie in vista a piano di sega, boccia data o sabbiata, in officina o in cantiere, secondo le disposizioni della Direzione Lavori, senza cordellina, comunque rispettando la finitura superficiale degli elementi limitrofi esistenti nell'area di posa. Compresa la rifilatura a mano per adeguare gli elementi ai corsi di posa esistenti e compresa la smussatura, eseguita a mano con martellina, degli spigoli della superficie in vista. La pietra dovrà presentare tutti i requisiti indicati nel Capitolato Speciale d'Appalto. Prezzo al mq di pavimentazione posata in opera.				2,030	2,03		
	SOMMANO m²					2,03	206,630	419,46
11 P3.06.007.00 1 14/03/2022	Solo posa in opera di salizzoni in trachite, preventivame ... ione dell'opera a perfetta regola d'arte: - a corso retto. Solo posa in opera di salizzoni in trachite, preventivamente sbozzati e ridotti a forma tronco piramidale, spianati e regolarizzati sulle facce e sui piani di contatto e sagomati secondo le indicazioni di progetto, per pavimentazione a giunto unito. Sono compresi nell'intervento il costipamento del terreno e la formazione del letto di posa dello spessore di circa 10 cm, steso direttamente sul sottofondo, con sabbia o calce magrissima spianato fino ad ottenere una superficie compatta; la posa dei salizzoni secondo la disposizione prevista da progetto; la bagnatura delle superfici con acqua e la battitura dei blocchi fino all'eliminazione delle differenze di quota tra gli elementi; l'eventuale posa in opera di bussole e di segnalazioni stradali dei pubblici servizi; ogni altro onere necessario per l'esecuzione dell'opera a perfetta regola d'arte: - a corso retto. Vedi voce n° 1 [m² 920.95]					920,95		
	SOMMANO m²					920,95	77,850	71'695,96
12 P1.13.044.00 1 14/03/2022	Integrazione mediante tassellatura di elementi lapidei, p ... tro onere per realizzare l'opera a perfetta regola d'arte. Integrazione mediante tassellatura di elementi lapidei, per tasselli fino a 0,01 mc. Nell'intervento sono compresi la formazione della sede di incastro, l'applicazione dei perni di fissaggio in acciaio inox, la saldatura con malte adesive e la stuccatura delle connessioni; l'eventuale ripresa dei motivi ornamentali esistenti e ogni altro onere per realizzare l'opera a perfetta regola d'arte.				41,000	41,00		
	SOMMANO cad					41,00	85,920	3'522,72
13 P3.06.009.00 1 14/03/2022	Compenso per realizzazione di boccia data e cordellinat ... ntazioni e gradini di ponti: masegni o lastre di trachite. Compenso per realizzazione di boccia data e cordellinatura a mano di superfici lapidee piane, per pavimentazioni e gradini di ponti: masegni o lastre di trachite. Masegni di nuova fornitura Vedi voce n° 10 [m² 2.03]					2,03		
	A RIPORTARE					2,03		194'368,48

Num.Ord. TARIFFA	DESIGNAZIONE DEI LAVORI	DIMENSIONI				Quantità	IMPORTI	
		par.ug.	lung.	larg.	H/peso		unitario	TOTALE
	RIPORTO					2,03		194'368,48
	SOMMANO m ²					2,03	41,290	83,82
14 NP1 02/02/2024	Lavaggio con acqua atomizzata mediante impiego di sistema Ecojet a bassa dispersione Lavaggio con acqua atomizzata mediante impiego di sistema Ecojet a bassa dispersione acqua per la rimozione dei depositi superficiali debolmente coerenti compresa la raccolta e deflusso delle acque di risulta. Pavimentazione trachite				920,000	920,00		
	SOMMANO m ²					920,00	26,000	23'920,00
	014 - Sottoservizi (SbCat 4)							
15 F3.06.012.00 1 14/03/2022	Sigillo in lastre di trachite (spess. 7 cm) a doppio batt ... pleto di anelli di sollevamento in acciaio sino a 50x50 cm Sigillo in lastre di trachite (spess. 7 cm) a doppio battente completo di telaio, con superficie vista bocciardata e cordellinata, completo di anelli di sollevamento in acciaio sino a 50x50 cm In sostituzione di sigilli acquedotto esistenti	9,000	0,35	0,350		1,10		
	SOMMANO m ²					1,10	208,090	228,90
16 P3.13.027.00 1 14/03/2022	Posa in opera di sigillo in lastre di trachite (spess. 7 ... leto di anelli di sollevamento in acciaio: sino a 50x50 cm Posa in opera di sigillo in lastre di trachite (spess. 7 cm) a doppio battente completo di telaio, con superficie vista bocciardata e cordellinata, completo di anelli di sollevamento in acciaio: sino a 50x50 cm					9,00		
	SOMMANO cad					9,00	28,320	254,88
	008 - Scavi e demolizioni (SbCat 1)							
17 N0.06.010.00 2 14/03/2022	Quartieri in legno a protezione scavi e formazione di pas ... I^A g.ta compreso scarico, posa, lievo e ricarico sul mezzo Quartieri in legno a protezione scavi e formazione di passaggi temporanei sopra scavi e buche in genere idonei a sopportare traffico pedonale: I ^A g.ta compreso scarico, posa, lievo e ricarico sul mezzo Quartieri di servizio				127,000	127,00		
	SOMMANO mq x gg					127,00	2,527	320,93
18 N0.06.010.00 1 14/03/2022	Quartieri in legno a protezione scavi e formazione di pas ... sopportare traffico pedonale: per ogni giornata successiva idem c.s. ...traffico pedonale: per ogni giornata successiva Quartieri di servizio Vedi voce n° 17 [mq x gg 127.00] *(H/peso=24*10)				240,000	30'480,00		
	SOMMANO mq x gg					30'480,00	0,076	2'316,48
	007 - Piazza San Marco - Area T1 (pavimentazione pietra D'Istria) (Cat 2)							
19 P3.06.032 14/03/2022	Accurata rimozione di strutture o singoli elementi in pie ... alla normativa vigente e compresi gli oneri di scarica. Accurata rimozione di strutture o singoli elementi in pietra naturale e artificiale di rivestimento o coronamento di muri di sponda, di gradini di rive, di listoline, compresi gli oneri per la scalpellatura delle malte preesistenti, la successiva pulitura, ogni movimentazione orizzontale (scariolamento) fino al deposito di cantiere e/o alla riva di carico, il trasporto e l'accatastamento all'interno dell'area di cantiere con la suddivisione fra gli elementi riutilizzabili e quelli da conferire a scarica secondo le							
	A RIPORTARE							221'493,49

Num.Ord. TARIFFA	DESIGNAZIONE DEI LAVORI	DIMENSIONI				Quantità	IMPORTI		
		par.ug.	lung.	larg.	H/peso		unitario	TOTALE	
	RIPORTO							221'493,49	
	<p>indicazioni della Direzione Lavori. Compresa la numerazione degli elementi, il rilievo fotografico e la catalogazione idonea a individuare l'originaria sede degli elementi rimossi. Compreso lo sgombero e trasporto a discarica dei materiali eccedenti in conformità alla normativa vigente e compresi gli oneri di discarica.</p> <p>Pavimentazione pietra D'Istria + 5% *(par.ug.=5/100)</p> <p style="text-align: right;">SOMMANO m³</p> <p style="text-align: center;">028 - Pavimentazioni (SbCat 5)</p>	0,050	135,00	0,340	0,100 4,590	4,59 0,23	4,82	478,960	2'308,59
20 NP1 02/02/2024	<p>Lavaggio con acqua atomizzata mediante impiego di sistema Ecojet a bassa dispersione</p> <p>Lavaggio con acqua atomizzata mediante impiego di sistema Ecojet a bassa dispersione acqua per la rimozione dei depositi superficiali debolmente coerenti compresa la raccolta e deflusso delle acque di risulta.</p> <p>Pavimentazione d'istria</p> <p style="text-align: right;">SOMMANO m²</p> <p style="text-align: center;">008 - Scavi e demolizioni (SbCat 1)</p>				48,001	48,00	48,00	26,000	1'248,00
21 EM.100 14/03/2022	<p>Smontaggio di muratura mediante accurata rimozione, recup ... riutilizzabile. Restano esclusi gli oneri di conferimento.</p> <p>Smontaggio di muratura mediante accurata rimozione, recupero, pulitura, cernita ed accatastamento nell'ambito del cantiere dei mattoni riutilizzabili, compreso il trasporto alle pubbliche discariche del materiale non più riutilizzabile. Restano esclusi gli oneri di conferimento.</p> <p>Smontaggio delle murature di sottofondo (tre corsi di muratura sottostanti l'impronta della pietra) + 5% *(par.ug.=5/100)</p> <p style="text-align: right;">SOMMANO m³</p> <p style="text-align: center;">028 - Pavimentazioni (SbCat 5)</p>	0,050	135,00	0,340	0,200 9,180	9,18 0,46	9,64	1'091,340	10'520,52
22 P1.13.044.00 1 15/03/2022	<p>Integrazione mediante tassellatura di elementi lapidei, p ... ealizzare l'opera a perfetta regola d'arte. su pietre dure</p> <p>Integrazione mediante tassellatura di elementi lapidei, per tasselli fino a 0,01 mc. Nell'intervento sono compresi la formazione della sede di incastro, l'applicazione dei perni di fissaggio in acciaio inox, la saldatura con malte adesive e la stuccatura delle connessioni; l'eventuale ripresa dei motivi ornamentali esistenti e ogni altro onere per realizzare l'opera a perfetta regola d'arte. su pietre dure</p> <p style="text-align: right;">SOMMANO cad</p>				7,000	7,00	7,00	85,920	601,44
23 P1.13.045 15/03/2022	<p>Applicazione di velinatura temporanea di sostegno e prote ... rtuni solventi del bendaggio e di ogni residuo di adesivo.</p> <p>Applicazione di velinatura temporanea di sostegno e protezione su materiali lapidei in pericolo di caduta, nel caso di esfoliazione, scagliatura e fessurazioni, realizzata mediante applicazione di fogli di carta tipo giapponese o velatine di garza e resina acrilica in soluzione. Sono compresi nell'intervento la rimozione con opportuni solventi del bendaggio e di ogni residuo di adesivo.</p> <p>Interventi di su fratture passanti sulle lastre recuperate - a stima 100% dell'intera superficie +5% *(par.ug.=5/100)</p> <p style="text-align: right;">SOMMANO m²</p>	0,050	135,00	0,340	45,900	45,90 2,30	48,20	80,610	3'885,40
	A RIPORTARE								240'057,44

Num.Ord. TARIFFA	DESIGNAZIONE DEI LAVORI	DIMENSIONI				Quantità	IMPORTI	
		par.ug.	lung.	larg.	H/peso		unitario	TOTALE
	RIPORTO							240'057,44
24 P3.12.001 15/03/2022	Fornitura e posa in opera di elementi in pietra naturale ... ntuali residui di lavorazione sulle superfici circostanti. Fornitura e posa in opera di elementi in pietra naturale (pietra d'Istria o simile) a facce piane o curve, lavorati alla bocciarda fina con eventuale formazione di cordellina, per pianerottoli di rive di approdo, gradini, copertura muri di sponda o lavori consimili. Sono compresi nell'intervento l'eventuale taglio del muro per la formazione dell'alloggio; la preparazione della superficie di posa; il fissaggio degli elementi lapidei con idonea malta; l'eventuale inserimento di perni di collegamento fissati con resina epossidica; la stuccatura dei giunti; la rimozione di eventuali residui di lavorazione sulle superfici circostanti.				0,240	0,24		
	SOMMANO m³					0,24	4'519,690	1'084,73
25 P3.12.008.00 1 15/03/2022	Solo posa in opera di elementi in pietra naturale per lav ... tanti. conci per astoline, gradini e pianerottoli di riva. Solo posa in opera di elementi in pietra naturale per lavori stradali. Sono compresi nell'intervento la realizzazione dell'allettamento in malta cementizia, l'eventuale fissaggio con perni; la stuccatura dei giunti; l'assistenza dello scalpellino per i ritocchi; la lavorazione delle teste; la rettifica e la rimozione di eventuali residui di lavorazione sulle superfici circostanti. conci per astoline, gradini e pianerottoli di riva.							
	SOMMANO m³					0,00	589,860	0,00
26 P1.04.001.00 2 15/03/2022	Muratura di fondazione o sotto il piano stradale, in pian ... ento per mc di sabbia: con mattoni pieni nuovi tipo a mano Muratura di fondazione o sotto il piano stradale, in piano, retta o curva, realizzata con mattoni pieni e malta di cemento tipo 32,5 , nelle proporzioni di 400 Kg di cemento per mc di sabbia: con mattoni pieni nuovi tipo a mano				49,710	49,71		
	SOMMANO m³					49,71	827,420	41'131,05
27 P1.04.001.00 3 15/03/2022	Muratura di fondazione o sotto il piano stradale, in pian ... : con mattoni pieni di recupero e malta di calce idraulica idem c.s. ...mattoni pieni di recupero e malta di calce idraulica							
	SOMMANO m³					0,00	964,670	0,00
	013 - Trasporti e conferimenti a discarica (SbCat 3)							
28 N0.09.003 15/03/2022	Trasporto in orizzontale con qualsiasi mezzo (cariola, d ... i rifiuto e detriti provenienti da demolizioni e rimozioni Trasporto in orizzontale con qualsiasi mezzo (cariola, dumper, ecc.) per ogni 10 m di percorso, (scariolamento), dalle rive dei canali per e da i cantieri di lavoro del Centro Storico e delle Isole (Lido escluso) di materiali inerti in genere e di materiali di rifiuto e detriti provenienti da demolizioni e rimozioni Si stima di conferire a discarica il 30% della muratura di fondazione N0.09.008.001 - Coefficiente di aumento volumetrico: 1.6 Vedi voce n° 21 [m³ 9.64] *(par.ug.=30/100)	0,300	25,00		1,600	115,68		
	SOMMANO m³					115,68	7,450	861,82
29 N0.09.004.00 1 15/03/2022	Trasporto a discarica di materiale di rifiuto e detriti i ... alla voce N0.9.8: con natante per il trasporto fino a 5 m3 Trasporto a discarica di materiale di rifiuto e detriti in genere nell'ambito del comprensorio lagunare o del territorio della terraferma compreso il tempo di sosta del natante o dell'autocarro per il carico del materiale, e lo scarico. La misurazione dei detriti provenienti dalle demolizioni e rimozioni verrà effettuata applicando alle sezioni effettive dei manufatti oggetto di scavo, demolizione e/o rimozione i coefficienti di aumento volumetrico di cui alla voce N0.9.8: con natante per il trasporto fino a 5 m3							
	A RIPORTARE							283'135,04

Num.Ord. TARIFFA	DESIGNAZIONE DEI LAVORI	DIMENSIONI				Quantità	IMPORTI	
		par.ug.	lung.	larg.	H/peso		unitario	TOTALE
	RIPORTO							283'135,04
	N0.09.008.001 - Coefficiente di aumento volumetrico: 1.6 Vedi voce n° 21 [m³ 9.64] *(par.ug.=30/100)	0,300			1,600	4,63		
	SOMMANO m³					4,63	75,570	349,89
30 N0.09.007.00 2 15/03/2022	Tariffa di discarica per il conferimento di detriti e rif ... ateriali di rifiuto da espurgo fossi compreso conferimento Tariffa di discarica per il conferimento di detriti e rifiuti: per materiali di rifiuto da espurgo fossi compreso conferimento Vedi voce n° 29 [m³ 4.63]					4,63		
	SOMMANO m³					4,63	47,650	220,62
	008 - Piazza San Marco - Area T2 (pavimentazione Trachite) (Cat 3) 028 - Pavimentazioni (SbCat 5)							
31 NP1 02/02/2024	Lavaggio con acqua atomizzata mediante impiego di sistema Ecojet a bassa dispersione Lavaggio con acqua atomizzata mediante impiego di sistema Ecojet a bassa dispersione acqua per la rimozione dei depositi superficiali debolmente coerenti compresa la raccolta e deflusso delle acque di risulta. Pavimentazione Trachite				442,470	442,47		
	SOMMANO m²					442,47	26,000	11'504,22
	008 - Scavi e demolizioni (SbCat 1)							
32 P3.01.31 08/03/2022	Rimozione accurata di pavimentazione in macigni e salizzo ... fitti o danneggiati. Prezzo a mq di pavimentazione rimossa Rimozione accurata di pavimentazione in macigni e salizzoni in trachite (a corso retto o a spina di pesce) al fine del successivo riutilizzo, previo censimento degli elementi in trachite mediante accatastamento di ogni singolo elemento in bancali ordinati e identificati per area di provenienza dei macigni. Compresa la scalcinatura, l'accatastamento su bancali, l'imballaggio del bancale con pellicola estensibile trasparente, la catalogazione del bancale, l'apposizione di tabella identificativa non rimovibile (indicante toponimo e zona di provenienza, data rimozione, num. elementi, superficie) e lo stoccaggio in area recintata (realizzazione e mantenimento di quest'ultima pagati a parte) posta in prossimità dell'area di cantiere e autorizzata dalla Direzione Lavori. Compresa ogni movimentazione orizzontale (scarriolamenti) fino al deposito di cantiere e/o alla riva di carico, compreso il carico, trasporto e scarico dei materiali di risulta, gli oneri e costi per il conferimento a discarica e ogni altro onere per dare il lavoro finito a regola d'arte e secondo le prescrizioni del C.S.d'A.. Il prezzo indicato è applicabile solo a condizione che gli elementi non vengano scalfitti o danneggiati. Prezzo a mq di pavimentazione rimossa Pavimentazione salizzoni + 5% *(par.ug.=5/100) A detrarre macigni non catalogati - a stima 2% *(par.ug.=2/100)*(H/peso=430+21,5)	0,050 0,020	430,00		430,000 451,500	430,00 21,50 -9,03		
	Sommano positivi m² Sommano negativi m²					451,50 -9,03		
	SOMMANO m²					442,47	55,340	24'486,29
33 P8.01.030 15/02/2024	SCAVO A MANO E A MACCHINA CON LA PRESENZA DI ARCHEOLOGO S ... ne minima scavo per redazione Relazione tecnica mc. 35,00) SCAVO A MANO E A MACCHINA CON LA PRESENZA DI ARCHEOLOGO Scavo a mano e in parte a macchina con la presenza e supervisione costante di archeologo per il controllo ed il rispetto di eventuali reperti archeologici, è compreso l'utilizzo saltuario del sistema stratigrafico per la rimessa in luce di strutture archeologiche e per opere di fondazione e sottofondazione da effettuarsi anche in condizioni disagiati compresa la ripulitura delle strutture rimesse in luce, l'accurata cernita della terra scavata ed il recupero dei reperti; compreso l'onere per sbadacchiature e puntellature, il tiro in alto del materiale, gli scarriolamenti a mano sino ai punti di							
	A RIPORTARE							319'696,06

Num.Ord. TARIFFA	DESIGNAZIONE DEI LAVORI	DIMENSIONI				Quantità	IMPORTI	
		par.ug.	lung.	larg.	H/peso		unitario	TOTALE
	RIPORTO							319'696,06
	carico e scarico, il trasporto del materiale di risulta sino alla pubblica discarica e quanto altro occorre per dare il lavoro finito a perfetta regola d'arte. Misurazione effettiva dello scavo. Compresa Relazione Tecnica Finale Archeologo Abilitato, (dimensione minima scavo per redazione Relazione tecnica mc. 35,00)							
	SOMMANO m³					0,00	148,530	0,00
34 NP8 14/02/2024	Attività di scavo in ambito archeologico. cavo stratigrafico in estensione per una profondità massima di 30 cm Attività di scavo in ambito archeologico. Scavo stratigrafico in estensione per una profondità massima di 30 cm a partire dal piano di posa delle pavimentazioni sino alla quota di rinvenienza di preesistenze o sino alla quota di esaurimento del sottofondo in sabbia delle pavimentazione stessa. Il prezzo paga l'attività di scavo archeologico, l'accatastamento in cantiere del materiale scavato, la pulizia e catalogazione di reperti che dovessero emergere dallo scavo, la pulizia e documentazione delle pavimentazioni antiche e degli eventuali resti di fondazioni. Nel prezzo è ricompreso l'onere di redazione della relazione di scavo secondo le specifiche indicate dalla Soprintendenza Archeologica. Restano escluse le restituzioni grafiche che vengono remunerate con prezzo a parte. Profondità di scavo 30 cm per rimozione sottofondo Vedi voce n° 32 [m² 442.47]					442,47		
	SOMMANO m²					442,47	51,930	22'977,47
35 N0.06.010.00 2 14/03/2022	Quartieri in legno a protezione scavi e formazione di pas ... I^ g.ta compreso scarico, posa, lievo e ricarico sul mezzo Quartieri in legno a protezione scavi e formazione di passaggi temporanei sopra scavi e buche in genere idonei a sopportare traffico pedonale: I^ g.ta compreso scarico, posa, lievo e ricarico sul mezzo Quartieri di servizio				111,000	111,00		
	SOMMANO mq x gg					111,00	2,527	280,50
	020 - Oneri aggiuntivi (SbCat 6)							
36 _TH.010 16/05/2022	Maggiori oneri di intervento eseguito in orario notturno (Prezzo desunto da art. NP.04 - OP.597 - Perizia di variante - Opere di difesa dell'Insula di San Marco - Riduzione del rischio di allagamento nel Nartece e nelle aree limitrofe della Basilica) Maggiori oneri di intervento eseguito in orario notturno, il prezzo comprende la differenza dei costi ad eseguire un viaggio in orari diurni con un viaggio di barca da mc 20-25 notturno 10% del volume scavo/15mc di volume Vedi voce n° 34 [m² 442.47] *(par.ug.=1/15)	0,067	0,10	0,300	1,600 0,580	1,42 0,58		
	SOMMANO cadauno					2,00	1'039,580	2'079,16
	008 - Scavi e demolizioni (SbCat 1)							
37 N0.06.010.00 1 14/03/2022	Quartieri in legno a protezione scavi e formazione di pas ... sopportare traffico pedonale: per ogni giornata successiva Quartieri in legno a protezione scavi e formazione di passaggi temporanei sopra scavi e buche in genere idonei a sopportare traffico pedonale: per ogni giornata successiva Quartieri di servizio Vedi voce n° 35 [mq x gg 111.00] *(H/peso=5*24)				120,000	13'320,00		
	SOMMANO mq x gg					13'320,00	0,076	1'012,32
	010 - Reinterri (SbCat 2)							
	A RIPORTARE							346'045,51

Num.Ord. TARIFFA	DESIGNAZIONE DEI LAVORI	DIMENSIONI				Quantità	IMPORTI	
		par.ug.	lung.	larg.	H/peso		unitario	TOTALE
	RIPORTO							346'045,51
38 P3.08.001.00 1 17/03/2022	Fornitura e stesa in opera di sabbia per la formazione di ... nti in arrivo): - per Venezia e per Mestre rispettivamente Fornitura e stesa in opera di sabbia per la formazione di massicciate stradali, compresa la cilindratura con mezzi meccanici, l'innaffiatura e sagomatura secondo indicazioni della D.L. (misurazione fuori opera su automezzi o natanti in arrivo): - per Venezia e per Mestre rispettivamente Per 5 cm Vedi voce n° 32 [m² 442.47]				0,050	22,12		
	SOMMANO m³					22,12	75,140	1'662,10
	013 - Trasporti e conferimenti a discarica (SbCat 3)							
39 N0.09.003 17/03/2022	Trasporto in orizzontale con qualsiasi mezzo (carricola, d ... i rifiuti e detriti provenienti da demolizioni e rimozioni Trasporto in orizzontale con qualsiasi mezzo (carricola, dumper, ecc.) per ogni 10 m di percorso, (scarriolamento), dalle rive dei canali per e da i cantieri di lavoro del Centro Storico e delle Isole (Lido escluso) di materiali inerti in genere e di materiali di rifiuto e detriti provenienti da demolizioni e rimozioni Si stima di trasportare il 10% del volume materiale scavato per successivo conferimento N0.09.008.001 - Coefficiente di aumento volumetrico: 1.6 Vedi voce n° 34 [m² 442.47] *(par.ug.=10/100)	0,100	23,00	0,300	1,600	488,49		
	SOMMANO m³					488,49	7,450	3'639,25
40 N0.09.004.00 1 17/03/2022	Trasporto a discarica di materiale di rifiuto e detriti i ... alla voce N0.9.8: con natante per il trasporto fino a 5 m3 Trasporto a discarica di materiale di rifiuto e detriti in genere nell'ambito del comprensorio lagunare o del territorio della terraferma compreso il tempo di sosta del natante o dell'autocarro per il carico del materiale, e lo scarico. La misurazione dei detriti provenienti dalle demolizioni e rimozioni verrà effettuata applicando alle sezioni effettive dei manufatti oggetto di scavo, demolizione e/o rimozione i coefficienti di aumento volumetrico di cui alla voce N0.9.8: con natante per il trasporto fino a 5 m3 N0.09.008.001 - Coefficiente di aumento volumetrico: 1.6 Vedi voce n° 34 [m² 442.47] *(par.ug.=10/100)	0,100		0,300	1,600	21,24		
	SOMMANO m³					21,24	75,570	1'605,11
41 N0.09.007.00 2 17/03/2022	Tariffa di discarica per il conferimento di detriti e rif ... ateriali di rifiuto da espurgo fossi compreso conferimento Tariffa di discarica per il conferimento di detriti e rifiuti: per materiali di rifiuto da espurgo fossi compreso conferimento Vedi voce n° 40 [m³ 21.24]					21,24		
	SOMMANO m³					21,24	47,650	1'012,09
	014 - Sottoservizi (SbCat 4)							
42 F3.06.012.00 1 17/03/2022	Sigillo in lastre di trachite (spess. 7 cm) a doppio batt ... pleto di anelli di sollevamento in acciaio sino a 50x50 cm Sigillo in lastre di trachite (spess. 7 cm) a doppio battente completo di telaio, con superficie vista bocciardata e cordellinata, completo di anelli di sollevamento in acciaio sino a 50x50 cm							
	SOMMANO m²					0,00	208,090	0,00
43 P3.13.027.00 1 14/03/2022	Posa in opera di sigillo in lastre di trachite (spess. 7 ... leto di anelli di sollevamento in acciaio: sino a 50x50 cm Posa in opera di sigillo in lastre di trachite (spess. 7 cm) a doppio battente completo di telaio, con superficie vista bocciardata e cordellinata, completo di anelli di							
	A RIPORTARE							353'964,06

COMMITTENTE:

Num.Ord. TARIFFA	DESIGNAZIONE DEI LAVORI	DIMENSIONI				Quantità	IMPORTI		
		par.ug.	lung.	larg.	H/peso		unitario	TOTALE	
	RIPORTO							353'964,06	
	sollevamento in acciaio: sino a 50x50 cm					2,00			
	SOMMANO cad					2,00	28,320	56,64	
	028 - Pavimentazioni (SbCat 5)								
44 F3.06.003 14/09/2022	Fornitura di macigni di trachite euganea grigia per costr ... d'Appalto. Prezzo al mq di pavimentazione posata in opera. Fornitura di macigni di trachite euganea grigia per costruzione di selciati, dello spessore di 8-10cm, per la posa a giunto unito, con la superficie in vista a piano di sega, bocciardata o sabbata, in officina o in cantiere, secondo le disposizioni della Direzione Lavori, senza cordellina, comunque rispettando la finitura superficiale degli elementi limitrofi esistenti nell'area di posa. Compresa la rifilatura a mano per adeguare gli elementi ai corsi di posa esistenti e compresa la smussatura, eseguita a mano con martellina, degli spigoli della superficie in vista. La pietra dovrà presentare tutti i requisiti indicati nel Capitolato Speciale d'Appalto. Prezzo al mq di pavimentazione posata in opera.					0,970	0,97		
	SOMMANO m²					0,97	206,630	200,43	
45 P3.06.007.00 2 17/03/2022	Solo posa in opera di salizzoni in trachite, preventivame ... one dell'opera a perfetta regola d'arte: a spina di pesce. Solo posa in opera di salizzoni in trachite, preventivamente sbozzati e ridotti a forma tronco piramidale, spianati e regolarizzati sulle facce e sui piani di contatto e sagomati secondo le indicazioni di progetto, per pavimentazione a giunto unito. Sono compresi nell'intervento il costipamento del terreno e la formazione del letto di posa dello spessore di circa 10 cm, steso direttamente sul sottofondo, con sabbia o calce magrissima spianato fino ad ottenere una superficie compatta; la posa dei salizzoni secondo la disposizione prevista da progetto; la bagnatura delle superfici con acqua e la battitura dei blocchi fino all'eliminazione delle differenze di quota tra gli elementi; l'eventuale posa in opera di bussole e di segnalazioni stradali dei pubblici servizi; ogni altro onere necessario per l'esecuzione dell'opera a perfetta regola d'arte: a spina di pesce. Vedi voce n° 32 [m² 442.47]						442,47		
	SOMMANO m²						442,47	83,340	36'875,45
46 P1.13.044.00 1 17/03/2022	Integrazione mediante tassellatura di elementi lapidei, p ... tro onere per realizzare l'opera a perfetta regola d'arte. Integrazione mediante tassellatura di elementi lapidei, per tasselli fino a 0,01 mc. Nell'intervento sono compresi la formazione della sede di incastro, l'applicazione dei perni di fissaggio in acciaio inox, la saldatura con malte adesive e la stuccatura delle connessioni; l'eventuale ripresa dei motivi ornamentali esistenti e ogni altro onere per realizzare l'opera a perfetta regola d'arte.					20,000	20,00		
	SOMMANO cad						20,00	85,920	1'718,40
47 P3.06.009.00 1 14/03/2022	Compenso per realizzazione di bocciardatura e cordellinat ... ntazioni e gradini di ponti: masegni o lastre di trachite. Compenso per realizzazione di bocciardatura e cordellinatura a mano di superfici lapidee piane, per pavimentazioni e gradini di ponti: masegni o lastre di trachite. Salizzoni di nuova fornitura Vedi voce n° 44 [m² 0.97]						0,97		
	SOMMANO m²						0,97	41,290	40,05
	008 - Piazza San Marco - Area T2 (pavimentazione pietra D'Istria) (Cat 4)								
48	Lavaggio con acqua atomizzata mediante impiego di sistema Ecojet a bassa								
	A RIPORTARE							392'855,03	

Num.Ord. TARIFFA	DESIGNAZIONE DEI LAVORI	DIMENSIONI				Quantità	IMPORTI	
		par.ug.	lung.	larg.	H/peso		unitario	TOTALE
	RIPORTO							392'855,03
NP1 02/02/2024	dispersione Lavaggio con acqua atomizzata mediante impiego di sistema Ecojet a bassa dispersione acqua per la rimozione dei depositi superficiali debolmente coerenti compresa la raccolta e deflusso delle acque di risulta. Pacvimentazione d'Istria				26,780	26,78		
	SOMMANO m ²					26,78	26,000	696,28
	008 - Scavi e demolizioni (SbCat 1)							
49 P3.06.032 14/03/2022	Accurata rimozione di strutture o singoli elementi in pie ... alla normativa vigente e compresi gli oneri di discarica. Accurata rimozione di strutture o singoli elementi in pietra naturale e artificiale di rivestimento o coronamento di muri di sponda, di gradini di rive, di listoline, compresi gli oneri per la scalpellatura delle malte preesistenti, la successiva pulitura, ogni movimentazione orizzontale (scariolamento) fino al deposito di cantiere e/o alla riva di carico, il trasporto e l'accatastamento all'interno dell'area di cantiere con la suddivisione fra gli elementi riutilizzabili e quelli da conferire a discarica secondo le indicazioni della Direzione Lavori. Compresa la numerazione degli elementi, il rilievo fotografico e la catalogazione idonea a individuare l'originaria sede degli elementi rimossi. Compreso lo sgombero e trasporto a discarica dei materiali eccedenti in conformità alla normativa vigente e compresi gli oneri di discarica. Pavimentazione pietra D'Istria + 5% *(par.ug.=5/100)	0,050	75,00	0,340	0,100 2,920	2,55 0,15		
	SOMMANO m ³					2,70	478,960	1'293,19
	013 - Trasporti e conferimenti a discarica (SbCat 3)							
50 EM.100 14/03/2022	Smontaggio di muratura mediante accurata rimozione, recup ... riutilizzabile. Restano esclusi gli oneri di conferimento. Smontaggio di muratura mediante accurata rimozione, recupero, pulitura, cernita ed accatastamento nell'ambito del cantiere dei mattoni riutilizzabili, compreso il trasporto alle pubbliche discariche del materiale non più riutilizzabile. Restano esclusi gli oneri di conferimento. Smontaggio delle murature di sottofondo (tre corsi di muratura sottostanti l'impronta della pietra) + 5% *(par.ug.=5/100)	0,050	75,00	0,340	0,200 5,850	5,10 0,29		
	SOMMANO m ³					5,39	1'091,340	5'882,32
51 N0.09.003 21/03/2022	Trasporto in orizzontale con qualsiasi mezzo (carriola, d ... i rifiuto e detriti provenienti da demolizioni e rimozioni Trasporto in orizzontale con qualsiasi mezzo (carriola, dumper, ecc.) per ogni 10 m di percorso, (scariolamento), dalle rive dei canali per e da i cantieri di lavoro del Centro Storico e delle Isole (Lido escluso) di materiali inerti in genere e di materiali di rifiuto e detriti provenienti da demolizioni e rimozioni Si stima di conferire a discarica il 30% della muratura di fondazione N0.09.008.001 - Coefficiente di aumento volumetrico: 1.6 Vedi voce n° 50 [m ³ 5.39] *(par.ug.=30/100)	0,300	23,00		1,600	59,51		
	SOMMANO m ³					59,51	7,450	443,35
52 N0.09.004.00 1 21/03/2022	Trasporto a discarica di materiale di rifiuto e detriti i ... alla voce N0.9.8: con natante per il trasporto fino a 5 m3 Trasporto a discarica di materiale di rifiuto e detriti in genere nell'ambito del comprensorio lagunare o del territorio della terraferma compreso il tempo di sosta del natante o dell'autocarro per il carico del materiale, e lo scarico. La misurazione dei detriti provenienti dalle demolizioni e rimozioni verrà effettuata applicando alle sezioni effettive dei manufatti oggetto di scavo, demolizione e/o rimozione i coefficienti di aumento volumetrico di cui alla voce N0.9.8: con natante per il trasporto fino a 5 m3 N0.09.008.001 - Coefficiente di aumento volumetrico: 1.6 Vedi voce n° 50 [m ³ 5.39] *(par.ug.=30/100)	0,300			1,600	2,59		
	A RIPORTARE					2,59		401'170,17

Num.Ord. TARIFFA	DESIGNAZIONE DEI LAVORI	DIMENSIONI				Quantità	IMPORTI	
		par.ug.	lung.	larg.	H/peso		unitario	TOTALE
	RIPORTO					2,59		401'170,17
	SOMMANO m³					2,59	75,570	195,73
53 N0.09.007.00 2 21/03/2022	Tariffa di discarica per il conferimento di detriti e rif ... ateriali di rifiuto da espurgo fossi compreso conferimento Tariffa di discarica per il conferimento di detriti e rifiuti: per materiali di rifiuto da espurgo fossi compreso conferimento Vedi voce n° 52 [m³ 2.59]					2,59		
	SOMMANO m³					2,59	47,650	123,41
	028 - Pavimentazioni (SbCat 5)							
54 P1.13.044.00 1 15/03/2022	Integrazione mediante tassellatura di elementi lapidei, p ... ealizzare l'opera a perfetta regola d'arte. su pietre dure Integrazione mediante tassellatura di elementi lapidei, per tasselli fino a 0,01 mc. Nell'intervento sono compresi la formazione della sede di incastro, l'applicazione dei perni di fissaggio in acciaio inox, la saldatura con malte adesive e la stuccatura delle connessioni; l'eventuale ripresa dei motivi ornamentali esistenti e ogni altro onere per realizzare l'opera a perfetta regola d'arte. su pietre dure				4,000	4,00		
	SOMMANO cad					4,00	85,920	343,68
55 P1.13.045 15/03/2022	Applicazione di velinatura temporanea di sostegno e prote ... rtuni solventi del bendaggio e di ogni residuo di adesivo. Applicazione di velinatura temporanea di sostegno e protezione su materiali lapidei in pericolo di caduta, nel caso di esfoliazione, scagliatura e fessurazioni, realizzata mediante applicazione di fogli di carta tipo giapponese o velatine di garza e resina acrilica in soluzione. Sono compresi nell'intervento la rimozione con opportuni solventi del bendaggio e di ogni residuo di adesivo. Interventi di su fratture passanti sulle lastre recuperate - a stima 100% dell'intera superficie +5% *(par.ug.=5/100)	0,050	75,00	0,340	25,500	25,50 1,28		
	SOMMANO m²					26,78	80,610	2'158,74
56 P3.12.001 15/03/2022	Fornitura e posa in opera di elementi in pietra naturale ... ntuali residui di lavorazione sulle superfici circostanti. Fornitura e posa in opera di elementi in pietra naturale (pietra d'Istria o simile) a facce piane o curve, lavorati alla bocciarda fina con eventuale formazione di cordellina, per pianerottoli di rive di approdo, gradini, copertura muri di sponda o lavori consimili. Sono compresi nell'intervento l'eventuale taglio del muro per la formazione dell'alloggio; la preparazione della superficie di posa; il fissaggio degli elementi lapidei con idonea malta; l'eventuale inserimento di perni di collegamento fissati con resina epossidica; la stuccatura dei giunti; la rimozione di eventuali residui di lavorazione sulle superfici circostanti.				0,130	0,13		
	SOMMANO m³					0,13	4'519,690	587,56
57 P3.12.008.00 1 15/03/2022	Solo posa in opera di elementi in pietra naturale per lav ... tanti. concii per astoline, gradini e pianerottoli di riva. Solo posa in opera di elementi in pietra naturale per lavori stradali. Sono compresi nell'intervento la realizzazione dell'allettamento in malta cementizia, l'eventuale fissaggio con perni; la stuccatura dei giunti; l'assistenza dello scalpello per i ritocchi; la lavorazione delle teste; la rettifica e la rimozione di eventuali residui di lavorazione sulle superfici circostanti. concii per astoline, gradini e pianerottoli di riva.				1,400	1,40		
	SOMMANO m³					1,40	589,860	825,80
	A RIPORTARE							405'405,09

Num.Ord. TARIFFA	DESIGNAZIONE DEI LAVORI	DIMENSIONI				Quantità	IMPORTI	
		par.ug.	lung.	larg.	H/peso		unitario	TOTALE
	RIPORTO							405'405,09
58 P1.04.001.00 2 21/03/2022	Muratura di fondazione o sotto il piano stradale, in pian ... ento per mc di sabbia: con mattoni pieni nuovi tipo a mano Muratura di fondazione o sotto il piano stradale, in piano, retta o curva, realizzata con mattoni pieni e malta di cemento tipo 32.5 , nelle proporzioni di 400 Kg di cemento per mc di sabbia: con mattoni pieni nuovi tipo a mano Si stima di sostituire il 30% dei mattoni di fondazione precedentemente rimossi					0,00	827,420	0,00
	SOMMANO m³					0,00	827,420	0,00
59 P1.04.001.00 3 21/03/2022	Muratura di fondazione o sotto il piano stradale, in pian ... : con mattoni pieni di recupero e malta di calce idraulica idem c.s. ...mattoni pieni di recupero e malta di calce idraulica					0,00	964,670	0,00
	SOMMANO m³					0,00	964,670	0,00
60 P1.13.057.00 1 07/06/2022	Asportazione meccanica manuale di stuccature di qualsiasi ... con spazzole e pennelli morbidi: - per stuccature lineari Asportazione meccanica manuale di stuccature di qualsiasi spessore, eseguite su materiali lapidei in precedenti interventi. Sono compresi nell'intervento la rimozione delle stuccature mediante l'uso di punte metalliche, bisturi, microscalpelli e microtrapani; l'eliminazione di polveri e residui con spazzole e pennelli morbidi: - per stuccature lineari					0,00	13,520	0,00
	SOMMANO m					0,00	13,520	0,00
61 P1.13.060.00 1 07/06/2022	Stuccatura superficiale di lesioni, microlesioni, giunti ... ione sulle superfici circostanti: - per stuccature lineari Stuccatura superficiale di lesioni, microlesioni, giunti e piccoli fori su elementi lapidei. Sono compresi nell'intervento la pulitura in profondità delle fessure da sigillare; il riempimento delle soluzioni di continuità con idonea miscela a base di calce aerea e polveri lapidee, eventualmente additivata con resine acriliche; la pulitura di eventuali residui della lavorazione sulle superfici circostanti: - per stuccature lineari					0,00	27,060	0,00
	SOMMANO m					0,00	27,060	0,00
62 P1.13.054 07/06/2022	Asportazione di patine biologiche e disinfestazione di su ... traccia del biocida e dei rimanenti infestanti biologici . Asportazione di patine biologiche e disinfestazione di superfici lapidee, mediante applicazione di idonei biocidi. Sono compresi nell'intervento la protezione delle superfici limitrofe all'intervento; la predisposizione di campioni di pulitura per valutare la concentrazione del prodotto e il tempo di applicazione; l'applicazione a pennello o a spruzzo del biocida; l'asportazione meccanica di eventuali colonie biologiche aderenti al substrato; l'accurato lavaggio con spugne imbevute d'acqua delle superfici trattate fino alla completa rimozione di ogni traccia del biocida e dei rimanenti infestanti biologici .				0,540	0,54	45,570	24,61
	SOMMANO m²				0,540	0,54	45,570	24,61
	010 - Piazza San Marco - Area T3 (pavimentazione Trachite) (Cat 5)							
63 NP1 02/02/2024	Lavaggio con acqua atomizzata mediante impiego di sistema Ecojet a bassa dispersione Lavaggio con acqua atomizzata mediante impiego di sistema Ecojet a bassa dispersione acqua per la rimozione dei depositi superficiali debolmente coerenti compresa la raccolta e deflusso delle acque di risulta. Pavimentazione trachite				808,790	808,79		
	A RIPORTARE					808,79		405'429,70

COMMITTENTE:

Num.Ord. TARIFFA	DESIGNAZIONE DEI LAVORI	DIMENSIONI				Quantità	IMPORTI	
		par.ug.	lung.	larg.	H/peso		unitario	TOTALE
	RIPORTO					808,79		405'429,70
	SOMMANO m ²					808,79	26,000	21'028,54
	008 - Scavi e demolizioni (SbCat 1)							
64 P3.01.31 21/03/2022	<p>Rimozione accurata di pavimentazione in macigni e salizzo ... fitti o danneggiati. Prezzo a mq di pavimentazione rimossa</p> <p>Rimozione accurata di pavimentazione in macigni e salizzoni in trachite (a corso retto o a spina di pesce) al fine del successivo riutilizzo, previo censimento degli elementi in trachite mediante accatastamento di ogni singolo elemento in bancali ordinati e identificati per area di provenienza dei macigni. Compresa la scalcinatura, l'accatastamento su bancali, l'imballaggio del bancale con pellicola estensibile trasparente, la catalogazione del bancale, l'apposizione di tabella identificativa non rimovibile (indicante toponimo e zona di provenienza, data rimozione, num. elementi, superficie) e lo stoccaggio in area recintata (realizzazione e mantenimento di quest'ultima pagati a parte) posta in prossimità dell'area di cantiere e autorizzata dalla Direzione Lavori. Compresa ogni movimentazione orizzontale (scarriolamenti) fino al deposito di cantiere e/o alla riva di carico, compreso il carico, trasporto e scarico dei materiali di risulta, gli oneri e costi per il conferimento a discarica e ogni altro onere per dare il lavoro finito a regola d'arte e secondo le prescrizioni del C.S.d'A.. Il prezzo indicato è applicabile solo a condizione che gli elementi non vengano scalfitti o danneggiati. Prezzo a mq di pavimentazione rimossa</p> <p>Pavimentazione salizzoni + 5% *(par.ug.=5/100) A detrarre macigni non catalogati - a stima 2% *(par.ug.=2/100)*(H/peso=786+39,30)</p>		786,00			786,00		
		0,050			786,000	39,30		
		0,020			825,300	-16,51		
	Sommano positivi m ²					825,30		
	Sommano negativi m ²					-16,51		
	SOMMANO m ²					808,79	55,340	44'758,44
65 P8.01.030 15/02/2024	<p>SCAVO A MANO E A MACCHINA CON LA PRESENZA DI ARCHEOLOGO S ... ne minima scavo per redazione Relazione tecnica mc. 35,00)</p> <p>SCAVO A MANO E A MACCHINA CON LA PRESENZA DI ARCHEOLOGO Scavo a mano e in parte a macchina con la presenza e supervisione costante di archeologo per il controllo ed il rispetto di eventuali reperti archeologici, è compreso l'utilizzo saltuario ,del sistema stratigrafico per la rimessa in luce di strutture archeologiche e per opere di fondazione e sottofondazione da effettuarsi anche in condizioni disagiati compresa la ripulitura delle strutture rimesse in luce, l'accurata cernita della terra scavata ed il recupero dei reperti; compreso l'onere per sbadacchiature e puntellature, il tiro in alto del materiale, gli scarriolamenti a mano sino ai punti di carico e scarico, il trasporto del materiale di risulta sino alla pubblica discarica e quanto altro occorre per dare il lavoro finito a perfetta regola d'arte. Misurazione effettiva dello scavo. Compresa Relazione Tecnica Finale Archeologo Abilitato, (dimensione minima scavo per redazione Relazione tecnica mc. 35,00)</p>							
	SOMMANO m ³					0,00	148,530	0,00
66 NP8 14/02/2024	<p>Attività di scavo in ambito archeologico. cavo stratigrafico in estensione per una profondità massima di 30 cm</p> <p>Attività di scavo in ambito archeologico. Scavo stratigrafico in estensione per una profondità massima di 30 cm a partire dal piano di posa delle pavimentazioni sino alla quota di rinvenienza di preesistenze o sino alla quota di esaurimento del sottofondo in sabbia delle pavimentazione stessa. Il prezzo paga l'attività di scavo archeologico, l'accatastamento in cantiere del materiale scavato, la pulizia e catalogazione di reperti che dovessero emergere dallo scavo, la pulizia e documentazione delle pavimentazioni antiche e degli eventuali resti di fondazioni. Nel prezzo è ricomperso l'onere di redazione della relazione di scavo secondo le specifiche indicate dalla Soprintendenza Archeologica. Restano escluse le restituzioni grafiche che vengono remunerate con prezzo a parte.</p> <p>Profondità di scavo 30cm per rimozione sottofondo Vedi voce n° 64 [m² 808.79]</p>					808,79		
	SOMMANO m ²					808,79	51,930	42'000,46
	A RIPORTARE							513'217,14

Num.Ord. TARIFFA	DESIGNAZIONE DEI LAVORI	DIMENSIONI				Quantità	IMPORTI		
		par.ug.	lung.	larg.	H/peso		unitario	TOTALE	
	RIPORTO							513'217,14	
67 N0.06.010.00 2 14/03/2022	Quartieri in legno a protezione scavi e formazione di pas ... I^ g.ta compreso scarico, posa, lievo e ricarico sul mezzo Quartieri in legno a protezione scavi e formazione di passaggi temporanei sopra scavi e buche in genere idonei a sopportare traffico pedonale: I^ g.ta compreso scarico, posa, lievo e ricarico sul mezzo Quartieri di servizio SOMMANO mq x gg					140,000	140,00		
							140,00	2,527	353,78
	020 - Oneri aggiuntivi (SbCat 6)								
68 _TH.010 18/05/2022	Maggiori oneri di intervento eseguito in orario notturno (Prezzo desunto da art. NP.04 - OP.597 - Perizia di variante - Opere di difesa dell'Insula di San Marco - Riduzione del rischio di allagamento nel Nartece e nelle aree limitrofe della Basilica) Maggiori oneri di intervento eseguito in orario notturno, il prezzo comprende la differenza dei costi ad eseguire un viaggio in orari diurni con un viaggio di barca da mc 20-25 notturno 10% del volume scavo/15mc di volume Vedi voce n° 66 [m² 808.79] *(par.ug.=1/15) SOMMANO cadauno	0,067	0,10	0,300	1,600 0,400	2,60 0,40			
							3,00	1'039,580	3'118,74
	008 - Scavi e demolizioni (SbCat 1)								
69 N0.06.010.00 1 14/03/2022	Quartieri in legno a protezione scavi e formazione di pas ... sopportare traffico pedonale: per ogni giornata successiva Quartieri in legno a protezione scavi e formazione di passaggi temporanei sopra scavi e buche in genere idonei a sopportare traffico pedonale: per ogni giornata successiva Quartieri di servizio Vedi voce n° 67 [mq x gg 140.00] *(H/peso=7*24) SOMMANO mq x gg					168,000	23'520,00		
							23'520,00	0,076	1'787,52
	010 - Reinterri (SbCat 2)								
70 P3.08.001.00 1 17/03/2022	Fornitura e stesa in opera di sabbia per la formazione di ... nti in arrivo): - per Venezia e per Mestre rispettivamente Fornitura e stesa in opera di sabbia per la formazione di massicciate stradali, compresa la cilindatura con mezzi meccanici, l'innaffiatura e sagomatura secondo indicazioni della D.L. (misurazione fuori opera su automezzi o natanti in arrivo): - per Venezia e per Mestre rispettivamente Per 5 cm Vedi voce n° 64 [m² 808.79] SOMMANO m³					0,050	40,44		
							40,44	75,140	3'038,66
	013 - Trasporti e conferimenti a discarica (SbCat 3)								
71 N0.09.003 17/03/2022	Trasporto in orizzontale con qualsiasi mezzo (carricola, d ... i rifiuto e detriti provenienti da demolizioni e rimozioni Trasporto in orizzontale con qualsiasi mezzo (carricola, dumper, ecc.) per ogni 10 m di percorso, (scarriolamento), dalle rive dei canali per e da i cantieri di lavoro del Centro Storico e delle Isole (Lido escluso) di materiali inerti in genere e di materiali di rifiuto e detriti provenienti da demolizioni e rimozioni Si stima di trasportare il 10% del volume materiale scavato per successivo conferimento N0.09.008.001 - Coefficiente di aumento volumetrico: 1.6 Vedi voce n° 66 [m² 808.79] *(par.ug.=10/100)	0,100	14,00	0,300	1,600	543,51			
	A RIPORTARE						543,51		521'515,84

Num.Ord. TARIFFA	DESIGNAZIONE DEI LAVORI	DIMENSIONI				Quantità	IMPORTI	
		par.ug.	lung.	larg.	H/peso		unitario	TOTALE
	RIPORTO					543,51		521'515,84
	SOMMANO m³					543,51	7,450	4'049,15
72 N0.09.004.00 1 21/03/2022	Trasporto a discarica di materiale di rifiuto e detriti i ... alla voce N0.9.8: con natante per il trasporto fino a 5 m3 Trasporto a discarica di materiale di rifiuto e detriti in genere nell'ambito del comprensorio lagunare o del territorio della terraferma compreso il tempo di sosta del natante o dell'autocarro per il carico del materiale, e lo scarico. La misurazione dei detriti provenienti dalle demolizioni e rimozioni verrà effettuata applicando alle sezioni effettive dei manufatti oggetto di scavo, demolizione e/o rimozione i coefficienti di aumento volumetrico di cui alla voce N0.9.8: con natante per il trasporto fino a 5 m3 N0.09.008.001 - Coefficiente di aumento volumetrico: 1.6 Vedi voce n° 66 [m² 808.79] *(par.ug.=10/100)	0,100		0,300	1,600	38,82		
	SOMMANO m³					38,82	75,570	2'933,63
73 N0.09.007.00 2 17/03/2022	Tariffa di discarica per il conferimento di detriti e rif ... ateriali di rifiuto da espurgo fossi compreso conferimento Tariffa di discarica per il conferimento di detriti e rifiuti: per materiali di rifiuto da espurgo fossi compreso conferimento Vedi voce n° 72 [m³ 38.82]					38,82		
	SOMMANO m³					38,82	47,650	1'849,77
014 - Sottoservizi (SbCat 4)								
74 F3.06.012.00 1 21/03/2022	Sigillo in lastre di trachite (spess. 7 cm) a doppio batt ... pleto di anelli di sollevamento in acciaio sino a 50x50 cm Sigillo in lastre di trachite (spess. 7 cm) a doppio battente completo di telaio, con superficie vista bocciardata e cordellinata, completo di anelli di sollevamento in acciaio sino a 50x50 cm					0,00	208,090	0,00
	SOMMANO m²							
75 P3.13.027.00 1 14/03/2022	Posa in opera di sigillo in lastre di trachite (spess. 7 ... leto di anelli di sollevamento in acciaio: sino a 50x50 cm Posa in opera di sigillo in lastre di trachite (spess. 7 cm) a doppio battente completo di telaio, con superficie vista bocciardata e cordellinata, completo di anelli di sollevamento in acciaio: sino a 50x50 cm					2,00		
	SOMMANO cad					2,00	28,320	56,64
028 - Pavimentazioni (SbCat 5)								
76 F3.06.003 14/09/2022	Fornitura di macigni di trachite euganea grigia per costr ... d'Appalto. Prezzo al mq di pavimentazione posata in opera. Fornitura di macigni di trachite euganea grigia per costruzione di selciati, dello spessore di 8-10cm, per la posa a giunto unito, con la superficie in vista a piano di sega, bocciardata o sabbata, in officina o in cantiere, secondo le disposizioni della Direzione Lavori, senza cordellina, comunque rispettando la finitura superficiale degli elementi limitrofi esistenti nell'area di posa. Compresa la rifilatura a mano per adeguare gli elementi ai corsi di posa esistenti e compresa la smussatura, eseguita a mano con martellina, degli spigoli della superficie in vista. La pietra dovrà presentare tutti i requisiti indicati nel Capitolato Speciale d'Appalto. Prezzo al mq di pavimentazione posata in opera.				1,780	1,78		
	SOMMANO m²					1,78	206,630	367,80
	A RIPORTARE							530'772,83

COMMITTENTE:

Num.Ord. TARIFFA	DESIGNAZIONE DEI LAVORI	DIMENSIONI				Quantità	IMPORTI	
		par.ug.	lung.	larg.	H/peso		unitario	TOTALE
	RIPORTO							530'772,83
77 P3.06.007.00 2 17/03/2022	<p>Solo posa in opera di salizzoni in trachite, preventivame ... one dell'opera a perfetta regola d'arte: a spina di pesce.</p> <p>Solo posa in opera di salizzoni in trachite, preventivamente sbazzati e ridotti a forma tronco piramidale, spianati e regolarizzati sulle facce e sui piani di contatto e sagomati secondo le indicazioni di progetto, per pavimentazione a giunto unito. Sono compresi nell'intervento il costipamento del terreno e la formazione del letto di posa dello spessore di circa 10 cm, steso direttamente sul sottofondo, con sabbia o calce magrissima spianato fino ad ottenere una superficie compatta; la posa dei salizzoni secondo la disposizione prevista da progetto; la bagnatura delle superfici con acqua e la battitura dei blocchi fino all'eliminazione delle differenze di quota tra gli elementi; l'eventuale posa in opera di bussole e di segnalazioni stradali dei pubblici servizi; ogni altro onere necessario per l'esecuzione dell'opera a perfetta regola d'arte: a spina di pesce.</p> <p>Vedi voce n° 64 [m² 808.79]</p>					808,79		
	SOMMANO m²					808,79	83,340	67'404,56
78 P1.13.044.00 1 17/03/2022	<p>Integrazione mediante tassellatura di elementi lapidei, p ... tro onere per realizzare l'opera a perfetta regola d'arte.</p> <p>Integrazione mediante tassellatura di elementi lapidei, per tasselli fino a 0,01 mc. Nell'intervento sono compresi la formazione della sede di incastro, l'applicazione dei perni di fissaggio in acciaio inox, la saldatura con malte adesive e la stuccatura delle connessioni; l'eventuale ripresa dei motivi ornamentali esistenti e ogni altro onere per realizzare l'opera a perfetta regola d'arte.</p>				36,000	36,00		
	SOMMANO cad					36,00	85,920	3'093,12
79 P3.06.009.00 1 14/03/2022	<p>Compenso per realizzazione di bocciardatura e cordellinat ... ntazioni e gradini di ponti: masegni o lastre di trachite.</p> <p>Compenso per realizzazione di bocciardatura e cordellinatura a mano di superfici lapidee piane, per pavimentazioni e gradini di ponti: masegni o lastre di trachite.</p>				1,780	1,78		
	SOMMANO m²					1,78	41,290	73,50
	010 - Piazza San Marco - Area T3 (pavimentazione pietra D'Istria) (Cat 6)							
80 NP1 02/02/2024	<p>Lavaggio con acqua atomizzata mediante impiego di sistema Ecojet a bassa dispersione</p> <p>Lavaggio con acqua atomizzata mediante impiego di sistema Ecojet a bassa dispersione acqua per la rimozione dei depositi superficiali debolmente coerenti compresa la raccolta e deflusso delle acque di risulta.</p> <p>Pavimentazione d'istria</p>				34,990	34,99		
	SOMMANO m²					34,99	26,000	909,74
81 P1.13.044.00 1 15/03/2022	<p>Integrazione mediante tassellatura di elementi lapidei, p ... ealizzare l'opera a perfetta regola d'arte. su pietre dure</p> <p>Integrazione mediante tassellatura di elementi lapidei, per tasselli fino a 0,01 mc. Nell'intervento sono compresi la formazione della sede di incastro, l'applicazione dei perni di fissaggio in acciaio inox, la saldatura con malte adesive e la stuccatura delle connessioni; l'eventuale ripresa dei motivi ornamentali esistenti e ogni altro onere per realizzare l'opera a perfetta regola d'arte. su pietre dure</p>				5,000	5,00		
	SOMMANO cad					5,00	85,920	429,60
82 P1.13.045 15/03/2022	<p>Applicazione di velinatura temporanea di sostegno e prote ... rtuni solventi del bendaggio e di ogni residuo di adesivo.</p> <p>Applicazione di velinatura temporanea di sostegno e protezione su materiali lapidei in pericolo di caduta, nel caso di esfoliazione, scagliatura e fessurazioni, realizzata</p>							
	A RIPORTARE							602'683,35

Num.Ord. TARIFFA	DESIGNAZIONE DEI LAVORI	DIMENSIONI				Quantità	IMPORTI	
		par.ug.	lung.	larg.	H/peso		unitario	TOTALE
	RIPORTO							602'683,35
	mediante applicazione di fogli di carta tipo giapponese o velatine di garza e resina acrilica in soluzione. Sono compresi nell'intervento la rimozione con opportuni solventi del bendaggio e di ogni residuo di adesivo. Interventi su fratture passanti delle lastre recuperate - a stima 100% dell'intera superficie +5% *(par.ug.=5/100)	0,050	98,00	0,340	33,320	33,32 1,67		
	SOMMANO m ²					34,99	80,610	2'820,54
83 P3.12.001 21/03/2022	Fornitura e posa in opera di elementi in pietra naturale ... ntuali residui di lavorazione sulle superfici circostanti. Fornitura e posa in opera di elementi in pietra naturale (pietra d'Istria o simile) a facce piane o curve, lavorati alla bocciarda fina con eventuale formazione di cordellina, per pianerottoli di rive di approdo, gradini, copertura muri di sponda o lavori consimili. Sono compresi nell'intervento l'eventuale taglio del muro per la formazione dell'alloggio; la preparazione della superficie di posa; il fissaggio degli elementi lapidei con idonea malta; l'eventuale inserimento di perni di collegamento fissati con resina epossidica; la stuccatura dei giunti; la rimozione di eventuali residui di lavorazione sulle superfici circostanti.				0,170	0,17		
	SOMMANO m ³					0,17	4'519,690	768,35
	008 - Scavi e demolizioni (SbCat 1)							
84 P3.06.032 14/03/2022	Accurata rimozione di strutture o singoli elementi in pie ... alla normativa vigente e compresi gli oneri di discarica. Accurata rimozione di strutture o singoli elementi in pietra naturale e artificiale di rivestimento o coronamento di muri di sponda, di gradini di rive, di listoline, compresi gli oneri per la scalpellatura delle malte preesistenti, la successiva pulitura, ogni movimentazione orizzontale (scarriolamento) fino al deposito di cantiere e/o alla riva di carico, il trasporto e l'accatastamento all'interno dell'area di cantiere con la suddivisione fra gli elementi riutilizzabili e quelli da conferire a discarica secondo le indicazioni della Direzione Lavori. Compresa la numerazione degli elementi, il rilievo fotografico e la catalogazione idonea a individuare l'originaria sede degli elementi rimossi. Compreso lo sgombero e trasporto a discarica dei materiali eccedenti in conformità alla normativa vigente e compresi gli oneri di discarica. Pavimentazione pietra D'Istria + 5% *(par.ug.=5/100)	0,050	98,00	0,340	0,100 3,060	3,33 0,15		
	SOMMANO m ³					3,48	478,960	1'666,78
	028 - Pavimentazioni (SbCat 5)							
85 P3.12.008.00 1 15/03/2022	Solo posa in opera di elementi in pietra naturale per lav ... tanti. conci per astoline, gradini e pianerottoli di riva. Solo posa in opera di elementi in pietra naturale per lavori stradali. Sono compresi nell'intervento la realizzazione dell'allettamento in malta cementizia, l'eventuale fissaggio con perni; la stuccatura dei giunti; l'assistenza dello scalpellino per i ritocchi; la lavorazione delle teste; la rettifica e la rimozione di eventuali residui di lavorazione sulle superfici circostanti. conci per astoline, gradini e pianerottoli di riva. Vedi voce n° 84 [m ³ 3.48] A detrarre lastre di nuova fornitura Vedi voce n° 83 [m³ 0.17]					3,48		
	Sommano positivi m ³ Sommano negativi m ³					-0,17		
	SOMMANO m ³					3,31	589,860	1'952,44
	008 - Scavi e demolizioni (SbCat 1)							
	A RIPORTARE							609'891,46

Num.Ord. TARIFFA	DESIGNAZIONE DEI LAVORI	DIMENSIONI				Quantità	IMPORTI	
		par.ug.	lung.	larg.	H/peso		unitario	TOTALE
	RIPORTO							609'891,46
86 EM.100 14/03/2022	Smontaggio di muratura mediante accurata rimozione, recup ... riutilizzabile. Restano esclusi gli oneri di conferimento. Smontaggio di muratura mediante accurata rimozione, recupero, pulitura, cernita ed accatastamento nell'ambito del cantiere dei mattoni riutilizzabili, compreso il trasporto alle pubbliche discariche del materiale non più riutilizzabile. Restano esclusi gli oneri di conferimento. Smontaggio delle murature di sottofondo (tre corsi di muratura sottostanti l'impronta della pietra) + 5% *(par.ug.=5/100)	0,050	98,00	0,340	0,200 6,120	6,66 0,31		
	SOMMANO m ³					6,97	1'091,340	7'606,64
	013 - Trasporti e conferimenti a discarica (SbCat 3)							
87 N0.09.003 21/03/2022	Trasporto in orizzontale con qualsiasi mezzo (cariola, d ... i rifiuto e detriti provenienti da demolizioni e rimozioni Trasporto in orizzontale con qualsiasi mezzo (cariola, dumper, ecc.) per ogni 10 m di percorso, (scariolamento), dalle rive dei canali per e da i cantieri di lavoro del Centro Storico e delle Isole (Lido escluso) di materiali inerti in genere e di materiali di rifiuto e detriti provenienti da demolizioni e rimozioni Si stima di conferire a discarica il 30% della muratura di fondazione N0.09.008.001 - Coefficiente di aumento volumetrico: 1.6 Vedi voce n° 84 [m ³ 3.48] *(par.ug.=30/100)	0,300	14,00		1,600	23,39		
	SOMMANO m ³					23,39	7,450	174,26
88 N0.09.004.00 1 21/03/2022	Trasporto a discarica di materiale di rifiuto e detriti i ... alla voce N0.9.8: con natante per il trasporto fino a 5 m3 Trasporto a discarica di materiale di rifiuto e detriti in genere nell'ambito del comprensorio lagunare o del territorio della terraferma compreso il tempo di sosta del natante o dell'autocarro per il carico del materiale, e lo scarico. La misurazione dei detriti provenienti dalle demolizioni e rimozioni verrà effettuata applicando alle sezioni effettive dei manufatti oggetto di scavo, demolizione e/o rimozione i coefficienti di aumento volumetrico di cui alla voce N0.9.8: con natante per il trasporto fino a 5 m3 N0.09.008.001 - Coefficiente di aumento volumetrico: 1.6 Vedi voce n° 84 [m ³ 3.48] *(par.ug.=30/100)	0,300			1,600	1,67		
	SOMMANO m ³					1,67	75,570	126,20
89 N0.09.007.00 2 21/03/2022	Tariffa di discarica per il conferimento di detriti e rif ... ateriali di rifiuto da espurgo fossi compreso conferimento Tariffa di discarica per il conferimento di detriti e rifiuti: per materiali di rifiuto da espurgo fossi compreso conferimento Vedi voce n° 88 [m ³ 1.67]					1,67		
	SOMMANO m ³					1,67	47,650	79,58
	028 - Pavimentazioni (SbCat 5)							
90 P1.04.001.00 2 21/03/2022	Muratura di fondazione o sotto il piano stradale, in pian ... ento per mc di sabbia: con mattoni pieni nuovi tipo a mano Muratura di fondazione o sotto il piano stradale, in piano, retta o curva, realizzata con mattoni pieni e malta di cemento tipo 32,5 , nelle proporzioni di 400 Kg di cemento per mc di sabbia: con mattoni pieni nuovi tipo a mano							
	SOMMANO m ³					0,00	827,420	0,00
91 P1.04.001.00 3 21/03/2022	Muratura di fondazione o sotto il piano stradale, in pian ... : con mattoni pieni di recupero e malta di calce idraulica idem c.s. ...mattoni pieni di recupero e malta di calce idraulica							
	A RIPORTARE							617'878,14

Num.Ord. TARIFFA	DESIGNAZIONE DEI LAVORI	DIMENSIONI				Quantità	IMPORTI	
		par.ug.	lung.	larg.	H/peso		unitario	TOTALE
	RIPORTO							617'878,14
	SOMMANO m ³					0,00	964,670	0,00
	011 - Piazza San Marco - Area T4 (pavimentazione Trachite) (Cat 7)							
92 NP1 02/02/2024	Lavaggio con acqua atomizzata mediante impiego di sistema Ecojet a bassa dispersione Lavaggio con acqua atomizzata mediante impiego di sistema Ecojet a bassa dispersione acqua per la rimozione dei depositi superficiali debolmente coerenti compresa la raccolta e deflusso delle acque di risulta. Pavimentazione trachite				391,020	391,02		
	SOMMANO m ²					391,02	26,000	10'166,52
	008 - Scavi e demolizioni (SbCat 1)							
93 P3.01.31 08/03/2022	Rimozione accurata di pavimentazione in macigni e salizzo ... fitti o danneggiati. Prezzo a mq di pavimentazione rimossa Rimozione accurata di pavimentazione in macigni e salizzoni in trachite (a corso retto o a spina di pesce) al fine del successivo riutilizzo, previo censimento degli elementi in trachite mediante accatastamento di ogni singolo elemento in bancali ordinati e identificati per area di provenienza dei macigni. Compresa la scalcinatura, l'accatastamento su bancali, l'imballaggio del bancale con pellicola estensibile trasparente, la catalogazione del bancale, l'apposizione di tabella identificativa non rimovibile (indicante toponimo e zona di provenienza, data rimozione, num. elementi, superficie) e lo stoccaggio in area recintata (realizzazione e mantenimento di quest'ultima pagati a parte) posta in prossimità dell'area di cantiere e autorizzata dalla Direzione Lavori. Compresa ogni movimentazione orizzontale (scarriolamenti) fino al deposito di cantiere e/o alla riva di carico, compreso il carico, trasporto e scarico dei materiali di risulta, gli oneri e costi per il conferimento a discarica e ogni altro onere per dare il lavoro finito a regola d'arte e secondo le prescrizioni del C.S.d'A.. Il prezzo indicato è applicabile solo a condizione che gli elementi non vengano scalfitti o danneggiati. Prezzo a mq di pavimentazione rimossa Pavimentazione trachite a giunto unito + 5% *(par.ug.=5/100) A detrarre macigni non catalogati - a stima 2% *(par.ug.=2/100)*(H/peso=380+19)	0,050 0,020	380,00		380,000 380,000 399,000	19,00 -7,98		
	Sommano positivi m ² Sommano negativi m ²					399,00 -7,98		
	SOMMANO m ²					391,02	55,340	21'639,05
94 P8.01.030 15/02/2024	SCAVO A MANO E A MACCHINA CON LA PRESENZA DI ARCHEOLOGO S ... ne minima scavo per redazione Relazione tecnica mc. 35,00) SCAVO A MANO E A MACCHINA CON LA PRESENZA DI ARCHEOLOGO Scavo a mano e in parte a macchina con la presenza e supervisione costante di archeologo per il controllo ed il rispetto di eventuali reperti archeologici, è compreso l'utilizzo saltuario del sistema stratigrafico per la rimessa in luce di strutture archeologiche e per opere di fondazione e sottofondazione da effettuarsi anche in condizioni disagiate compresa la ripulitura delle strutture rimesse in luce, l'accurata cernita della terra scavata ed il recupero dei reperti; compreso l'onere per sbadacchiature e puntellature, il tiro in alto del materiale, gli scarriolamenti a mano sino ai punti di carico e scarico, il trasporto del materiale di risulta sino alla pubblica discarica e quanto altro occorre per dare il lavoro finito a perfetta regola d'arte. Misurazione effettiva dello scavo. Compresa Relazione Tecnica Finale Archeologo Abilitato, (dimensione minima scavo per redazione Relazione tecnica mc. 35,00)							
	SOMMANO m ³					0,00	148,530	0,00
95 NP8 14/02/2024	Attività di scavo in ambito archeologico. cavo stratigrafico in estensione per una profondità massima di 30 cm Attività di scavo in ambito archeologico. Scavo stratigrafico in estensione per una profondità massima di 30 cm a partire dal piano di posa delle pavimentazioni sino alla quota di rinvenienza di preesistenze o sino alla quota di esaurimento del							
	A RIPORTARE							649'683,71

Num.Ord. TARIFFA	DESIGNAZIONE DEI LAVORI	DIMENSIONI				Quantità	IMPORTI	
		par.ug.	lung.	larg.	H/peso		unitario	TOTALE
	RIPORTO							649'683,71
	sottofondo in sabbia delle pavimentazione stessa. Il prezzo paga l'attività di scavo archeologico, l'accatastamento in cantiere del materiale scavato, la pulizia e catalogazione di reperti che dovessero emergere dallo scavo, la pulizia e documentazione delle pavimentazioni antiche e degli eventuali resti di fondazioni. Nel prezzo è ricomperso l'onere di redazione della relazione di scavo secondo le specifiche indicate dalla Soprintendenza Archeologica. Restano escluse le restituzioni grafiche che vengono remunerate con prezzo a parte. Profondità di scavo 30cm per rimozione sottofondo Vedi voce n° 93 [m² 391.02]					391,02		
	SOMMANO m²					391,02	51,930	20'305,67
	013 - Trasporti e conferimenti a discarica (SbCat 3)							
96 N0.09.003 08/03/2022	Trasporto in orizzontale con qualsiasi mezzo (cariola, d ... i rifiuti e detriti provenienti da demolizioni e rimozioni Trasporto in orizzontale con qualsiasi mezzo (cariola, dumper, ecc.) per ogni 10 m di percorso, (scariolamento), dalle rive dei canali per e da i cantieri di lavoro del Centro Storico e delle Isole (Lido escluso) di materiali inerti in genere e di materiali di rifiuto e detriti provenienti da demolizioni e rimozioni Si stima di trasportare il 10% del volume materiale scavato per successivo conferimento N0.09.008.001 - Coefficiente di aumento volumetrico: 1.6 Vedi voce n° 95 [m³ 391.02] *(par.ug.=10/100)	0,100	24,00	0,300	1,600	450,46		
	SOMMANO m³					450,46	7,450	3'355,93
	020 - Oneri aggiuntivi (SbCat 6)							
97 _TH.010 18/05/2022	Maggiori oneri di intervento eseguito in orario notturno (Prezzo desunto da art. NP.04 - OP.597 - Perizia di variante - Opere di difesa dell'Insula di San Marco - Riduzione del rischio di allagamento nel Nartece e nelle aree limitrofe della Basilica) Maggiori oneri di intervento eseguito in orario notturno, il prezzo comprende la differenza dei costi ad eseguire un viaggio in orari diurni con un viaggio di barca da mc 20-25 notturno 10% del volume scavo/15mc di volume Vedi voce n° 95 [m³ 391.02] *(par.ug.=1/15)	0,067	0,10	0,300	1,600 0,740	1,26 0,74		
	SOMMANO cadauno					2,00	1'039,580	2'079,16
	013 - Trasporti e conferimenti a discarica (SbCat 3)							
98 N0.09.004.00 1 22/03/2022	Trasporto a discarica di materiale di rifiuto e detriti i ... alla voce N0.9.8: con natante per il trasporto fino a 5 m3 Trasporto a discarica di materiale di rifiuto e detriti in genere nell'ambito del comprensorio lagunare o del territorio della terraferma compreso il tempo di sosta del natante o dell'autocarro per il carico del materiale, e lo scarico. La misurazione dei detriti provenienti dalle demolizioni e rimozioni verrà effettuata applicando alle sezioni effettive dei manufatti oggetto di scavo, demolizione e/o rimozione i coefficienti di aumento volumetrico di cui alla voce N0.9.8: con natante per il trasporto fino a 5 m3 N0.09.008.001 - Coefficiente di aumento volumetrico: 1.6 Vedi voce n° 95 [m³ 391.02] *(par.ug.=10/100)	0,100		0,300	1,600	18,77		
	SOMMANO m³					18,77	75,570	1'418,45
99 N0.09.007.00 2 08/03/2022	Tariffa di discarica per il conferimento di detriti e rifiuti ... materiali di rifiuto da espurgo fossi compreso conferimento Tariffa di discarica per il conferimento di detriti e rifiuti: per materiali di rifiuto da espurgo fossi compreso conferimento Vedi voce n° 98 [m³ 18.77]					18,77		
	A RIPORTARE					18,77		676'842,92

Num.Ord. TARIFFA	DESIGNAZIONE DEI LAVORI	DIMENSIONI				Quantità	IMPORTI	
		par.ug.	lung.	larg.	H/peso		unitario	TOTALE
	RIPORTO					18,77		676'842,92
	SOMMANO m ³					18,77	47,650	894,39
	010 - Reinterri (SbCat 2)							
100 P3.08.001.00 1 03/12/2019	Fornitura e stesa in opera di sabbia per la formazione di ... nti in arrivo): - per Venezia e per Mestre rispettivamente Fornitura e stesa in opera di sabbia per la formazione di massicciate stradali, compresa la cilindratura con mezzi meccanici, l'innaffiatura e sagomatura secondo indicazioni della D.L. (misurazione fuori opera su automezzi o natanti in arrivo): - per Venezia e per Mestre rispettivamente Per 5 cm Vedi voce n° 93 [m² 391.02]				0,050	19,55		
	SOMMANO m ³					19,55	75,140	1'468,99
	028 - Pavimentazioni (SbCat 5)							
101 F3.06.003 22/03/2022	Fornitura di macigni di trachite euganea grigia per costr ... d'Appalto. Prezzo al mq di pavimentazione posata in opera. Fornitura di macigni di trachite euganea grigia per costruzione di selciati, dello spessore di 8-10cm, per la posa a giunto unito, con la superficie in vista a piano di sega, bocciardata o sabbata, in officina o in cantiere, secondo le disposizioni della Direzione Lavori, senza cordellina, comunque rispettando la finitura superficiale degli elementi limitrofi esistenti nell'area di posa. Compresa la rifilatura a mano per adeguare gli elementi ai corsi di posa esistenti e compresa la smussatura, eseguita a mano con martellina, degli spigoli della superficie in vista. La pietra dovrà presentare tutti i requisiti indicati nel Capitolato Speciale d'Appalto. Prezzo al mq di pavimentazione posata in opera.				0,860	0,86		
	SOMMANO m ²					0,86	206,630	177,70
102 P3.06.007.00 1 14/03/2022	Solo posa in opera di salizzoni in trachite, preventivame ... ione dell'opera a perfetta regola d'arte: - a corso retto. Solo posa in opera di salizzoni in trachite, preventivamente sbozzati e ridotti a forma tronco piramidale, spianati e regolarizzati sulle facce e sui piani di contatto e sagomati secondo le indicazioni di progetto, per pavimentazione a giunto unito. Sono compresi nell'intervento il costipamento del terreno e la formazione del letto di posa dello spessore di circa 10 cm, steso direttamente sul sottofondo, con sabbia o calce magrissima spianato fino ad ottenere una superficie compatta; la posa dei salizzoni secondo la disposizione prevista da progetto; la bagnatura delle superfici con acqua e la battitura dei blocchi fino all'eliminazione delle differenze di quota tra gli elementi; l'eventuale posa in opera di bussole e di segnalazioni stradali dei pubblici servizi; ogni altro onere necessario per l'esecuzione dell'opera a perfetta regola d'arte: - a corso retto. Vedi voce n° 93 [m² 391.02]					391,02		
	SOMMANO m ²					391,02	77,850	30'440,91
103 P1.13.044.00 1 14/03/2022	Integrazione mediante tassellatura di elementi lapidei, p ... tro onere per realizzare l'opera a perfetta regola d'arte. Integrazione mediante tassellatura di elementi lapidei, per tasselli fino a 0,01 mc. Nell'intervento sono compresi la formazione della sede di incastro, l'applicazione dei perni di fissaggio in acciaio inox, la saldatura con malte adesive e la stuccatura delle connessioni; l'eventuale ripresa dei motivi ornamentali esistenti e ogni altro onere per realizzare l'opera a perfetta regola d'arte.				18,000	18,00		
	SOMMANO cad					18,00	85,920	1'546,56
104 P3.06.009.00 1	Compenso per realizzazione di bocciardatura e cordellinat ... ntazioni e gradini di ponti: masegni o lastre di trachite. Compenso per realizzazione di bocciardatura e cordellinatura a mano di superfici							
	A RIPORTARE							711'371,47

Num.Ord. TARIFFA	DESIGNAZIONE DEI LAVORI	DIMENSIONI				Quantità	IMPORTI	
		par.ug.	lung.	larg.	H/peso		unitario	TOTALE
	RIPORTO							711'371,47
14/03/2022	lapidee piane, per pavimentazioni e gradini di ponti: masegni o lastre di trachite. Masegni di nuova fornitura Vedi voce n° 101 [m² 0.86]					0,86		
	SOMMANO m²					0,86	41,290	35,51
	014 - Sottoservizi (SbCat 4)							
105 F3.06.012.00 1	Sigillo in lastre di trachite (spess. 7 cm) a doppio batt ... pleto di anelli di sollevamento in acciaio sino a 50x50 cm							
14/03/2022	Sigillo in lastre di trachite (spess. 7 cm) a doppio battente completo di telaio, con superficie vista bocciardata e cordellinata, completo di anelli di sollevamento in acciaio sino a 50x50 cm							
	SOMMANO m²					0,00	208,090	0,00
106 P3.13.027.00 1	Posa in opera di sigillo in lastre di trachite (spess. 7 ... leto di anelli di sollevamento in acciaio: sino a 50x50 cm							
14/03/2022	Posa in opera di sigillo in lastre di trachite (spess. 7 cm) a doppio battente completo di telaio, con superficie vista bocciardata e cordellinata, completo di anelli di sollevamento in acciaio: sino a 50x50 cm					1,00		
	SOMMANO cad					1,00	28,320	28,32
	008 - Scavi e demolizioni (SbCat 1)							
107 N0.06.010.00 2	Quartieri in legno a protezione scavi e formazione di pas ... I^A g.ta compreso scarico, posa, lievo e ricarico sul mezzo							
14/03/2022	Quartieri in legno a protezione scavi e formazione di passaggi temporanei sopra scavi e buche in genere idonei a sopportare traffico pedonale: I ^A g.ta compreso scarico, posa, lievo e ricarico sul mezzo Quartieri di servizio				133,000	133,00		
	SOMMANO mq x gg					133,00	2,527	336,09
108 N0.06.010.00 1	Quartieri in legno a protezione scavi e formazione di pas ... sopportare traffico pedonale: per ogni giornata successiva							
14/03/2022	idem c.s. ...traffico pedonale: per ogni giornata successiva Quartieri di servizio Vedi voce n° 107 [mq x gg 133.00] *(H/peso=4*24)				96,000	12'768,00		
	SOMMANO mq x gg					12'768,00	0,076	970,37
	011 - Piazza San Marco - Area T4 (pavimentazione pietra D'Istria) (Cat 8) 028 - Pavimentazioni (SbCat 5)							
109 NP1 02/02/2024	Lavaggio con acqua atomizzata mediante impiego di sistema Ecojet a bassa dispersione							
	Lavaggio con acqua atomizzata mediante impiego di sistema Ecojet a bassa dispersione acqua per la rimozione dei depositi superficiali debolmente coerenti compresa la raccolta e deflusso delle acque di risulta. Pavimentazione d'istria				12,850	12,85		
	SOMMANO m²					12,85	26,000	334,10
110 P1.13.044.00 1	Integrazione mediante tassellatura di elementi lapidei, p ... ealizzare l'opera a perfetta regola d'arte. su pietre dure							
	Integrazione mediante tassellatura di elementi lapidei, per tasselli fino a 0,01 mc.							
	A RIPORTARE							713'075,86

Num.Ord. TARIFFA	DESIGNAZIONE DEI LAVORI	DIMENSIONI				Quantità	IMPORTI	
		par.ug.	lung.	larg.	H/peso		unitario	TOTALE
	RIPORTO							713'075,86
15/03/2022	Nell'intervento sono compresi la formazione della sede di incastro, l'applicazione dei perni di fissaggio in acciaio inox, la saldatura con malte adesive e la stuccatura delle connessioni; l'eventuale ripresa dei motivi ornamentali esistenti e ogni altro onere per realizzare l'opera a perfetta regola d'arte. su pietre dure				2,000	2,00		
	SOMMANO cad					2,00	85,920	171,84
111 P1.13.045 15/03/2022	Applicazione di velinatura temporanea di sostegno e prote ... rtoni solventi del bendaggio e di ogni residuo di adesivo. Applicazione di velinatura temporanea di sostegno e protezione su materiali lapidei in pericolo di caduta, nel caso di esfoliazione, scagliatura e fessurazioni, realizzata mediante applicazione di fogli di carta tipo giapponese o velatine di garza e resina acrilica in soluzione. Sono compresi nell'intervento la rimozione con opportuni solventi del bendaggio e di ogni residuo di adesivo. Interventi su fratture passanti delle lastre recuperate - a stima 100% dell'intera superficie +5% *(par.ug.=5/100)	0,050	36,00	0,340	12,240	12,24 0,61		
	SOMMANO m ²					12,85	80,610	1'035,84
112 P3.12.001 21/03/2022	Fornitura e posa in opera di elementi in pietra naturale ... ntuali residui di lavorazione sulle superfici circostanti. Fornitura e posa in opera di elementi in pietra naturale (pietra d'Istria o simile) a facce piane o curve, lavorati alla bocciarda fina con eventuale formazione di cordellina, per pianerottoli di rive di approdo, gradini, copertura muri di sponda o lavori consimili. Sono compresi nell'intervento l'eventuale taglio del muro per la formazione dell'alloggio; la preparazione della superficie di posa; il fissaggio degli elementi lapidei con idonea malta; l'eventuale inserimento di perni di collegamento fissati con resina epossidica; la stuccatura dei giunti; la rimozione di eventuali residui di lavorazione sulle superfici circostanti.				0,060	0,06		
	SOMMANO m ³					0,06	4'519,690	271,18
	008 - Scavi e demolizioni (SbCat 1)							
113 P3.06.032 14/03/2022	Accurata rimozione di strutture o singoli elementi in pie ... alla normativa vigente e compresi gli oneri di discarica. Accurata rimozione di strutture o singoli elementi in pietra naturale e artificiale di rivestimento o coronamento di muri di sponda, di gradini di rive, di listoline, compresi gli oneri per la scalpellatura delle malte preesistenti, la successiva pulitura, ogni movimentazione orizzontale (scarriolamento) fino al deposito di cantiere e/o alla riva di carico, il trasporto e l'accatastamento all'interno dell'area di cantiere con la suddivisione fra gli elementi riutilizzabili e quelli da conferire a discarica secondo le indicazioni della Direzione Lavori. Compresa la numerazione degli elementi, il rilievo fotografico e la catalogazione idonea a individuare l'originaria sede degli elementi rimossi. Compreso lo sgombero e trasporto a discarica dei materiali eccedenti in conformità alla normativa vigente e compresi gli oneri di discarica. Pavimentazione pietra D'Istria + 5% *(par.ug.=5/100)	0,050	36,00	0,340	0,100 1,224	1,22 0,06		
	SOMMANO m ³					1,28	478,960	613,07
114 EM.100 14/03/2022	Smontaggio di muratura mediante accurata rimozione, recup ... riutilizzabile. Restano esclusi gli oneri di conferimento. Smontaggio di muratura mediante accurata rimozione, recupero, pulitura, cernita ed accatastamento nell'ambito del cantiere dei mattoni riutilizzabili, compreso il trasporto alle pubbliche discariche del materiale non più riutilizzabile. Restano esclusi gli oneri di conferimento. Smontaggio delle murature di sottofondo (tre corsi di muratura sottostanti l'impronta della pietra) + 5% *(par.ug.=5/100)	0,050	36,00	0,340	0,200 2,448	2,45 0,12		
	A RIPORTARE					2,57		715'167,79

Num.Ord. TARIFFA	DESIGNAZIONE DEI LAVORI	DIMENSIONI				Quantità	IMPORTI	
		par.ug.	lung.	larg.	H/peso		unitario	TOTALE
	RIPORTO					2,57		715'167,79
	SOMMANO m³					2,57	1'091,340	2'804,74
	028 - Pavimentazioni (SbCat 5)							
115 P1.04.001.00 2 07/06/2022	Muratura di fondazione o sotto il piano stradale, in pian ... ento per mc di sabbia: con mattoni pieni nuovi tipo a mano Muratura di fondazione o sotto il piano stradale, in piano, retta o curva, realizzata con mattoni pieni e malta di cemento tipo 32.5 , nelle proporzioni di 400 Kg di cemento per mc di sabbia: con mattoni pieni nuovi tipo a mano							
	SOMMANO m³					0,00	827,420	0,00
116 P1.04.001.00 3 21/03/2022	Muratura di fondazione o sotto il piano stradale, in pian ... : con mattoni pieni di recupero e malta di calce idraulica idem c.s. ...mattoni pieni di recupero e malta di calce idraulica							
	SOMMANO m³					0,00	964,670	0,00
117 P3.12.008.00 1 15/03/2022	Solo posa in opera di elementi in pietra naturale per lav ... tanti. conci per astoline, gradini e pianerottoli di riva. Solo posa in opera di elementi in pietra naturale per lavori stradali. Sono compresi nell'intervento la realizzazione dell'allettamento in malta cementizia, l'eventuale fissaggio con perni; la stuccatura dei giunti; l'assistenza dello scalpello per i ritocchi; la lavorazione delle teste; la rettifica e la rimozione di eventuali residui di lavorazione sulle superfici circostanti. conci per astoline, gradini e pianerottoli di riva. Vedi voce n° 113 [m³ 1.28] A detrarre lastre di nuova fornitura Vedi voce n° 112 [m³ 0.06]					1,28		
	Sommano positivi m³					1,28		
	Sommano negativi m³					-0,06		
	SOMMANO m³					1,22	589,860	719,63
	013 - Trasporti e conferimenti a discarica (SbCat 3)							
118 N0.09.003 21/03/2022	Trasporto in orizzontale con qualsiasi mezzo (carriola, d ... i rifiuto e detriti provenienti da demolizioni e rimozioni Trasporto in orizzontale con qualsiasi mezzo (carriola, dumper, ecc.) per ogni 10 m di percorso, (scarriolamento), dalle rive dei canali per e da i cantieri di lavoro del Centro Storico e delle Isole (Lido escluso) di materiali inerti in genere e di materiali di rifiuto e detriti provenienti da demolizioni e rimozioni Si stima di conferire a discarica il 30% della muratura di fondazione N0.09.008.001 - Coefficiente di aumento volumetrico: 1.6 Vedi voce n° 114 [m³ 2.57] *(par.ug.=30/100)	0,300	24,00		1,600	29,61		
	SOMMANO m³					29,61	7,450	220,59
119 N0.09.004.00 1 22/03/2022	Trasporto a discarica di materiale di rifiuto e detriti i ... alla voce N0.9.8: con natante per il trasporto fino a 5 m3 Trasporto a discarica di materiale di rifiuto e detriti in genere nell'ambito del comprensorio lagunare o del territorio della terraferma compreso il tempo di sosta del natante o dell'autocarro per il carico del materiale, e lo scarico. La misurazione dei detriti provenienti dalle demolizioni e rimozioni verrà effettuata applicando alle sezioni effettive dei manufatti oggetto di scavo, demolizione e/o rimozione i coefficienti di aumento volumetrico di cui alla voce N0.9.8: con natante per il trasporto fino a 5 m3 N0.09.008.001 - Coefficiente di aumento volumetrico: 1.6 Vedi voce n° 114 [m³ 2.57] *(par.ug.=30/100)	0,300			1,600	1,23		
	SOMMANO m³					1,23	75,570	92,95
	A RIPORTARE							719'005,70

Num.Ord. TARIFFA	DESIGNAZIONE DEI LAVORI	DIMENSIONI				Quantità	IMPORTI	
		par.ug.	lung.	larg.	H/peso		unitario	TOTALE
	RIPORTO							719'005,70
120 N0.09.007.00 2 21/03/2022	Tariffa di discarica per il conferimento di detriti e rif ... ateriali di rifiuto da espurgo fossi compreso conferimento Tariffa di discarica per il conferimento di detriti e rifiuti: per materiali di rifiuto da espurgo fossi compreso conferimento Vedi voce n° 119 [m³ 1.23]					1,23		
	SOMMANO m³					1,23	47,650	58,61
	015 - Piazza San Marco - Area T5 (pavimentazione Trachite) (Cat 9) 028 - Pavimentazioni (SbCat 5)							
121 NP1 02/02/2024	Lavaggio con acqua atomizzata mediante impiego di sistema Ecojet a bassa dispersione Lavaggio con acqua atomizzata mediante impiego di sistema Ecojet a bassa dispersione coerente per la rimozione dei depositi superficiali debolmente coerenti compresa la raccolta e deflusso delle acque di risulta. Pavimentazione trachite				457,910	457,91		
	SOMMANO m²					457,91	26,000	11'905,66
	008 - Scavi e demolizioni (SbCat 1)							
122 P3.01.31 08/03/2022	Rimozione accurata di pavimentazione in macigni e salizzo ... fitti o danneggiati. Prezzo a mq di pavimentazione rimossa Rimozione accurata di pavimentazione in macigni e salizzoni in trachite (a corso retto o a spina di pesce) al fine del successivo riutilizzo, previo censimento degli elementi in trachite mediante accatastamento di ogni singolo elemento in bancali ordinati e identificati per area di provenienza dei macigni. Compresa la scalcinatura, l'accatastamento su bancali, l'imballaggio del bancale con pellicola estensibile trasparente, la catalogazione del bancale, l'apposizione di tabella identificativa non rimovibile (indicante toponimo e zona di provenienza, data rimozione, num. elementi, superficie) e lo stoccaggio in area recintata (realizzazione e mantenimento di quest'ultima pagati a parte) posta in prossimità dell'area di cantiere e autorizzata dalla Direzione Lavori. Compresa ogni movimentazione orizzontale (scarriolamenti) fino al deposito di cantiere e/o alla riva di carico, compreso il carico, trasporto e scarico dei materiali di risulta, gli oneri e costi per il conferimento a discarica e ogni altro onere per dare il lavoro finito a regola d'arte e secondo le prescrizioni del C.S.d'A.. Il prezzo indicato è applicabile solo a condizione che gli elementi non vengano scalfitti o danneggiati. Prezzo a mq di pavimentazione rimossa Pavimentazione trachite a giunto unito + 5% *(par.ug.=5/100) A detrarre macigni non catalogati - a stima 2% *(par.ug.=2/100)*(H/peso=445+22,25)	0,050	445,00		445,00	22,25		
		0,020			467,250	-9,35		
	Sommano positivi m²					467,25		
	Sommano negativi m²					-9,35		
	SOMMANO m²					457,90	55,340	25'340,19
123 P8.01.030 15/02/2024	SCAVO A MANO E A MACCHINA CON LA PRESENZA DI ARCHEOLOGO S ... ne minima scavo per redazione Relazione tecnica mc. 35,00) SCAVO A MANO E A MACCHINA CON LA PRESENZA DI ARCHEOLOGO Scavo a mano e in parte a macchina con la presenza e supervisione costante di archeologo per il controllo ed il rispetto di eventuali reperti archeologici, è compreso l'utilizzo saltuario del sistema stratigrafico per la rimessa in luce di strutture archeologiche e per opere di fondazione e sottofondazione da effettuarsi anche in condizioni disagiate compresa la ripulitura delle strutture rimesse in luce, l'accurata cernita della terra scavata ed il recupero dei reperti; compreso l'onere per sbadacchiature e puntellature, il tiro in alto del materiale, gli scarriolamenti a mano sino ai punti di carico e scarico, il trasporto del materiale di risulta sino alla pubblica discarica e quanto altro occorre per dare il lavoro finito a perfetta regola d'arte. Misurazione effettiva dello scavo. Compresa Relazione Tecnica Finale Archeologo Abilitato, (dimensione minima scavo per redazione Relazione tecnica mc. 35,00)							
	A RIPORTARE							756'310,16

Num.Ord. TARIFFA	DESIGNAZIONE DEI LAVORI	DIMENSIONI				Quantità	IMPORTI	
		par.ug.	lung.	larg.	H/peso		unitario	TOTALE
	RIPORTO							756'310,16
	SOMMANO m³					0,00	148,530	0,00
124 NP8 14/02/2024	Attività di scavo in ambito archeologico. cavo stratigrafico in estensione per una profondità massima di 30 cm Attività di scavo in ambito archeologico. Scavo stratigrafico in estensione per una profondità massima di 30 cm a partire dal piano di posa delle pavimentazioni sino alla quota di rinvenienza di preesistenze o sino alla quota di esaurimento del sottofondo in sabbia delle pavimentazione stessa. Il prezzo paga l'attività di scavo archeologico, l'accatastamento in cantiere del materiale scavato, la pulizia e catalogazione di reperti che dovessero emergere dallo scavo, la pulizia e documentazione delle pavimentazioni antiche e degli eventuali resti di fondazioni. Nel prezzo è ricompreso l'onere di redazione della relazione di scavo secondo le specifiche indicate dalla Soprintendenza Archeologica. Restano escluse le restituzioni grafiche che vengono remunerate con prezzo a parte. Vedi voce n° 122 [m² 457.90] Profondità di scavo 30cm per rimozione sottofondo					457,90		
	SOMMANO m²					457,90	51,930	23'778,75
	020 - Oneri aggiuntivi (SbCat 6)							
125 _TH.010 18/05/2022	Maggiori oneri di intervento eseguito in orario notturno (Prezzo desunto da art. NP.04 - OP.597 - Perizia di variante - Opere di difesa dell'Insula di San Marco - Riduzione del rischio di allagamento nel Nartece e nelle aree limitrofe della Basilica) Maggiori oneri di intervento eseguito in orario notturno, il prezzo comprende la differenza dei costi ad eseguire un viaggio in orari diurni con un viaggio di barca da mc 20-25 notturno 10% del volume scavo/15mc di volume Vedi voce n° 124 [m² 457.90] *(par.ug.=1/15)	0,067	0,10	0,300	1,600 0,530	1,47 0,53		
	SOMMANO cadauno					2,00	1'039,580	2'079,16
	013 - Trasporti e conferimenti a discarica (SbCat 3)							
126 N0.09.003 08/03/2022	Trasporto in orizzontale con qualsiasi mezzo (carriola, d ... i rifiuto e detriti provenienti da demolizioni e rimozioni Trasporto in orizzontale con qualsiasi mezzo (carriola, dumper, ecc.) per ogni 10 m di percorso, (scarriolamento), dalle rive dei canali per e da i cantieri di lavoro del Centro Storico e delle Isole (Lido escluso) di materiali inerti in genere e di materiali di rifiuto e detriti provenienti da demolizioni e rimozioni Si stima di trasportare il 10% del volume materiale scavato per successivo conferimento N0.09.008.001 - Coefficiente di aumento volumetrico: 1.6 Vedi voce n° 124 [m² 457.90] *(par.ug.=10/100)	0,100	20,00	0,300	1,600	439,58		
	SOMMANO m³					439,58	7,450	3'274,87
127 N0.09.004.00 1 23/03/2022	Trasporto a discarica di materiale di rifiuto e detriti i ... alla voce N0.9.8: con natante per il trasporto fino a 5 m3 Trasporto a discarica di materiale di rifiuto e detriti in genere nell'ambito del comprensorio lagunare o del territorio della terraferma compreso il tempo di sosta del natante o dell'autocarro per il carico del materiale, e lo scarico. La misurazione dei detriti provenienti dalle demolizioni e rimozioni verrà effettuata applicando alle sezioni effettive dei manufatti oggetto di scavo, demolizione e/o rimozione i coefficienti di aumento volumetrico di cui alla voce N0.9.8: con natante per il trasporto fino a 5 m3 N0.09.008.001 - Coefficiente di aumento volumetrico: 1.6 Vedi voce n° 124 [m² 457.90] *(par.ug.=10/100)	0,100		0,300	1,600	21,98		
	SOMMANO m³					21,98	75,570	1'661,03
	A RIPORTARE							787'103,97

COMMITTENTE:

Num.Ord. TARIFFA	DESIGNAZIONE DEI LAVORI	DIMENSIONI				Quantità	IMPORTI	
		par.ug.	lung.	larg.	H/peso		unitario	TOTALE
	RIPORTO							787'103,97
128 N0.09.007.00 2 08/03/2022	Tariffa di discarica per il conferimento di detriti e rif ... ateriali di rifiuto da espurgo fossi compreso conferimento Tariffa di discarica per il conferimento di detriti e rifiuti: per materiali di rifiuto da espurgo fossi compreso conferimento Vedi voce n° 127 [m³ 21.98]					21,98		
	SOMMANO m³					21,98	47,650	1'047,35
	010 - Reinterri (SbCat 2)							
129 P3.08.001.00 1 03/12/2019	Fornitura e stesa in opera di sabbia per la formazione di ... nti in arrivo): - per Venezia e per Mestre rispettivamente Fornitura e stesa in opera di sabbia per la formazione di massicciate stradali, compresa la cilindratura con mezzi meccanici, l'innaffiatura e sagomatura secondo indicazioni della D.L. (misurazione fuori opera su automezzi o natanti in arrivo): - per Venezia e per Mestre rispettivamente Per 5 cm Vedi voce n° 122 [m² 457.90]				0,050	22,90		
	SOMMANO m³					22,90	75,140	1'720,71
	028 - Pavimentazioni (SbCat 5)							
130 F3.06.003 23/03/2022	Fornitura di macigni di trachite euganea grigia per costr ... d'Appalto. Prezzo al mq di pavimentazione posata in opera. Fornitura di macigni di trachite euganea grigia per costruzione di selciati, dello spessore di 8-10cm, per la posa a giunto unito, con la superficie in vista a piano di sega, boccardata o sabbiata, in officina o in cantiere, secondo le disposizioni della Direzione Lavori, senza cordellina, comunque rispettando la finitura superficiale degli elementi limitrofi esistenti nell'area di posa. Compresa la rifilatura a mano per adeguare gli elementi ai corsi di posa esistenti e compresa la smussatura, eseguita a mano con martellina, degli spigoli della superficie in vista. La pietra dovrà presentare tutti i requisiti indicati nel Capitolato Speciale d'Appalto. Prezzo al mq di pavimentazione posata in opera.				1,010	1,01		
	SOMMANO m²					1,01	206,630	208,70
131 P3.06.007.00 1 14/03/2022	Solo posa in opera di salizzoni in trachite, preventivame ... ione dell'opera a perfetta regola d'arte: - a corso retto. Solo posa in opera di salizzoni in trachite, preventivamente sbazzati e ridotti a forma tronco piramidale, spianati e regolarizzati sulle facce e sui piani di contatto e sagomati secondo le indicazioni di progetto, per pavimentazione a giunto unito. Sono compresi nell'intervento il costipamento del terreno e la formazione del letto di posa dello spessore di circa 10 cm, steso direttamente sul sottofondo, con sabbia o calce magrissima spianato fino ad ottenere una superficie compatta; la posa dei salizzoni secondo la disposizione prevista da progetto; la bagnatura delle superfici con acqua e la battitura dei blocchi fino all'eliminazione delle differenze di quota tra gli elementi; l'eventuale posa in opera di bussole e di segnalazioni stradali dei pubblici servizi; ogni altro onere necessario per l'esecuzione dell'opera a perfetta regola d'arte: - a corso retto. Vedi voce n° 122 [m² 457.90]					457,90		
	SOMMANO m²					457,90	77,850	35'647,51
132 P1.13.044.00 1 14/03/2022	Integrazione mediante tassellatura di elementi lapidei, p ... tro onere per realizzare l'opera a perfetta regola d'arte. Integrazione mediante tassellatura di elementi lapidei, per tasselli fino a 0,01 mc. Nell'intervento sono compresi la formazione della sede di incastro, l'applicazione dei perni di fissaggio in acciaio inox, la saldatura con malte adesive e la stuccatura delle connessioni; l'eventuale ripresa dei motivi ornamentali esistenti e ogni altro onere per realizzare l'opera a perfetta regola d'arte.				21,000	21,00		
	A RIPORTARE					21,00		825'728,24

Num.Ord. TARIFFA	DESIGNAZIONE DEI LAVORI	DIMENSIONI				Quantità	IMPORTI	
		par.ug.	lung.	larg.	H/peso		unitario	TOTALE
	RIPORTO					21,00		825'728,24
	SOMMANO cad					21,00	85,920	1'804,32
133 P3.06.009.00 1 14/03/2022	Compenso per realizzazione di bocciardatura e cordellinat ... ntazioni e gradini di ponti: masegni o lastre di trachite. Compenso per realizzazione di bocciardatura e cordellinatura a mano di superfici lapidee piane, per pavimentazioni e gradini di ponti: masegni o lastre di trachite.				1,010	1,01		
	SOMMANO m²					1,01	41,290	41,70
	014 - Sottoservizi (SbCat 4)							
134 F3.06.012.00 1 14/03/2022	Sigillo in lastre di trachite (spess. 7 cm) a doppio batt ... pleto di anelli di sollevamento in acciaio sino a 50x50 cm Sigillo in lastre di trachite (spess. 7 cm) a doppio battente completo di telaio, con superficie vista bocciardata e cordellinata, completo di anelli di sollevamento in acciaio sino a 50x50 cm							
	SOMMANO m²					0,00	208,090	0,00
135 P3.13.027.00 1 14/03/2022	Posa in opera di sigillo in lastre di trachite (spess. 7 ... leto di anelli di sollevamento in acciaio: sino a 50x50 cm Posa in opera di sigillo in lastre di trachite (spess. 7 cm) a doppio battente completo di telaio, con superficie vista bocciardata e cordellinata, completo di anelli di sollevamento in acciaio: sino a 50x50 cm					4,00		
	SOMMANO cad					4,00	28,320	113,28
	008 - Scavi e demolizioni (SbCat 1)							
136 N0.06.010.00 2 14/03/2022	Quartieri in legno a protezione scavi e formazione di pas ... I^ g.ta compreso scarico, posa, lievo e ricarico sul mezzo Quartieri in legno a protezione scavi e formazione di passaggi temporanei sopra scavi e buche in genere idonei a sopportare traffico pedonale: I^ g.ta compreso scarico, posa, lievo e ricarico sul mezzo Quartieri di servizio				139,000	139,00		
	SOMMANO mq x gg					139,00	2,527	351,25
137 N0.06.010.00 1 14/03/2022	Quartieri in legno a protezione scavi e formazione di pas ... sopportare traffico pedonale: per ogni giornata successiva idem c.s. ...traffico pedonale: per ogni giornata successiva Quartieri di servizio Vedi voce n° 136 [mq x gg 139.00] *(H/peso=4*24)				96,000	13'344,00		
	SOMMANO mq x gg					13'344,00	0,076	1'014,14
	015 - Piazza San Marco - Area T5 (pavimentazione pietra D'Istria) (Cat 10) 028 - Pavimentazioni (SbCat 5)							
138 NP1 02/02/2024	Lavaggio con acqua atomizzata mediante impiego di sistema Ecojet a bassa dispersione Lavaggio con acqua atomizzata mediante impiego di sistema Ecojet a bassa dispersione acqua per la rimozione dei depositi superficiali debolmente coerenti compresa la raccolta e deflusso delle acque di risulta.				14,280	14,28		
	A RIPORTARE					14,28		829'052,93

Num.Ord. TARIFFA	DESIGNAZIONE DEI LAVORI	DIMENSIONI				Quantità	IMPORTI	
		par.ug.	lung.	larg.	H/peso		unitario	TOTALE
	RIPORTO					14,28		829'052,93
	SOMMANO m ²					14,28	26,000	371,28
139 P1.13.044.00 1 15/03/2022	Integrazione mediante tassellatura di elementi lapidei, p ... ealizzare l'opera a perfetta regola d'arte. su pietre dure Integrazione mediante tassellatura di elementi lapidei, per tasselli fino a 0,01 mc. Nell'intervento sono compresi la formazione della sede di incastro, l'applicazione dei perni di fissaggio in acciaio inox, la saldatura con malte adesive e la stuccatura delle connessioni; l'eventuale ripresa dei motivi ornamentali esistenti e ogni altro onere per realizzare l'opera a perfetta regola d'arte. su pietre dure				2,000	2,00		
	SOMMANO cad					2,00	85,920	171,84
140 P1.13.045 15/03/2022	Applicazione di velinatura temporanea di sostegno e prote ... rtuni solventi del bendaggio e di ogni residuo di adesivo. Applicazione di velinatura temporanea di sostegno e protezione su materiali lapidei in pericolo di caduta, nel caso di esfoliazione, scagliatura e fessurazioni, realizzata mediante applicazione di fogli di carta tipo giapponese o velatine di garza e resina acrilica in soluzione. Sono compresi nell'intervento la rimozione con opportuni solventi del bendaggio e di ogni residuo di adesivo. Interventi su fratture passanti delle lastre recuperate - a stima 50% dell'intera superficie (n. 1.00 lastre m ²) +5% *(par.ug.=5/100)	0,050	40,00	0,340	1,000 13,600	13,60 0,68		
	SOMMANO m ²					14,28	80,610	1'151,11
141 P3.12.001 21/03/2022	Fornitura e posa in opera di elementi in pietra naturale ... ntuali residui di lavorazione sulle superfici circostanti. Fornitura e posa in opera di elementi in pietra naturale (pietra d'Istria o simile) a facce piane o curve, lavorati alla bocciarda fina con eventuale formazione di cordellina, per pianerottoli di rive di approdo, gradini, copertura muri di sponda o lavori consimili. Sono compresi nell'intervento l'eventuale taglio del muro per la formazione dell'alloggio; la preparazione della superficie di posa; il fissaggio degli elementi lapidei con idonea malta; l'eventuale inserimento di perni di collegamento fissati con resina epossidica; la stuccatura dei giunti; la rimozione di eventuali residui di lavorazione sulle superfici circostanti.				0,070	0,07		
	SOMMANO m ³					0,07	4'519,690	316,38
	008 - Scavi e demolizioni (SbCat 1)							
142 P3.06.032 14/03/2022	Accurata rimozione di strutture o singoli elementi in pie ... alla normativa vigente e compresi gli oneri di scarica. Accurata rimozione di strutture o singoli elementi in pietra naturale e artificiale di rivestimento o coronamento di muri di sponda, di gradini di rive, di listoline, compresi gli oneri per la scalpellatura delle malte preesistenti, la successiva pulitura, ogni movimentazione orizzontale (scarriolamento) fino al deposito di cantiere e/o alla riva di carico, il trasporto e l'accatastamento all'interno dell'area di cantiere con la suddivisione fra gli elementi riutilizzabili e quelli da conferire a scarica secondo le indicazioni della Direzione Lavori. Compresa la numerazione degli elementi, il rilievo fotografico e la catalogazione idonea a individuare l'originaria sede degli elementi rimossi. Compreso lo sgombero e trasporto a scarica dei materiali eccedenti in conformità alla normativa vigente e compresi gli oneri di scarica. Pavimentazione pietra D'Istria + 5% *(par.ug.=5/100)	0,050	40,00	0,340	0,100 1,360	1,36 0,07		
	SOMMANO m ³					1,43	478,960	684,91
	028 - Pavimentazioni (SbCat 5)							
	A RIPORTARE							831'748,45

Num.Ord. TARIFFA	DESIGNAZIONE DEI LAVORI	DIMENSIONI				Quantità	IMPORTI	
		par.ug.	lung.	larg.	H/peso		unitario	TOTALE
	RIPORTO							831'748,45
143 P3.12.008.00 1 15/03/2022	<p>Solo posa in opera di elementi in pietra naturale per lav ... tanti. conci per astoline, gradini e pianerottoli di riva.</p> <p>Solo posa in opera di elementi in pietra naturale per lavori stradali. Sono compresi nell'intervento la realizzazione dell'allettamento in malta cementizia, l'eventuale fissaggio con perni; la stuccatura dei giunti; l'assistenza dello scalpello per i ritocchi; la lavorazione delle teste; la rettifica e la rimozione di eventuali residui di lavorazione sulle superfici circostanti. conci per astoline, gradini e pianerottoli di riva.</p> <p>Vedi voce n° 142 [m³ 1.43]</p> <p>A detrarre lastre di nuova fornitura</p> <p>Vedi voce n° 141 [m³ 0.07]</p>					1,43		
	Sommano positivi m³					1,43		
	Sommano negativi m³					-0,07		
	SOMMANO m³					1,36	589,860	802,21
	008 - Scavi e demolizioni (SbCat 1)							
144 EM.100 14/03/2022	<p>Smontaggio di muratura mediante accurata rimozione, recup ... riutilizzabile. Restano esclusi gli oneri di conferimento.</p> <p>Smontaggio di muratura mediante accurata rimozione, recupero, pulitura, cernita ed accatastamento nell'ambito del cantiere dei mattoni riutilizzabili, compreso il trasporto alle pubbliche discariche del materiale non più riutilizzabile. Restano esclusi gli oneri di conferimento.</p> <p>Smontaggio delle murature di sottofondo (tre corsi di muratura sottostanti l'impronta della pietra)</p> <p>+ 5% *(par.ug.=5/100)</p>	0,050	40,00	0,340	0,200	2,72		
					2,720	0,14		
	SOMMANO m³					2,86	1'091,340	3'121,23
	013 - Trasporti e conferimenti a discarica (SbCat 3)							
145 N0.09.003 21/03/2022	<p>Trasporto in orizzontale con qualsiasi mezzo (cariola, d ... i rifiuto e detriti provenienti da demolizioni e rimozioni</p> <p>Trasporto in orizzontale con qualsiasi mezzo (cariola, dumper, ecc.) per ogni 10 m di percorso, (scariolamento), dalle rive dei canali per e da i cantieri di lavoro del Centro Storico e delle Isole (Lido escluso) di materiali inerti in genere e di materiali di rifiuto e detriti provenienti da demolizioni e rimozioni</p> <p>Si stima di conferire a discarica il 30% della muratura di fondazione</p> <p>N0.09.008.001 - Coefficiente di aumento volumetrico: 1.6</p> <p>Vedi voce n° 144 [m³ 2.86] *(par.ug.=30/100)</p>	0,300	20,00		1,600	27,46		
	SOMMANO m³					27,46	7,450	204,58
146 N0.09.004.00 1 23/03/2022	<p>Trasporto a discarica di materiale di rifiuto e detriti i ... alla voce N0.9.8: con natante per il trasporto fino a 5 m3</p> <p>Trasporto a discarica di materiale di rifiuto e detriti in genere nell'ambito del comprensorio lagunare o del territorio della terraferma compreso il tempo di sosta del natante o dell'autocarro per il carico del materiale, e lo scarico. La misurazione dei detriti provenienti dalle demolizioni e rimozioni verrà effettuata applicando alle sezioni effettive dei manufatti oggetto di scavo, demolizione e/o rimozione i coefficienti di aumento volumetrico di cui alla voce N0.9.8: con natante per il trasporto fino a 5 m3</p> <p>N0.09.008.001 - Coefficiente di aumento volumetrico: 1.6</p> <p>Vedi voce n° 144 [m³ 2.86] *(par.ug.=30/100)</p>	0,300			1,600	1,37		
	SOMMANO m³					1,37	75,570	103,53
147 N0.09.007.00 2 21/03/2022	<p>Tariffa di discarica per il conferimento di detriti e rif ... ateriali di rifiuto da espurgo fossi compreso conferimento</p> <p>Tariffa di discarica per il conferimento di detriti e rifiuti: per materiali di rifiuto da espurgo fossi compreso conferimento</p> <p>Vedi voce n° 146 [m³ 1.37]</p>					1,37		
	SOMMANO m³					1,37	47,650	65,28
	A RIPORTARE							836'045,28

Num.Ord. TARIFFA	DESIGNAZIONE DEI LAVORI	DIMENSIONI				Quantità	IMPORTI	
		par.ug.	lung.	larg.	H/peso		unitario	TOTALE
	RIPORTO							836'045,28
	028 - Pavimentazioni (SbCat 5)							
148 P1.04.001.00 2 21/03/2022	Muratura di fondazione o sotto il piano stradale, in pian ... ento per mc di sabbia: con mattoni pieni nuovi tipo a mano Muratura di fondazione o sotto il piano stradale, in piano, retta o curva, realizzata con mattoni pieni e malta di cemento tipo 32.5 , nelle proporzioni di 400 Kg di cemento per mc di sabbia: con mattoni pieni nuovi tipo a mano							
	SOMMANO m³					0,00	827,420	0,00
149 P1.04.001.00 3 21/03/2022	Muratura di fondazione o sotto il piano stradale, in pian ... : con mattoni pieni di recupero e malta di calce idraulica idem c.s. ...mattoni pieni di recupero e malta di calce idraulica							
	SOMMANO m³					0,00	964,670	0,00
	016 - Piazza San Marco - Area T6 (pavimentazione Trachite) (Cat 11)							
150 NP1 02/02/2024	Lavaggio con acqua atomizzata mediante impiego di sistema Ecojet a bassa dispersione Lavaggio con acqua atomizzata mediante impiego di sistema Ecojet a bassa dispersione acqua per la rimozione dei depositi superficiali debolmente coerenti compresa la raccolta e deflusso delle acque di risulta.					343,690	343,69	
	SOMMANO m²					343,69	26,000	8'935,94
	008 - Scavi e demolizioni (SbCat 1)							
151 P3.01.31 08/03/2022	Rimozione accurata di pavimentazione in macigni e salizzo ... fitti o danneggiati. Prezzo a mq di pavimentazione rimossa Rimozione accurata di pavimentazione in macigni e salizzoni in trachite (a corso retto o a spina di pesce) al fine del successivo riutilizzo, previo censimento degli elementi in trachite mediante accatastamento di ogni singolo elemento in bancali ordinati e identificati per area di provenienza dei macigni. Compresa la scalcinatura, l'accatastamento su bancali, l'imballaggio del bancale con pellicola estensibile trasparente, la catalogazione del bancale, l'apposizione di tabella identificativa non rimovibile (indicante toponimo e zona di provenienza, data rimozione, num. elementi, superficie) e lo stoccaggio in area recintata (realizzazione e mantenimento di quest'ultima pagati a parte) posta in prossimità dell'area di cantiere e autorizzata dalla Direzione Lavori. Compresa ogni movimentazione orizzontale (scarriolamenti) fino al deposito di cantiere e/o alla riva di carico, compreso il carico, trasporto e scarico dei materiali di risulta, gli oneri e costi per il conferimento a discarica e ogni altro onere per dare il lavoro finito a regola d'arte e secondo le prescrizioni del C.S.d'A.. Il prezzo indicato è applicabile solo a condizione che gli elementi non vengano scalfitti o danneggiati. Prezzo a mq di pavimentazione rimossa Pavimentazione trachite a giunto unito + 5% *(par.ug.=5/100) A detrarre macigni non catalogati - a stima 2% *(par.ug.=2/100)*(H/peso=334+16,7)	0,050	334,00			334,00	16,70	
		0,020				350,700	-7,01	
	Sommano positivi m²					350,70		
	Sommano negativi m²					-7,01		
	SOMMANO m²					343,69	55,340	19'019,80
152 P8.01.030 15/02/2024	SCAVO A MANO E A MACCHINA CON LA PRESENZA DI ARCHEOLOGO S ... ne minima scavo per redazione Relazione tecnica mc. 35,00) SCAVO A MANO E A MACCHINA CON LA PRESENZA DI ARCHEOLOGO Scavo a mano e in parte a macchina con la presenza e supervisione costante di archeologo							
	A RIPORTARE							864'001,02

Num.Ord. TARIFFA	DESIGNAZIONE DEI LAVORI	DIMENSIONI				Quantità	IMPORTI	
		par.ug.	lung.	larg.	H/peso		unitario	TOTALE
	RIPORTO							864'001,02
	per il controllo ed il rispetto di eventuali reperti archeologici, è compreso l'utilizzo saltuario del sistema stratigrafico per la rimessa in luce di strutture archeologiche e per opere di fondazione e sottofondazione da effettuarsi anche in condizioni disagiate compresa la ripulitura delle strutture rimesse in luce, l'accurata cernita della terra scavata ed il recupero dei reperti; compreso l'onere per sbadacchiature e puntellature, il tiro in alto del materiale, gli scariolamenti a mano sino ai punti di carico e scarico, il trasporto del materiale di risulta sino alla pubblica discarica e quanto altro occorre per dare il lavoro finito a perfetta regola d'arte. Misurazione effettiva dello scavo. Compresa Relazione Tecnica Finale Archeologo Abilitato, (dimensione minima scavo per redazione Relazione tecnica mc. 35,00)							
	SOMMANO m³					0,00	148,530	0,00
153 NP8 14/02/2024	Attività di scavo in ambito archeologico. cavo stratigrafico in estensione per una profondità massima di 30 cm Attività di scavo in ambito archeologico. Scavo stratigrafico in estensione per una profondità massima di 30 cm a partire dal piano di posa delle pavimentazioni sino alla quota di rinvenienza di preesistenze o sino alla quota di esaurimento del sottofondo in sabbia delle pavimentazione stessa. Il prezzo paga l'attività di scavo archeologico, l'accatastamento in cantiere del materiale scavato, la pulizia e catalogazione di reperti che dovessero emergere dallo scavo, la pulizia e documentazione delle pavimentazioni antiche e degli eventuali resti di fondazioni. Nel prezzo è ricompreso l'onere di redazione della relazione di scavo secondo le specifiche indicate dalla Soprintendenza Archeologica. Restano escluse le restituzioni grafiche che vengono remunerate con prezzo a parte. Profondità di scavo 30cm per rimozione sottofondo Vedi voce n° 151 [m² 343.69]					343,69		
	SOMMANO m²					343,69	51,930	17'847,82
	013 - Trasporti e conferimenti a discarica (SbCat 3)							
154 N0.09.003 08/03/2022	Trasporto in orizzontale con qualsiasi mezzo (carricola, d ... i rifiuto e detriti provenienti da demolizioni e rimozioni Trasporto in orizzontale con qualsiasi mezzo (carricola, dumper, ecc.) per ogni 10 m di percorso, (scariolamento), dalle rive dei canali per e da i cantieri di lavoro del Centro Storico e delle Isole (Lido escluso) di materiali inerti in genere e di materiali di rifiuto e detriti provenienti da demolizioni e rimozioni Si stima di trasportare il 10% del volume di materiale scavato per successivo conferimento N0.09.008.001 - Coefficiente di aumento volumetrico: 1.6 Vedi voce n° 153 [m² 343.69] *(par.ug.=10/100)	0,100	18,00		1,600	989,83		
	SOMMANO m³					989,83	7,450	7'374,23
	020 - Oneri aggiuntivi (SbCat 6)							
155 _TH.010 18/05/2022	Maggiori oneri di intervento eseguito in orario notturno (Prezzo desunto da art. NP.04 - OP.597 - Perizia di variante - Opere di difesa dell'Insula di San Marco - Riduzione del rischio di allagamento nel Nartece e nelle aree limitrofe della Basilica) Maggiori oneri di intervento eseguito in orario notturno, il prezzo comprende la differenza dei costi ad eseguire un viaggio in orari diurni con un viaggio di barca da mc 20-25 notturno 10% del volume scavo/15mc di volume Vedi voce n° 153 [m² 343.69] *(par.ug.=1/15)	0,067	0,10		1,600 0,320	3,68 0,32		
	SOMMANO cadauno					4,00	1'039,580	4'158,32
	013 - Trasporti e conferimenti a discarica (SbCat 3)							
156	Trasporto a discarica di materiale di rifiuto e detriti i ... alla voce N0.9.8: con							
	A RIPORTARE							893'381,39

Num.Ord. TARIFFA	DESIGNAZIONE DEI LAVORI	DIMENSIONI				Quantità	IMPORTI	
		par.ug.	lung.	larg.	H/peso		unitario	TOTALE
	RIPORTO							893'381,39
N0.09.004.00 1 24/03/2022	natante per il trasporto fino a 5 m3 Trasporto a discarica di materiale di rifiuto e detriti in genere nell'ambito del comprensorio lagunare o del territorio della terraferma compreso il tempo di sosta del natante o dell'autocarro per il carico del materiale, e lo scarico. La misurazione dei detriti provenienti dalle demolizioni e rimozioni verrà effettuata applicando alle sezioni effettive dei manufatti oggetto di scavo, demolizione e/o rimozione i coefficienti di aumento volumetrico di cui alla voce N0.9.8: con natante per il trasporto fino a 5 m3 N0.09.008.001 - Coefficiente di aumento volumetrico: 1.6 Vedi voce n° 153 [m² 343.69] *(par.ug.=10/100)	0,100			1,600	54,99		
	SOMMANO m³					54,99	75,570	4'155,59
157 N0.09.007.00 2 08/03/2022	Tariffa di discarica per il conferimento di detriti e rif ... ateriali di rifiuto da espurgo fossi compreso conferimento Tariffa di discarica per il conferimento di detriti e rifiuti: per materiali di rifiuto da espurgo fossi compreso conferimento Vedi voce n° 156 [m³ 54.99]					54,99		
	SOMMANO m³					54,99	47,650	2'620,27
010 - Reinterri (SbCat 2)								
158 P3.08.001.00 1 03/12/2019	Fornitura e stesa in opera di sabbia per la formazione di ... nti in arrivo): - per Venezia e per Mestre rispettivamente Fornitura e stesa in opera di sabbia per la formazione di massicciate stradali, compresa la cilindatura con mezzi meccanici, l'innaffiatura e sagomatura secondo indicazioni della D.L. (misurazione fuori opera su automezzi o natanti in arrivo): - per Venezia e per Mestre rispettivamente Per 5 cm Vedi voce n° 151 [m² 343.69]				0,050	17,18		
	SOMMANO m³					17,18	75,140	1'290,91
028 - Pavimentazioni (SbCat 5)								
159 F3.06.003 24/03/2022	Fornitura di macigni di trachite euganea grigia per costr ... d'Appalto. Prezzo al mq di pavimentazione posata in opera. Fornitura di macigni di trachite euganea grigia per costruzione di selciati, dello spessore di 8-10cm, per la posa a giunto unito, con la superficie in vista a piano di sega, bocciardata o sabbata, in officina o in cantiere, secondo le disposizioni della Direzione Lavori, senza cordellina, comunque rispettando la finitura superficiale degli elementi limitrofi esistenti nell'area di posa. Compresa la rifilatura a mano per adeguare gli elementi ai corsi di posa esistenti e compresa la smussatura, eseguita a mano con martellina, degli spigoli della superficie in vista. La pietra dovrà presentare tutti i requisiti indicati nel Capitolato Speciale d'Appalto. Prezzo al mq di pavimentazione posata in opera.				0,760	0,76		
	SOMMANO m²					0,76	206,630	157,04
160 P3.06.007.00 1 14/03/2022	Solo posa in opera di salizzoni in trachite, preventivame ... ione dell'opera a perfetta regola d'arte: - a corso retto. Solo posa in opera di salizzoni in trachite, preventivamente sbozzati e ridotti a forma tronco piramidale, spianati e regolarizzati sulle facce e sui piani di contatto e sagomati secondo le indicazioni di progetto, per pavimentazione a giunto unito. Sono compresi nell'intervento il costipamento del terreno e la formazione del letto di posa dello spessore di circa 10 cm, steso direttamente sul sottofondo, con sabbia o calce magrissima spianato fino ad ottenere una superficie compatta; la posa dei salizzoni secondo la disposizione prevista da progetto; la bagnatura delle superfici con acqua e la battitura dei blocchi fino all'eliminazione delle differenze di quota tra gli elementi; l'eventuale posa in opera di bussole e di segnalazioni stradali dei pubblici servizi; ogni altro onere necessario per l'esecuzione dell'opera a perfetta regola d'arte: - a corso retto. Vedi voce n° 151 [m² 343.69]					343,69		
	A RIPORTARE					343,69		901'605,20

Num.Ord. TARIFFA	DESIGNAZIONE DEI LAVORI	DIMENSIONI				Quantità	IMPORTI	
		par.ug.	lung.	larg.	H/peso		unitario	TOTALE
	RIPORTO					343,69		901'605,20
	SOMMANO m ²					343,69	77,850	26'756,27
161 P1.13.044.00 1 14/03/2022	Integrazione mediante tassellatura di elementi lapidei, p ... tro onere per realizzare l'opera a perfetta regola d'arte. Integrazione mediante tassellatura di elementi lapidei, per tasselli fino a 0,01 mc. Nell'intervento sono compresi la formazione della sede di incastro, l'applicazione dei perni di fissaggio in acciaio inox, la saldatura con malte adesive e la stuccatura delle connessioni; l'eventuale ripresa dei motivi ornamentali esistenti e ogni altro onere per realizzare l'opera a perfetta regola d'arte.				15,000	15,00		
	SOMMANO cad					15,00	85,920	1'288,80
162 P3.06.009.00 1 14/03/2022	Compenso per realizzazione di bocciardatura e cordellinat ... ntazioni e gradini di ponti: masegni o lastre di trachite. Compenso per realizzazione di bocciardatura e cordellinatura a mano di superfici lapidee piane, per pavimentazioni e gradini di ponti: masegni o lastre di trachite. Masegni di nuova fornitura Vedi voce n° 159 [m ² 0.76]					0,76		
	SOMMANO m ²					0,76	41,290	31,38
014 - Sottoservizi (SbCat 4)								
163 F3.06.012.00 1 14/03/2022	Sigillo in lastre di trachite (spess. 7 cm) a doppio batt ... pleto di anelli di sollevamento in acciaio sino a 50x50 cm Sigillo in lastre di trachite (spess. 7 cm) a doppio battente completo di telaio, con superficie vista bocciardata e cordellinata, completo di anelli di sollevamento in acciaio sino a 50x50 cm							
	SOMMANO m ²					0,00	208,090	0,00
164 P3.13.027.00 1 14/03/2022	Posa in opera di sigillo in lastre di trachite (spess. 7 ... leto di anelli di sollevamento in acciaio: sino a 50x50 cm Posa in opera di sigillo in lastre di trachite (spess. 7 cm) a doppio battente completo di telaio, con superficie vista bocciardata e cordellinata, completo di anelli di sollevamento in acciaio: sino a 50x50 cm					3,00		
	SOMMANO cad					3,00	28,320	84,96
008 - Scavi e demolizioni (SbCat 1)								
165 N0.06.010.00 2 14/03/2022	Quartieri in legno a protezione scavi e formazione di pas ... I^a g.ta compreso scarico, posa, lievo e ricarico sul mezzo Quartieri in legno a protezione scavi e formazione di passaggi temporanei sopra scavi e buche in genere idonei a sopportare traffico pedonale: I ^a g.ta compreso scarico, posa, lievo e ricarico sul mezzo Quartieri di servizio				111,000	111,00		
	SOMMANO mq x gg					111,00	2,527	280,50
166 N0.06.010.00 1 14/03/2022	Quartieri in legno a protezione scavi e formazione di pas ... sopportare traffico pedonale: per ogni giornata successiva idem c.s. ...traffico pedonale: per ogni giornata successiva Quartieri di servizio Vedi voce n° 165 [mq x gg 111.00] *(H/peso=4*24)				96,000	10'656,00		
	SOMMANO mq x gg					10'656,00	0,076	809,86
	A RIPORTARE							930'856,97

Num.Ord. TARIFFA	DESIGNAZIONE DEI LAVORI	DIMENSIONI				Quantità	IMPORTI	
		par.ug.	lung.	larg.	H/peso		unitario	TOTALE
	RIPORTO							930'856,97
	016 - Piazza San Marco - Area T6 (pavimentazione pietra D'Istria) (Cat 12) 028 - Pavimentazioni (SbCat 5)							
167 NP1 02/02/2024	Lavaggio con acqua atomizzata mediante impiego di sistema Ecojet a bassa dispersione Lavaggio con acqua atomizzata mediante impiego di sistema Ecojet a bassa dispersione acqua per la rimozione dei depositi superficiali debolmente coerenti compresa la raccolta e deflusso delle acque di risulta.					11,420	11,42	
	SOMMANO m ²						11,42	26,000
168 P1.13.044.00 1 15/03/2022	Integrazione mediante tassellatura di elementi lapidei, p ... ealizzare l'opera a perfetta regola d'arte. su pietre dure Integrazione mediante tassellatura di elementi lapidei, per tasselli fino a 0,01 mc. Nell'intervento sono compresi la formazione della sede di incastro, l'applicazione dei perni di fissaggio in acciaio inox, la saldatura con malte adesive e la stuccatura delle connessioni; l'eventuale ripresa dei motivi ornamentali esistenti e ogni altro onere per realizzare l'opera a perfetta regola d'arte. su pietre dure					2,000	2,00	
	SOMMANO cad						2,00	85,920
169 P1.13.045 15/03/2022	Applicazione di velinatura temporanea di sostegno e prote ... rtuni solventi del bendaggio e di ogni residuo di adesivo. Applicazione di velinatura temporanea di sostegno e protezione su materiali lapidei in pericolo di caduta, nel caso di esfoliazione, scagliatura e fessurazioni, realizzata mediante applicazione di fogli di carta tipo giapponese o velatine di garza e resina acrilica in soluzione. Sono compresi nell'intervento la rimozione con opportuni solventi del bendaggio e di ogni residuo di adesivo. Interventi su fratture passanti delle lastre recuperate - a stima 100% dell'intera superficie +5% *(par.ug.=5/100)	0,050	32,00	0,340		10,880	10,88 0,54	
	SOMMANO m ²						11,42	80,610
170 P3.12.001 21/03/2022	Fornitura e posa in opera di elementi in pietra naturale ... ntuali residui di lavorazione sulle superfici circostanti. Fornitura e posa in opera di elementi in pietra naturale (pietra d'Istria o simile) a facce piane o curve, lavorati alla bocciarda fina con eventuale formazione di cordellina, per pianerottoli di rive di approdo, gradini, copertura muri di sponda o lavori consimili. Sono compresi nell'intervento l'eventuale taglio del muro per la formazione dell'alloggio; la preparazione della superficie di posa; il fissaggio degli elementi lapidei con idonea malta; l'eventuale inserimento di perni di collegamento fissati con resina epossidica; la stuccatura dei giunti; la rimozione di eventuali residui di lavorazione sulle superfici circostanti.					0,060	0,06	
	SOMMANO m ³						0,06	4'519,690
	008 - Scavi e demolizioni (SbCat 1)							
171 P3.06.032 14/03/2022	Accurata rimozione di strutture o singoli elementi in pie ... alla normativa vigente e compresi gli oneri di discarica. Accurata rimozione di strutture o singoli elementi in pietra naturale e artificiale di rivestimento o coronamento di muri di sponda, di gradini di rive, di listoline, compresi gli oneri per la scalpellatura delle malte preesistenti, la successiva pulitura, ogni movimentazione orizzontale (scariolamento) fino al deposito di cantiere e/o alla riva di carico, il trasporto e l'accatastamento all'interno dell'area di cantiere con la suddivisione fra gli elementi riutilizzabili e quelli da conferire a discarica secondo le							
	A RIPORTARE							932'517,48

Num.Ord. TARIFFA	DESIGNAZIONE DEI LAVORI	DIMENSIONI				Quantità	IMPORTI		
		par.ug.	lung.	larg.	H/peso		unitario	TOTALE	
	RIPORTO							932'517,48	
	<p>indicazioni della Direzione Lavori. Compresa la numerazione degli elementi, il rilievo fotografico e la catalogazione idonea a individuare l'originaria sede degli elementi rimossi. Compreso lo sgombero e trasporto a discarica dei materiali eccedenti in conformità alla normativa vigente e compresi gli oneri di discarica.</p> <p>Pavimentazione pietra D'Istria + 5% *(par.ug.=5/100)</p> <p style="text-align: right;">SOMMANO m³</p>	0,050	32,00	0,340	0,100 1,088	1,09 0,05	1,14	478,960	546,01
	028 - Pavimentazioni (SbCat 5)								
172 P3.12.008.00 1 15/03/2022	<p>Solo posa in opera di elementi in pietra naturale per lav ... tanti. conci per astoline, gradini e pianerottoli di riva.</p> <p>Solo posa in opera di elementi in pietra naturale per lavori stradali. Sono compresi nell'intervento la realizzazione dell'allettamento in malta cementizia, l'eventuale fissaggio con perni; la stuccatura dei giunti; l'assistenza dello scalpello per i ritocchi; la lavorazione delle teste; la rettifica e la rimozione di eventuali residui di lavorazione sulle superfici circostanti. conci per astoline, gradini e pianerottoli di riva.</p> <p>Vedi voce n° 171 [m³ 1.14]</p> <p>A detrarre lastre di nuova fornitura Vedi voce n° 170 [m³ 0.06]</p> <p style="text-align: right;">Sommano positivi m³ Sommano negativi m³</p> <p style="text-align: right;">SOMMANO m³</p>					1,14 -0,06	1,14 -0,06		
	008 - Scavi e demolizioni (SbCat 1)								
173 EM.100 14/03/2022	<p>Smontaggio di muratura mediante accurata rimozione, recup ... riutilizzabile. Restano esclusi gli oneri di conferimento.</p> <p>Smontaggio di muratura mediante accurata rimozione, recupero, pulitura, cernita ed accatastamento nell'ambito del cantiere dei mattoni riutilizzabili, compreso il trasporto alle pubbliche discariche del materiale non più riutilizzabile. Restano esclusi gli oneri di conferimento.</p> <p>Smontaggio delle murature di sottofondo (tre corsi di muratura sottostanti l'impronta della pietra) + 5% *(par.ug.=5/100)</p> <p style="text-align: right;">SOMMANO m³</p>	0,050	32,00	0,340	0,200 2,176	2,18 0,11	2,29	1'091,340	2'499,17
	013 - Trasporti e conferimenti a discarica (SbCat 3)								
174 N0.09.003 21/03/2022	<p>Trasporto in orizzontale con qualsiasi mezzo (cariola, d ... i rifiuto e detriti provenienti da demolizioni e rimozioni</p> <p>Trasporto in orizzontale con qualsiasi mezzo (cariola, dumper, ecc.) per ogni 10 m di percorso, (scariolamento), dalle rive dei canali per e da i cantieri di lavoro del Centro Storico e delle Isole (Lido escluso) di materiali inerti in genere e di materiali di rifiuto e detriti provenienti da demolizioni e rimozioni</p> <p>Si stima di conferire a discarica il 30% della muratura di fondazione N0.09.008.001 - Coefficiente di aumento volumetrico: 1.6 Vedi voce n° 173 [m³ 2.29] *(par.ug.=30/100)</p> <p style="text-align: right;">SOMMANO m³</p>	0,300	18,00		1,600	19,79	19,79	7,450	147,44
175 N0.09.004.00 1 25/03/2022	<p>Trasporto a discarica di materiale di rifiuto e detriti i ... alla voce N0.9.8: con natante per il trasporto fino a 5 m3</p> <p>Trasporto a discarica di materiale di rifiuto e detriti in genere nell'ambito del comprensorio lagunare o del territorio della terraferma compreso il tempo di sosta del natante o dell'autocarro per il carico del materiale, e lo scarico. La misurazione dei detriti provenienti dalle demolizioni e rimozioni verrà effettuata applicando alle sezioni effettive dei manufatti oggetto di scavo, demolizione e/o rimozione i coefficienti di aumento volumetrico di cui alla voce N0.9.8: con natante per il trasporto fino a 5 m3</p>								
	A RIPORTARE								936'347,15

Num.Ord. TARIFFA	DESIGNAZIONE DEI LAVORI	DIMENSIONI				Quantità	IMPORTI	
		par.ug.	lung.	larg.	H/peso		unitario	TOTALE
	RIPORTO							936'347,15
	N0.09.008.001 - Coefficiente di aumento volumetrico: 1.6 Vedi voce n° 173 [m³ 2.29] *(par.ug.=10/100)	0,100			1,600	0,37		
	SOMMANO m³					0,37	75,570	27,96
176 N0.09.007.00 2 21/03/2022	Tariffa di discarica per il conferimento di detriti e rif ... ateriali di rifiuto da espurgo fossi compreso conferimento Tariffa di discarica per il conferimento di detriti e rifiuti: per materiali di rifiuto da espurgo fossi compreso conferimento Vedi voce n° 175 [m³ 0.37]					0,37		
	SOMMANO m³					0,37	47,650	17,63
	028 - Pavimentazioni (SbCat 5)							
177 P1.04.001.00 2 21/03/2022	Muratura di fondazione o sotto il piano stradale, in pian ... ento per mc di sabbia: con mattoni pieni nuovi tipo a mano Muratura di fondazione o sotto il piano stradale, in piano, retta o curva, realizzata con mattoni pieni e malta di cemento tipo 32,5 , nelle proporzioni di 400 Kg di cemento per mc di sabbia: con mattoni pieni nuovi tipo a mano					0,00	827,420	0,00
	SOMMANO m³					0,00	964,670	0,00
178 P1.04.001.00 3 21/03/2022	Muratura di fondazione o sotto il piano stradale, in pian ... : con mattoni pieni di recupero e malta di calce idraulica idem c.s. ...mattoni pieni di recupero e malta di calce idraulica					0,00	964,670	0,00
	SOMMANO m³					0,00	964,670	0,00
	017 - Piazzetta San Marco - Area T7 (pavimentazione Trachite) (Cat 13) 008 - Scavi e demolizioni (SbCat 1)							
179 P3.01.31 21/03/2022	Rimozione accurata di pavimentazione in macigni e salizzo ... fitti o danneggiati. Prezzo a mq di pavimentazione rimossa Rimozione accurata di pavimentazione in macigni e salizzoni in trachite (a corso retto o a spina di pesce) al fine del successivo riutilizzo, previo censimento degli elementi in trachite mediante accatastamento di ogni singolo elemento in bancali ordinati e identificati per area di provenienza dei macigni. Compresa la scalcinatura, l'accatastamento su bancali, l'imballaggio del bancale con pellicola estensibile trasparente, la catalogazione del bancale, l'apposizione di tabella identificativa non rimovibile (indicante toponimo e zona di provenienza, data rimozione, num. elementi, superficie) e lo stoccaggio in area recintata (realizzazione e mantenimento di quest'ultima pagati a parte) posta in prossimità dell'area di cantiere e autorizzata dalla Direzione Lavori. Compresa ogni movimentazione orizzontale (scarriolamenti) fino al deposito di cantiere e/o alla riva di carico, compreso il carico, trasporto e scarico dei materiali di risulta, gli oneri e costi per il conferimento a discarica e ogni altro onere per dare il lavoro finito a regola d'arte e secondo le prescrizioni del C.S.d'A.. Il prezzo indicato è applicabile solo a condizione che gli elementi non vengano scalfitti o danneggiati. Prezzo a mq di pavimentazione rimossa Pavimentazione salizzoni + 5% *(par.ug.=5/100) A detrarre macigni non catalogati - a stima 2% *(par.ug.=2/100)*(H/peso=755+37,75)	0,050 0,020	755,00		755,000 792,750	755,00 37,75 -15,86		
	Sommano positivi m² Sommano negativi m²					792,75 -15,86		
	SOMMANO m²					776,89	55,340	42'993,09
180 P8.01.030 15/02/2024	SCAVO A MANO E A MACCHINA CON LA PRESENZA DI ARCHEOLOGO S ... ne minima scavo per redazione Relazione tecnica mc. 35,00) SCAVO A MANO E A MACCHINA CON LA PRESENZA DI ARCHEOLOGO Scavo a							
	A RIPORTARE							979'385,83

Num.Ord. TARIFFA	DESIGNAZIONE DEI LAVORI	DIMENSIONI				Quantità	IMPORTI	
		par.ug.	lung.	larg.	H/peso		unitario	TOTALE
	RIPORTO							979'385,83
	mano e in parte a macchina con la presenza e supervisione costante di archeologo per il controllo ed il rispetto di eventuali reperti archeologici, è compreso l'utilizzo saltuario del sistema stratigrafico per la rimessa in luce di strutture archeologiche e per opere di fondazione e sottofondazione da effettuarsi anche in condizioni disagiate compresa la ripulitura delle strutture rimesse in luce, l'accurata cernita della terra scavata ed il recupero dei reperti; compreso l'onere per sbadacchiature e puntellature, il tiro in alto del materiale, gli scariolamenti a mano sino ai punti di carico e scarico, il trasporto del materiale di risulta sino alla pubblica discarica e quanto altro occorre per dare il lavoro finito a perfetta regola d'arte. Misurazione effettiva dello scavo. Compresa Relazione Tecnica Finale Archeologo Abilitato, (dimensione minima scavo per redazione Relazione tecnica mc. 35,00)							
	SOMMANO m³					0,00	148,530	0,00
181 NP8 14/02/2024	Attività di scavo in ambito archeologico. cavo stratigrafico in estensione per una profondità massima di 30 cm Attività di scavo in ambito archeologico. Scavo stratigrafico in estensione per una profondità massima di 30 cm a partire dal piano di posa delle pavimentazioni sino alla quota di rinvenienza di preesistenze o sino alla quota di esaurimento del sottofondo in sabbia delle pavimentazione stessa. Il prezzo paga l'attività di scavo archeologico, l'accatastamento in cantiere del materiale scavato, la pulizia e catalogazione di reperti che dovessero emergere dallo scavo, la pulizia e documentazione delle pavimentazioni antiche e degli eventuali resti di fondazioni. Nel prezzo è ricompreso l'onere di redazione della relazione di scavo secondo le specifiche indicate dalla Soprintendenza Archeologica. Restano escluse le restituzioni grafiche che vengono remunerate con prezzo a parte. Profondità di scavo 30cm per rimozione sottofondo Vedi voce n° 179 [m² 776.89]					776,89		
	SOMMANO m²					776,89	51,930	40'343,90
182 N0.06.010.00 2 14/03/2022	Quartieri in legno a protezione scavi e formazione di pas ... I^ g.ta compreso scarico, posa, lievo e ricarico sul mezzo Quartieri in legno a protezione scavi e formazione di passaggi temporanei sopra scavi e buche in genere idonei a sopportare traffico pedonale: I^ g.ta compreso scarico, posa, lievo e ricarico sul mezzo Quartieri di servizio				125,000	125,00		
	SOMMANO mq x gg					125,00	2,527	315,88
	020 - Oneri aggiuntivi (SbCat 6)							
183 _TH.010 18/05/2022	Maggiori oneri di intervento eseguito in orario notturno (Prezzo desunto da art. NP.04 - OP.597 - Perizia di variante - Opere di difesa dell'Insula di San Marco - Riduzione del rischio di allagamento nel Nartece e nelle aree limitrofe della Basilica) Maggiori oneri di intervento eseguito in orario notturno, il prezzo comprende la differenza dei costi ad eseguire un viaggio in orari diurni con un viaggio di barca da mc 20-25 notturno 10% del volume scavo/15mc di volume Vedi voce n° 181 [m² 776.89] *(par.ug.=1/18)	0,056	0,10	0,300	1,600 0,910	2,09 0,91		
	SOMMANO cadauno					3,00	1'039,580	3'118,74
	008 - Scavi e demolizioni (SbCat 1)							
184 N0.06.010.00 1 14/03/2022	Quartieri in legno a protezione scavi e formazione di pas ... sopportare traffico pedonale: per ogni giornata successiva Quartieri in legno a protezione scavi e formazione di passaggi temporanei sopra scavi e buche in genere idonei a sopportare traffico pedonale: per ogni giornata successiva Quartieri di servizio Vedi voce n° 182 [mq x gg 125.00] *(H/peso=8*24)				192,000	24'000,00		
	A RIPORTARE					24'000,00		1'023'164,35

Num.Ord. TARIFFA	DESIGNAZIONE DEI LAVORI	DIMENSIONI				Quantità	IMPORTI	
		par.ug.	lung.	larg.	H/peso		unitario	TOTALE
	RIPORTO					24'000,00		1'023'164,35
	SOMMANO mq x gg					24'000,00	0,076	1'824,00
	010 - Reinterri (SbCat 2)							
185 P3.08.001.00 1 17/03/2022	Fornitura e stesa in opera di sabbia per la formazione di ... nti in arrivo): - per Venezia e per Mestre rispettivamente Fornitura e stesa in opera di sabbia per la formazione di massicciate stradali, compresa la cilindratura con mezzi meccanici, l'innaffiatura e sagomatura secondo indicazioni della D.L. (misurazione fuori opera su automezzi o natanti in arrivo): - per Venezia e per Mestre rispettivamente Per 5 cm Vedi voce n° 179 [m² 776.89]				0,050	38,84		
	SOMMANO m³					38,84	75,140	2'918,44
	013 - Trasporti e conferimenti a discarica (SbCat 3)							
186 N0.09.003 17/03/2022	Trasporto in orizzontale con qualsiasi mezzo (carriola, d ... i rifiuto e detriti provenienti da demolizioni e rimozioni Trasporto in orizzontale con qualsiasi mezzo (carriola, dumper, ecc.) per ogni 10 m di percorso, (scarriolamento), dalle rive dei canali per e da i cantieri di lavoro del Centro Storico e delle Isole (Lido escluso) di materiali inerti in genere e di materiali di rifiuto e detriti provenienti da demolizioni e rimozioni Si stima di trasportare il 10% del volume materiale scavato per successivo conferimento N0.09.008.001 - Coefficiente di aumento volumetrico: 1.6 Vedi voce n° 181 [m² 776.89] *(par.ug.=10/100)	0,100	7,00	0,300	1,600	261,04		
	SOMMANO m³					261,04	7,450	1'944,75
187 N0.09.004.00 1 25/03/2022	Trasporto a discarica di materiale di rifiuto e detriti i ... alla voce N0.9.8: con natante per il trasporto fino a 5 m3 Trasporto a discarica di materiale di rifiuto e detriti in genere nell'ambito del comprensorio lagunare o del territorio della terraferma compreso il tempo di sosta del natante o dell'autocarro per il carico del materiale, e lo scarico. La misurazione dei detriti provenienti dalle demolizioni e rimozioni verrà effettuata applicando alle sezioni effettive dei manufatti oggetto di scavo, demolizione e/o rimozione i coefficienti di aumento volumetrico di cui alla voce N0.9.8: con natante per il trasporto fino a 5 m3 N0.09.008.001 - Coefficiente di aumento volumetrico: 1.6 Vedi voce n° 181 [m² 776.89] *(par.ug.=10/100)	0,100		0,300	1,600	37,29		
	SOMMANO m³					37,29	75,570	2'818,01
188 N0.09.007.00 2 17/03/2022	Tariffa di discarica per il conferimento di detriti e rif ... ateriali di rifiuto da espurgo fossi compreso conferimento Tariffa di discarica per il conferimento di detriti e rifiuti: per materiali di rifiuto da espurgo fossi compreso conferimento Vedi voce n° 187 [m³ 37.29]					37,29		
	SOMMANO m³					37,29	47,650	1'776,87
	014 - Sottoservizi (SbCat 4)							
189 F3.06.012.00 1 21/03/2022	Sigillo in lastre di trachite (spess. 7 cm) a doppio batt ... pleto di anelli di sollevamento in acciaio sino a 50x50 cm Sigillo in lastre di trachite (spess. 7 cm) a doppio battente completo di telaio, con superficie vista boccia data e cordellinata, completo di anelli di sollevamento in acciaio sino a 50x50 cm					0,00	208,090	0,00
	SOMMANO m²					0,00	208,090	0,00
	A RIPORTARE							1'034'446,42

COMMITTENTE:

Num.Ord. TARIFFA	DESIGNAZIONE DEI LAVORI	DIMENSIONI				Quantità	IMPORTI	
		par.ug.	lung.	larg.	H/peso		unitario	TOTALE
	RIPORTO							1'034'446,42
190 P3.13.027.00 1 14/03/2022	<p>Posa in opera di sigillo in lastre di trachite (spess. 7 ... leto di anelli di sollevamento in acciaio: sino a 50x50 cm</p> <p>Posa in opera di sigillo in lastre di trachite (spess. 7 cm) a doppio battente completo di telaio, con superficie vista bocciardata e cordellinata, completo di anelli di sollevamento in acciaio: sino a 50x50 cm</p> <p style="text-align: right;">SOMMANO cad</p>					5,00		
						5,00	28,320	141,60
028 - Pavimentazioni (SbCat 5)								
191 F3.06.003 14/09/2022	<p>Fornitura di macigni di trachite euganea grigia per costr ... d'Appalto. Prezzo al mq di pavimentazione posata in opera.</p> <p>Fornitura di macigni di trachite euganea grigia per costruzione di selciati, dello spessore di 8-10cm, per la posa a giunto unito, con la superficie in vista a piano di sega, bocciardata o sabbiata, in officina o in cantiere, secondo le disposizioni della Direzione Lavori, senza cordellina, comunque rispettando la finitura superficiale degli elementi limitrofi esistenti nell'area di posa. Compresa la rifilatura a mano per adeguare gli elementi ai corsi di posa esistenti e compresa la smussatura, eseguita a mano con martellina, degli spigoli della superficie in vista. La pietra dovrà presentare tutti i requisiti indicati nel Capitolato Speciale d'Appalto. Prezzo al mq di pavimentazione posata in opera.</p> <p style="text-align: right;">SOMMANO m²</p>				1,710	1,71		
						1,71	206,630	353,34
192 P3.06.007.00 2 17/03/2022	<p>Solo posa in opera di salizzoni in trachite, preventivame ... one dell'opera a perfetta regola d'arte: a spina di pesce.</p> <p>Solo posa in opera di salizzoni in trachite, preventivamente sbazzati e ridotti a forma tronco piramidale, spianati e regolarizzati sulle facce e sui piani di contatto e sagomati secondo le indicazioni di progetto, per pavimentazione a giunto unito. Sono compresi nell'intervento il costipamento del terreno e la formazione del letto di posa dello spessore di circa 10 cm, steso direttamente sul sottofondo, con sabbia o calce magrissima spianato fino ad ottenere una superficie compatta; la posa dei salizzoni secondo la disposizione prevista da progetto; la bagnatura delle superfici con acqua e la battitura dei blocchi fino all'eliminazione delle differenze di quota tra gli elementi; l'eventuale posa in opera di bussole e di segnalazioni stradali dei pubblici servizi; ogni altro onere necessario per l'esecuzione dell'opera a perfetta regola d'arte: a spina di pesce.</p> <p>Vedi voce n° 179 [m² 776.89]</p> <p style="text-align: right;">SOMMANO m²</p>					776,89		
						776,89	83,340	64'746,01
193 P1.13.044.00 1 17/03/2022	<p>Integrazione mediante tassellatura di elementi lapidei, p ... tro onere per realizzare l'opera a perfetta regola d'arte.</p> <p>Integrazione mediante tassellatura di elementi lapidei, per tasselli fino a 0,01 mc. Nell'intervento sono compresi la formazione della sede di incastro, l'applicazione dei perni di fissaggio in acciaio inox, la saldatura con malte adesive e la stuccatura delle connessioni; l'eventuale ripresa dei motivi ornamentali esistenti e ogni altro onere per realizzare l'opera a perfetta regola d'arte.</p> <p style="text-align: right;">SOMMANO cad</p>				35,000	35,00		
						35,00	85,920	3'007,20
194 P3.06.009.00 1 14/03/2022	<p>Compenso per realizzazione di bocciardatura e cordellinat ... ntazioni e gradini di ponti: masegni o lastre di trachite.</p> <p>Compenso per realizzazione di bocciardatura e cordellinata a mano di superfici lapidee piane, per pavimentazioni e gradini di ponti: masegni o lastre di trachite.</p> <p>Salizzoni di nuova fornitura</p> <p>Vedi voce n° 191 [m² 1.71]</p> <p style="text-align: right;">SOMMANO m²</p>					1,71		
						1,71	41,290	70,61
	A RIPORTARE							1'102'765,18

Num.Ord. TARIFFA	DESIGNAZIONE DEI LAVORI	DIMENSIONI				Quantità	IMPORTI	
		par.ug.	lung.	larg.	H/peso		unitario	TOTALE
	RIPORTO							1'102'765,18
	017 - Piazzetta San Marco - Area T7 (pavimentazione pietra D'Istria) (Cat 14)							
195 NP1 02/02/2024	Lavaggio con acqua atomizzata mediante impiego di sistema Ecojet a bassa dispersione Lavaggio con acqua atomizzata mediante impiego di sistema Ecojet a bassa dispersione acqua per la rimozione dei depositi superficiali debolmente coerenti compresa la raccolta e deflusso delle acque di risulta.					60,690	60,69	
	SOMMANO m ²					60,69	26,000	1'577,94
196 P1.13.044.00 1 15/03/2022	Integrazione mediante tassellatura di elementi lapidei, p ... ealizzare l'opera a perfetta regola d'arte. su pietre dure Integrazione mediante tassellatura di elementi lapidei, per tasselli fino a 0,01 mc. Nell'intervento sono compresi la formazione della sede di incastro, l'applicazione dei perni di fissaggio in acciaio inox, la saldatura con malte adesive e la stuccatura delle connessioni; l'eventuale ripresa dei motivi ornamentali esistenti e ogni altro onere per realizzare l'opera a perfetta regola d'arte. su pietre dure					8,000	8,00	
	SOMMANO cad					8,00	85,920	687,36
197 P1.13.045 15/03/2022	Applicazione di velinatura temporanea di sostegno e prote ... rtuni solventi del bendaggio e di ogni residuo di adesivo. Applicazione di velinatura temporanea di sostegno e protezione su materiali lapidei in pericolo di caduta, nel caso di esfoliazione, scagliatura e fessurazioni, realizzata mediante applicazione di fogli di carta tipo giapponese o velatine di garza e resina acrilica in soluzione. Sono compresi nell'intervento la rimozione con opportuni solventi del bendaggio e di ogni residuo di adesivo. Interventi su fratture passanti delle lastre recuperate - a stima 50% dell'intera superficie (n. 1.00 lastre m ²) +5% *(par.ug.=5/100)	0,050	170,00	0,340		1,000 57,800	57,80 2,89	
	SOMMANO m ²					60,69	80,610	4'892,22
198 P3.12.001 21/03/2022	Fornitura e posa in opera di elementi in pietra naturale ... ntuali residui di lavorazione sulle superfici circostanti. Fornitura e posa in opera di elementi in pietra naturale (pietra d'Istria o simile) a facce piane o curve, lavorati alla bocciarda fina con eventuale formazione di cordellina, per pianerottoli di rive di approdo, gradini, copertura muri di sponda o lavori consimili. Sono compresi nell'intervento l'eventuale taglio del muro per la formazione dell'alloggio; la preparazione della superficie di posa; il fissaggio degli elementi lapidei con idonea malta; l'eventuale inserimento di perni di collegamento fissati con resina epossidica; la stuccatura dei giunti; la rimozione di eventuali residui di lavorazione sulle superfici circostanti.					0,300	0,30	
	SOMMANO m ³					0,30	4'519,690	1'355,91
	008 - Scavi e demolizioni (SbCat 1)							
199 EM.100 14/03/2022	Smontaggio di muratura mediante accurata rimozione, recup ... riutilizzabile. Restano esclusi gli oneri di conferimento. Smontaggio di muratura mediante accurata rimozione, recupero, pulitura, cernita ed accatastamento nell'ambito del cantiere dei mattoni riutilizzabili, compreso il trasporto alle pubbliche discariche del materiale non più riutilizzabile. Restano esclusi gli oneri di conferimento. Smontaggio delle murature di sottofondo (tre corsi di muratura sottostanti l'impronta della pietra) + 5% *(par.ug.=5/100)	0,050	170,00	0,340		0,200 11,560	11,56 0,58	
	A RIPORTARE					12,14		1'111'278,61

Num.Ord. TARIFFA	DESIGNAZIONE DEI LAVORI	DIMENSIONI				Quantità	IMPORTI	
		par.ug.	lung.	larg.	H/peso		unitario	TOTALE
	RIPORTO					12,14		1'111'278,61
	SOMMANO m³					12,14	1'091,340	13'248,87
	013 - Trasporti e conferimenti a discarica (SbCat 3)							
200 N0.09.003 21/03/2022	Trasporto in orizzontale con qualsiasi mezzo (carricola, d ... i rifiuto e detriti provenienti da demolizioni e rimozioni Trasporto in orizzontale con qualsiasi mezzo (carricola, dumper, ecc.) per ogni 10 m di percorso, (scariolamento), dalle rive dei canali per e da i cantieri di lavoro del Centro Storico e delle Isole (Lido escluso) di materiali inerti in genere e di materiali di rifiuto e detriti provenienti da demolizioni e rimozioni Si stima di conferire a discarica il 30% della muratura di fondazione N0.09.008.001 - Coefficiente di aumento volumetrico: 1.6 Vedi voce n° 199 [m³ 12.14] *(par.ug.=30/100)	0,300	7,00		1,600	40,79		
	SOMMANO m³					40,79	7,450	303,89
201 N0.09.004.00 1 28/03/2022	Trasporto a discarica di materiale di rifiuto e detriti i ... alla voce N0.9.8: con natante per il trasporto fino a 5 m3 Trasporto a discarica di materiale di rifiuto e detriti in genere nell'ambito del comprensorio lagunare o del territorio della terraferma compreso il tempo di sosta del natante o dell'autocarro per il carico del materiale, e lo scarico. La misurazione dei detriti provenienti dalle demolizioni e rimozioni verrà effettuata applicando alle sezioni effettive dei manufatti oggetto di scavo, demolizione e/o rimozione i coefficienti di aumento volumetrico di cui alla voce N0.9.8: con natante per il trasporto fino a 5 m3 N0.09.008.001 - Coefficiente di aumento volumetrico: 1.6 Vedi voce n° 199 [m³ 12.14] *(par.ug.=30/100)	0,300			1,600	5,83		
	SOMMANO m³					5,83	75,570	440,57
202 N0.09.007.00 2 21/03/2022	Tariffa di discarica per il conferimento di detriti e rif ... ateriali di rifiuto da espurgo fossi compreso conferimento Tariffa di discarica per il conferimento di detriti e rifiuti: per materiali di rifiuto da espurgo fossi compreso conferimento Vedi voce n° 201 [m³ 5.83]					5,83		
	SOMMANO m³					5,83	47,650	277,80
	028 - Pavimentazioni (SbCat 5)							
203 P1.04.001.00 2 21/03/2022	Muratura di fondazione o sotto il piano stradale, in pian ... ento per mc di sabbia: con mattoni pieni nuovi tipo a mano Muratura di fondazione o sotto il piano stradale, in piano, retta o curva, realizzata con mattoni pieni e malta di cemento tipo 32,5 , nelle proporzioni di 400 Kg di cemento per mc di sabbia: con mattoni pieni nuovi tipo a mano							
	SOMMANO m³					0,00	827,420	0,00
204 P1.04.001.00 3 21/03/2022	Muratura di fondazione o sotto il piano stradale, in pian ... : con mattoni pieni di recupero e malta di calce idraulica idem c.s. ...mattoni pieni di recupero e malta di calce idraulica							
	SOMMANO m³					0,00	964,670	0,00
	008 - Scavi e demolizioni (SbCat 1)							
205 P3.06.032 14/03/2022	Accurata rimozione di strutture o singoli elementi in pie ... alla normativa vigente e compresi gli oneri di discarica. Accurata rimozione di strutture o singoli elementi in pietra naturale e artificiale di rivestimento o coronamento di muri di sponda, di gradini di rive, di listoline, compresi							
	A RIPORTARE							1'125'549,74

Num.Ord. TARIFFA	DESIGNAZIONE DEI LAVORI	DIMENSIONI				Quantità	IMPORTI	
		par.ug.	lung.	larg.	H/peso		unitario	TOTALE
	RIPORTO							1'125'549,74
	gli oneri per la scalpellatura delle malte preesistenti, la successiva pulitura, ogni movimentazione orizzontale (scarriolamento) fino al deposito di cantiere e/o alla riva di carico, il trasporto e l'accatastamento all'interno dell'area di cantiere con la suddivisione fra gli elementi riutilizzabili e quelli da conferire a discarica secondo le indicazioni della Direzione Lavori. Compresa la numerazione degli elementi, il rilievo fotografico e la catalogazione idonea a individuare l'originaria sede degli elementi rimossi. Compreso lo sgombero e trasporto a discarica dei materiali eccedenti in conformità alla normativa vigente e compresi gli oneri di discarica. Pavimentazione pietra D'Istria + 5% *(par.ug.=5/100)	0,050	170,00	0,340	0,100 5,780	5,78 0,29		
	SOMMANO m³					6,07	478,960	2'907,29
	028 - Pavimentazioni (SbCat 5)							
206 P3.12.008.00 1 15/03/2022	Solo posa in opera di elementi in pietra naturale per lav ... tanti. conci per astoline, gradini e pianerottoli di riva. Solo posa in opera di elementi in pietra naturale per lavori stradali. Sono compresi nell'intervento la realizzazione dell'allettamento in malta cementizia, l'eventuale fissaggio con perni; la stuccatura dei giunti; l'assistenza dello scalpellino per i ritocchi; la lavorazione delle teste; la rettifica e la rimozione di eventuali residui di lavorazione sulle superfici circostanti. conci per astoline, gradini e pianerottoli di riva. Vedi voce n° 205 [m³ 6.07] A detrarre lastre di nuova fornitura Vedi voce n° 198 [m³ 0.30]					6,07		
	Sommano positivi m³ Sommano negativi m³					6,07 -0,30		
	SOMMANO m³					5,77	589,860	3'403,49
	018 - Piazzetta San Marco - Area T8 (pavimentazione Trachite) (Cat 15)							
207 NP1 02/02/2024	Lavaggio con acqua atomizzata mediante impiego di sistema Ecojet a bassa dispersione Lavaggio con acqua atomizzata mediante impiego di sistema Ecojet a bassa dispersione acqua per la rimozione dei depositi superficiali debolmente coerenti compresa la raccolta e deflusso delle acque di risulta.				710,010	710,01		
	SOMMANO m²					710,01	26,000	18'460,26
	008 - Scavi e demolizioni (SbCat 1)							
208 P3.01.31 21/03/2022	Rimozione accurata di pavimentazione in macigni e salizzo ... fitti o danneggiati. Prezzo a mq di pavimentazione rimossa Rimozione accurata di pavimentazione in macigni e salizzoni in trachite (a corso retto o a spina di pesce) al fine del successivo riutilizzo, previo censimento degli elementi in trachite mediante accatastamento di ogni singolo elemento in bancali ordinati e identificati per area di provenienza dei macigni. Compresa la scalcinatura, l'accatastamento su bancali, l'imballaggio del bancale con pellicola estensibile trasparente, la catalogazione del bancale, l'apposizione di tabella identificativa non rimovibile (indicante toponimo e zona di provenienza, data rimozione, num. elementi, superficie) e lo stoccaggio in area recintata (realizzazione e mantenimento di quest'ultima pagati a parte) posta in prossimità dell'area di cantiere e autorizzata dalla Direzione Lavori. Compresa ogni movimentazione orizzontale (scarriolamenti) fino al deposito di cantiere e/o alla riva di carico, compreso il carico, trasporto e scarico dei materiali di risulta, gli oneri e costi per il conferimento a discarica e ogni altro onere per dare il lavoro finito a regola d'arte e secondo le prescrizioni del C.S.d'A.. Il prezzo indicato è applicabile solo a condizione che gli elementi non vengano scalfitti o danneggiati. Prezzo a mq di pavimentazione rimossa Pavimentazione salizzoni + 5% *(par.ug.=5/100)	0,050	690,00		690,000	690,00 34,50		
	A RIPORTARE					724,50		1'150'320,78

Num.Ord. TARIFFA	DESIGNAZIONE DEI LAVORI	DIMENSIONI				Quantità	IMPORTI	
		par.ug.	lung.	larg.	H/peso		unitario	TOTALE
	RIPORTO					724,50		1'150'320,78
	A detrarre macigni non catalogati - a stima 2% *(par.ug.=2/100)*(H/peso=690+34,5)	0,020			724,500	-14,49		
	Sommano positivi m ²					724,50		
	Sommano negativi m ²					-14,49		
	SOMMANO m ²					710,01	55,340	39'291,95
209 P8.01.030 15/02/2024	SCAVO A MANO E A MACCHINA CON LA PRESENZA DI ARCHEOLOGO S ... ne minima scavo per redazione Relazione tecnica mc. 35,00) SCAVO A MANO E A MACCHINA CON LA PRESENZA DI ARCHEOLOGO Scavo a mano e in parte a macchina con la presenza e supervisione costante di archeologo per il controllo ed il rispetto di eventuali reperti archeologici, è compreso l'utilizzo saltuario ,del sistema stratigrafico per la rimessa in luce di strutture archeologiche e per opere di fondazione e sottofondazione da effettuarsi anche in condizioni disagiati compresa la ripulitura delle strutture rimesse in luce, l'accurata cernita della terra scavata ed il recupero dei reperti; compreso l'onere per sbadacchiature e puntellature, il tiro in alto del materiale, gli scariolamenti a mano sino ai punti di carico e scarico, il trasporto del materiale di risulta sino alla pubblica discarica e quanto altro occorre per dare il lavoro finito a perfetta regola d'arte. Misurazione effettiva dello scavo. Compresa Relazione Tecnica Finale Archeologo Abilitato, (dimensione minima scavo per redazione Relazione tecnica mc. 35,00)							
	SOMMANO m ³					0,00	148,530	0,00
210 NP8 14/02/2024	Attività di scavo in ambito archeologico. cavo stratigrafico in estensione per una profondità massima di 30 cm Attività di scavo in ambito archeologico. Scavo stratigrafico in estensione per una profondità massima di 30 cm a partire dal piano di posa delle pavimentazioni sino alla quota di rinvenienza di preesistenze o sino alla quota di esaurimento del sottofondo in sabbia delle pavimentazione stessa. Il prezzo paga l'attività di scavo archeologico, l'accatastamentoin cantiere del materiale scavato, la pulizia e catalogazione di reperti che dovessero emergere dallo scavo, la pulizia e documentazione delle pavimentazioni antiche e degli eventuali resti di fondazioni. Nel prezzo è ricomperso l'onere di redazione della relazione di scavo secondo le specifiche indicate dalla Sorpintendenza Archeologica. Restano escluse le restituzioni grafiche che vengono remunerate con prezzo a parte. Profondità di scavo 30cm per rimozione sottofondo Vedi voce n° 208 [m ² 710.01]					710,01		
	SOMMANO m ²					710,01	51,930	36'870,82
211 N0.06.010.00 2 14/03/2022	Quartieri in legno a protezione scavi e formazione di pas ... I^a g.ta compreso scarico, posa, lievo e ricarico sul mezzo Quartieri in legno a protezione scavi e formazione di passaggi temporanei sopra scavi e buche in genere idonei a sopportare traffico pedonale: I ^a g.ta compreso scarico, posa, lievo e ricarico sul mezzo Quartieri di servizio				138,000	138,00		
	SOMMANO mq x gg					138,00	2,527	348,73
212 N0.06.010.00 1 14/03/2022	Quartieri in legno a protezione scavi e formazione di pas ... sopportare traffico pedonale: per ogni giornata successiva idem c.s. ...traffico pedonale: per ogni giornata successiva Quartieri di servizio Vedi voce n° 211 [mq x gg 138.00] *(H/peso=8*24)				192,000	26'496,00		
	SOMMANO mq x gg					26'496,00	0,076	2'013,70
	010 - Reinterri (SbCat 2)							
213 P3.08.001.00 1 17/03/2022	Fornitura e stesa in opera di sabbia per la formazione di ... nti in arrivo): - per Venezia e per Mestre rispettivamente Fornitura e stesa in opera di sabbia per la formazione di massicciate stradali, compresa la cilindratura con mezzi meccanici, l'innaffiatura e sagramatura secondo							
	A RIPORTARE							1'228'845,98

Num.Ord. TARIFFA	DESIGNAZIONE DEI LAVORI	DIMENSIONI				Quantità	IMPORTI	
		par.ug.	lung.	larg.	H/peso		unitario	TOTALE
	RIPORTO							1'228'845,98
	indicazioni della D.L. (misurazione fuori opera su automezzi o natanti in arrivo): - per Venezia e per Mestre rispettivamente Per 5 cm Vedi voce n° 208 [m² 710.01]				0,050	35,50		
	SOMMANO m³					35,50	75,140	2'667,47
	013 - Trasporti e conferimenti a discarica (SbCat 3)							
214 N0.09.003 17/03/2022	Trasporto in orizzontale con qualsiasi mezzo (cariola, d ... i rifiuto e detriti provenienti da demolizioni e rimozioni Trasporto in orizzontale con qualsiasi mezzo (cariola, dumper, ecc.) per ogni 10 m di percorso, (scariolamento), dalle rive dei canali per e da i cantieri di lavoro del Centro Storico e delle Isole (Lido escluso) di materiali inerti in genere e di materiali di rifiuto e detriti provenienti da demolizioni e rimozioni Si stima di trasportare il 10% del volume materiale scavato per successivo conferimento N0.09.008.001 - Coefficiente di aumento volumetrico: 1.6 Vedi voce n° 210 [m² 710.01] *(par.ug.=10/100)	0,100	7,00	0,300	1,600	238,56		
	SOMMANO m³					238,56	7,450	1'777,27
215 N0.09.004.00 1 30/03/2022	Trasporto a discarica di materiale di rifiuto e detriti i ... alla voce N0.9.8: con natante per il trasporto fino a 5 m3 Trasporto a discarica di materiale di rifiuto e detriti in genere nell'ambito del comprensorio lagunare o del territorio della terraferma compreso il tempo di sosta del natante o dell'autocarro per il carico del materiale, e lo scarico. La misurazione dei detriti provenienti dalle demolizioni e rimozioni verrà effettuata applicando alle sezioni effettive dei manufatti oggetto di scavo, demolizione e/o rimozione i coefficienti di aumento volumetrico di cui alla voce N0.9.8: con natante per il trasporto fino a 5 m3 N0.09.008.001 - Coefficiente di aumento volumetrico: 1.6 Vedi voce n° 210 [m² 710.01] *(par.ug.=10/100)	0,100		0,300	1,600	34,08		
	SOMMANO m³					34,08	75,570	2'575,43
216 N0.09.007.00 2 17/03/2022	Tariffa di discarica per il conferimento di detriti e rif ... ateriali di rifiuto da espurgo fossi compreso conferimento Tariffa di discarica per il conferimento di detriti e rifiuti: per materiali di rifiuto da espurgo fossi compreso conferimento Vedi voce n° 215 [m³ 34.08]					34,08		
	SOMMANO m³					34,08	47,650	1'623,91
	014 - Sottoservizi (SbCat 4)							
217 F3.06.012.00 1 21/03/2022	Sigillo in lastre di trachite (spess. 7 cm) a doppio batt ... pleto di anelli di sollevamento in acciaio sino a 50x50 cm Sigillo in lastre di trachite (spess. 7 cm) a doppio battente completo di telaio, con superficie vista boccia data e cordellinata, completo di anelli di sollevamento in acciaio sino a 50x50 cm					0,00	208,090	0,00
218 P3.13.027.00 1 14/03/2022	Posa in opera di sigillo in lastre di trachite (spess. 7 ... leto di anelli di sollevamento in acciaio: sino a 50x50 cm Posa in opera di sigillo in lastre di trachite (spess. 7 cm) a doppio battente completo di telaio, con superficie vista boccia data e cordellinata, completo di anelli di sollevamento in acciaio: sino a 50x50 cm					5,00		
	SOMMANO cad					5,00	28,320	141,60
	A RIPORTARE							1'237'631,66

Num.Ord. TARIFFA	DESIGNAZIONE DEI LAVORI	DIMENSIONI				Quantità	IMPORTI	
		par.ug.	lung.	larg.	H/peso		unitario	TOTALE
	RIPORTO							1'237'631,66
	028 - Pavimentazioni (SbCat 5)							
219 F3.06.003 14/09/2022	<p>Fornitura di macigni di trachite euganea grigia per costr ... d'Appalto. Prezzo al mq di pavimentazione posata in opera.</p> <p>Fornitura di macigni di trachite euganea grigia per costruzione di selciati, dello spessore di 8-10cm, per la posa a giunto unito, con la superficie in vista a piano di sega, bocciardata o sabbiata, in officina o in cantiere, secondo le disposizioni delle Direzione Lavori, senza cordellina, comunque rispettando la finitura superficiale degli elementi limitrofi esistenti nell'area di posa. Compresa la rifilatura a mano per adeguare gli elementi ai corsi di posa esistenti e compresa la smussatura, eseguita a mano con martellina, degli spigoli della superficie in vista. La pietra dovrà presentare tutti i requisiti indicati nel Capitolato Speciale d'Appalto. Prezzo al mq di pavimentazione posata in opera.</p>				1,560	1,56		
	SOMMANO m²					1,56	206,630	322,34
220 P3.06.007.00 2 17/03/2022	<p>Solo posa in opera di salizzoni in trachite, preventivame ... one dell'opera a perfetta regola d'arte: a spina di pesce.</p> <p>Solo posa in opera di salizzoni in trachite, preventivamente sbazzati e ridotti a forma tronco piramidale, spianati e regolarizzati sulle facce e sui piani di contatto e sagomati secondo le indicazioni di progetto, per pavimentazione a giunto unito. Sono compresi nell'intervento il costipamento del terreno e la formazione del letto di posa dello spessore di circa 10 cm, steso direttamente sul sottofondo, con sabbia o calce magrissima spianato fino ad ottenere una superficie compatta; la posa dei salizzoni secondo la disposizione prevista da progetto; la bagnatura delle superfici con acqua e la battitura dei blocchi fino all'eliminazione delle differenze di quota tra gli elementi; l'eventuale posa in opera di bussole e di segnalazioni stradali dei pubblici servizi; ogni altro onere necessario per l'esecuzione dell'opera a perfetta regola d'arte: a spina di pesce. Vedi voce n° 208 [m² 710.01]</p>					710,01		
	SOMMANO m²					710,01	83,340	59'172,23
221 P1.13.044.00 1 17/03/2022	<p>Integrazione mediante tassellatura di elementi lapidei, p ... tro onere per realizzare l'opera a perfetta regola d'arte.</p> <p>Integrazione mediante tassellatura di elementi lapidei, per tasselli fino a 0,01 mc. Nell'intervento sono compresi la formazione della sede di incastro, l'applicazione dei perni di fissaggio in acciaio inox, la saldatura con malte adesive e la stuccatura delle connessioni; l'eventuale ripresa dei motivi ornamentali esistenti e ogni altro onere per realizzare l'opera a perfetta regola d'arte.</p>				32,000	32,00		
	SOMMANO cad					32,00	85,920	2'749,44
222 P3.06.009.00 1 14/03/2022	<p>Compenso per realizzazione di bocciardatura e cordellinat ... ntazioni e gradini di ponti: masegni o lastre di trachite.</p> <p>Compenso per realizzazione di bocciardatura e cordellinatura a mano di superfici lapidee piane, per pavimentazioni e gradini di ponti: masegni o lastre di trachite. Salizzoni di nuova fornitura Vedi voce n° 219 [m² 1.56]</p>					1,56		
	SOMMANO m²					1,56	41,290	64,41
	018 - Piazzetta San Marco - Area T8 (pavimentazione pietra D'Istria) (Cat 16)							
223 NP1 02/02/2024	<p>Lavaggio con acqua atomizzata mediante impiego di sistema Ecojet a bassa dispersione</p> <p>Lavaggio con acqua atomizzata mediante impiego di sistema Ecojet a bassa dispersione acqua per la rimozione dei depositi superficiali debolmente coerenti compresa la raccolta e deflusso delle acque di risulta.</p>				39,270	39,27		
	A RIPORTARE					39,27		1'299'940,08

Num.Ord. TARIFFA	DESIGNAZIONE DEI LAVORI	DIMENSIONI				Quantità	IMPORTI	
		par.ug.	lung.	larg.	H/peso		unitario	TOTALE
	RIPORTO					39,27		1'299'940,08
	SOMMANO m ²					39,27	26,000	1'021,02
	008 - Scavi e demolizioni (SbCat 1)							
224 EM.100 14/03/2022	Smontaggio di muratura mediante accurata rimozione, recup ... riutilizzabile. Restano esclusi gli oneri di conferimento. Smontaggio di muratura mediante accurata rimozione, recupero, pulitura, cernita ed accatastamento nell'ambito del cantiere dei mattoni riutilizzabili, compreso il trasporto alle pubbliche discariche del materiale non più riutilizzabile. Restano esclusi gli oneri di conferimento. Smontaggio delle murature di sottofondo (tre corsi di muratura sottostanti l'impronta della pietra) + 5% *(par.ug.=5/100)	0,050	110,00	0,340	0,200 7,480	7,48 0,37		
	SOMMANO m ³					7,85	1'091,340	8'567,02
	028 - Pavimentazioni (SbCat 5)							
225 P1.13.044.00 1 15/03/2022	Integrazione mediante tassellatura di elementi lapidei, p ... ealizzare l'opera a perfetta regola d'arte. su pietre dure Integrazione mediante tassellatura di elementi lapidei, per tasselli fino a 0,01 mc. Nell'intervento sono compresi la formazione della sede di incastro, l'applicazione dei perni di fissaggio in acciaio inox, la saldatura con malte adesive e la stuccatura delle connessioni; l'eventuale ripresa dei motivi ornamentali esistenti e ogni altro onere per realizzare l'opera a perfetta regola d'arte. su pietre dure				5,000	5,00		
	SOMMANO cad					5,00	85,920	429,60
226 P1.13.045 15/03/2022	Applicazione di velinatura temporanea di sostegno e prote ... rtuni solventi del bendaggio e di ogni residuo di adesivo. Applicazione di velinatura temporanea di sostegno e protezione su materiali lapidei in pericolo di caduta, nel caso di esfoliazione, scagliatura e fessurazioni, realizzata mediante applicazione di fogli di carta tipo giapponese o velatine di garza e resina acrilica in soluzione. Sono compresi nell'intervento la rimozione con opportuni solventi del bendaggio e di ogni residuo di adesivo. Interventi su fratture passanti delle lastre recuperate - a stima 100% dell'intera superficie +5% *(par.ug.=5/100)	0,050	110,00	0,340	37,400 1,87	37,40 1,87		
	SOMMANO m ²					39,27	80,610	3'165,55
227 P3.12.001 28/03/2022	Fornitura e posa in opera di elementi in pietra naturale ... ntuali residui di lavorazione sulle superfici circostanti. Fornitura e posa in opera di elementi in pietra naturale (pietra d'Istria o simile) a facce piane o curve, lavorati alla bocciarda fina con eventuale formazione di cordellina, per pianerottoli di rive di approdo, gradini, copertura muri di sponda o lavori consimili. Sono compresi nell'intervento l'eventuale taglio del muro per la formazione dell'alloggio; la preparazione della superficie di posa; il fissaggio degli elementi lapidei con idonea malta; l'eventuale inserimento di perni di collegamento fissati con resina epossidica; la stuccatura dei giunti; la rimozione di eventuali residui di lavorazione sulle superfici circostanti.				0,200	0,20		
	SOMMANO m ³					0,20	4'519,690	903,94
228 P1.04.001.00 2 21/03/2022	Muratura di fondazione o sotto il piano stradale, in pian ... ento per mc di sabbia: con mattoni pieni nuovi tipo a mano Muratura di fondazione o sotto il piano stradale, in piano, retta o curva, realizzata con mattoni pieni e malta di cemento tipo 32.5 , nelle proporzioni di 400 Kg di cemento per mc di sabbia: con mattoni pieni nuovi tipo a mano							
	A RIPORTARE							1'314'027,21

Num.Ord. TARIFFA	DESIGNAZIONE DEI LAVORI	DIMENSIONI				Quantità	IMPORTI	
		par.ug.	lung.	larg.	H/peso		unitario	TOTALE
	RIPORTO							1'314'027,21
	SOMMANO m³					0,00	827,420	0,00
229 P1.04.001.00 3 21/03/2022	Muratura di fondazione o sotto il piano stradale, in pian ... : con mattoni pieni di recupero e malta di calce idraulica idem c.s. ...mattoni pieni di recupero e malta di calce idraulica							
	SOMMANO m³					0,00	964,670	0,00
	008 - Scavi e demolizioni (SbCat 1)							
230 P3.06.032 14/03/2022	Accurata rimozione di strutture o singoli elementi in pie ... alla normativa vigente e compresi gli oneri di discarica. Accurata rimozione di strutture o singoli elementi in pietra naturale e artificiale di rivestimento o coronamento di muri di sponda, di gradini di rive, di listoline, compresi gli oneri per la scalpellatura delle malte preesistenti, la successiva pulitura, ogni movimentazione orizzontale (scarriolamento) fino al deposito di cantiere e/o alla riva di carico, il trasporto e l'accatastamento all'interno dell'area di cantiere con la suddivisione fra gli elementi riutilizzabili e quelli da conferire a discarica secondo le indicazioni della Direzione Lavori. Compresa la numerazione degli elementi, il rilievo fotografico e la catalogazione idonea a individuare l'originaria sede degli elementi rimossi. Compreso lo sgombero e trasporto a discarica dei materiali eccedenti in conformità alla normativa vigente e compresi gli oneri di discarica. Pavimentazione pietra D'Istria + 5% *(par.ug.=5/100)	0,050	110,00	0,340	0,100 3,740	3,74 0,19		
	SOMMANO m³					3,93	478,960	1'882,31
	028 - Pavimentazioni (SbCat 5)							
231 P3.12.008.00 1 15/03/2022	Solo posa in opera di elementi in pietra naturale per lav ... tanti. conci per astoline, gradini e pianerottoli di riva. Solo posa in opera di elementi in pietra naturale per lavori stradali. Sono compresi nell'intervento la realizzazione dell'allettamento in malta cementizia, l'eventuale fissaggio con perni; la stuccatura dei giunti; l'assistenza dello scalpellino per i ritocchi; la lavorazione delle teste; la rettifica e la rimozione di eventuali residui di lavorazione sulle superfici circostanti. conci per astoline, gradini e pianerottoli di riva. Vedi voce n° 230 [m³ 3.93] A detrarre lastre di nuova fornitura Vedi voce n° 227 [m³ 0.20]					3,93		
	Sommano positivi m³					3,93		
	Sommano negativi m³					-0,20		
	SOMMANO m³					3,73	589,860	2'200,18
	013 - Trasporti e conferimenti a discarica (SbCat 3)							
232 N0.09.003 21/03/2022	Trasporto in orizzontale con qualsiasi mezzo (carriola, d ... i rifiuto e detriti provenienti da demolizioni e rimozioni Trasporto in orizzontale con qualsiasi mezzo (carriola, dumper, ecc.) per ogni 10 m di percorso, (scarriolamento), dalle rive dei canali per e da i cantieri di lavoro del Centro Storico e delle Isole (Lido escluso) di materiali inerti in genere e di materiali di rifiuto e detriti provenienti da demolizioni e rimozioni Si stima di conferire a discarica il 30% della muratura di fondazione N0.09.008.001 - Coefficiente di aumento volumetrico: 1.6 Vedi voce n° 224 [m³ 7.85] *(par.ug.=30/100)	0,300	7,00		1,600	26,38		
	SOMMANO m³					26,38	7,450	196,53
	A RIPORTARE							1'318'306,23

Num.Ord. TARIFFA	DESIGNAZIONE DEI LAVORI	DIMENSIONI				Quantità	IMPORTI	
		par.ug.	lung.	larg.	H/peso		unitario	TOTALE
	RIPORTO							1'318'306,23
233 N0.09.004.00 1 28/03/2022	Trasporto a discarica di materiale di rifiuto e detriti i ... alla voce N0.9.8: con natante per il trasporto fino a 5 m3 Trasporto a discarica di materiale di rifiuto e detriti in genere nell'ambito del comprensorio lagunare o del territorio della terraferma compreso il tempo di sosta del natante o dell'autocarro per il carico del materiale, e lo scarico. La misurazione dei detriti provenienti dalle demolizioni e rimozioni verrà effettuata applicando alle sezioni effettive dei manufatti oggetto di scavo, demolizione e/o rimozione i coefficienti di aumento volumetrico di cui alla voce N0.9.8: con natante per il trasporto fino a 5 m3 N0.09.008.001 - Coefficiente di aumento volumetrico: 1.6 Vedi voce n° 224 [m³ 7.85] *(par.ug.=30/100)	0,300			1,600	3,77		
	SOMMANO m³					3,77	75,570	284,90
234 N0.09.007.00 2 21/03/2022	Tariffa di discarica per il conferimento di detriti e rifiuti ... ateriali di rifiuto da espurgo fossi compreso conferimento Tariffa di discarica per il conferimento di detriti e rifiuti: per materiali di rifiuto da espurgo fossi compreso conferimento Vedi voce n° 233 [m³ 3.77]					3,77		
	SOMMANO m³					3,77	47,650	179,64
	018 - Piazzetta San Marco - Area T8 (pavimentazione Trachite) (Cat 15) 020 - Oneri aggiuntivi (SbCat 6)							
235 _TH.010 18/05/2022	Maggiori oneri di intervento eseguito in orario notturno (Prezzo desunto da art. NP.04 - OP.597 - Perizia di variante - Opere di difesa dell'Insula di San Marco - Riduzione del rischio di allagamento nel Nartece e nelle aree limitrofe della Basilica) Maggiori oneri di intervento eseguito in orario notturno, il prezzo comprende la differenza dei costi ad eseguire un viaggio in orari diurni con un viaggio di barca da mc 20-25 notturno 10% del volume scavo/15mc di volume Vedi voce n° 210 [m² 710.01] *(par.ug.=1/15)	0,067	0,10	0,300	1,600 0,720	2,28 0,72		
	SOMMANO cadauno					3,00	1'039,580	3'118,74
	007 - Piazza San Marco - Area T1 (pavimentazione Trachite) (Cat 1) 008 - Scavi e demolizioni (SbCat 1)							
236 _TH.101* 24/05/2022	Movimentazione di quartieri in legno a protezione scavi e ... portare traffico pedonale per le fasi esecutive dei lavori Movimentazione di quartieri in legno a protezione scavi e formazione di passaggi temporanei sopra scavi e buche in genere idonei a sopportare traffico pedonale per le fasi esecutive dei lavori Quartieri di servizio - n. 9 fasi esecutive Vedi voce n° 17 [mq x gg 127.00]	9,000				1'143,00		
	SOMMANO mq					1'143,00	1,430	1'634,49
	008 - Piazza San Marco - Area T2 (pavimentazione Trachite) (Cat 3)							
237 _TH.101* 24/05/2022	Movimentazione di quartieri in legno a protezione scavi e ... portare traffico pedonale per le fasi esecutive dei lavori Movimentazione di quartieri in legno a protezione scavi e formazione di passaggi temporanei sopra scavi e buche in genere idonei a sopportare traffico pedonale per le fasi esecutive dei lavori Quartieri di servizio - n. 5 fasi esecutive Vedi voce n° 35 [mq x gg 111.00]	5,000				555,00		
	SOMMANO mq					555,00	1,430	793,65
	A RIPORTARE							1'324'317,65

Num.Ord. TARIFFA	DESIGNAZIONE DEI LAVORI	DIMENSIONI				Quantità	IMPORTI	
		par.ug.	lung.	larg.	H/peso		unitario	TOTALE
	RIPORTO							1'324'317,65
	010 - Piazza San Marco - Area T3 (pavimentazione Trachite) (Cat 5)							
238 _TH.101* 24/05/2022	Movimentazione di quartieri in legno a protezione scavi e ... portare traffico pedonale per le fasi esecutive dei lavori Movimentazione di quartieri in legno a protezione scavi e formazione di passaggi temporanei sopra scavi e buche in genere idonei a sopportare traffico pedonale per le fasi esecutive dei lavori Quartieri di servizio - n. 7 fasi esecutive Vedi voce n° 67 [mq x gg 140.00]	7,000				980,00		
	SOMMANO mq					980,00	1,430	1'401,40
	011 - Piazza San Marco - Area T4 (pavimentazione Trachite) (Cat 7)							
239 _TH.101* 24/05/2022	Movimentazione di quartieri in legno a protezione scavi e ... portare traffico pedonale per le fasi esecutive dei lavori Movimentazione di quartieri in legno a protezione scavi e formazione di passaggi temporanei sopra scavi e buche in genere idonei a sopportare traffico pedonale per le fasi esecutive dei lavori Quartieri di servizio - n. 4 fasi esecutive Vedi voce n° 107 [mq x gg 133.00]	4,000				532,00		
	SOMMANO mq					532,00	1,430	760,76
	015 - Piazza San Marco - Area T5 (pavimentazione Trachite) (Cat 9)							
240 _TH.101* 24/05/2022	Movimentazione di quartieri in legno a protezione scavi e ... portare traffico pedonale per le fasi esecutive dei lavori Movimentazione di quartieri in legno a protezione scavi e formazione di passaggi temporanei sopra scavi e buche in genere idonei a sopportare traffico pedonale per le fasi esecutive dei lavori Quartieri di servizio - n. 4 fasi esecutive Vedi voce n° 136 [mq x gg 139.00]	4,000				556,00		
	SOMMANO mq					556,00	1,430	795,08
	016 - Piazza San Marco - Area T6 (pavimentazione Trachite) (Cat 11)							
241 _TH.101* 24/05/2022	Movimentazione di quartieri in legno a protezione scavi e ... portare traffico pedonale per le fasi esecutive dei lavori Movimentazione di quartieri in legno a protezione scavi e formazione di passaggi temporanei sopra scavi e buche in genere idonei a sopportare traffico pedonale per le fasi esecutive dei lavori Quartieri di servizio - n. 4 fasi esecutive Vedi voce n° 165 [mq x gg 111.00]	4,000				444,00		
	SOMMANO mq					444,00	1,430	634,92
	017 - Piazzetta San Marco - Area T7 (pavimentazione Trachite) (Cat 13) 028 - Pavimentazioni (SbCat 5)							
242 NP1 02/02/2024	Lavaggio con acqua atomizzata mediante impiego di sistema Ecojet a bassa dispersione Lavaggio con acqua atomizzata mediante impiego di sistema Ecojet a bassa dispersione acqua per la rimozione dei depositi superficiali debolmente coerenti compresa la raccolta e deflusso delle acque di risulta.				776,900	776,90		
	SOMMANO m²					776,90	26,000	20'199,40
	A RIPORTARE							1'348'109,21

Num.Ord. TARIFFA	DESIGNAZIONE DEI LAVORI	DIMENSIONI				Quantità	IMPORTI	
		par.ug.	lung.	larg.	H/peso		unitario	TOTALE
	RIPORTO							1'348'109,21
	008 - Scavi e demolizioni (SbCat 1)							
243 _TH.101* 24/05/2022	Movimentazione di quartieri in legno a protezione scavi e ... portare traffico pedonale per le fasi esecutive dei lavori Movimentazione di quartieri in legno a protezione scavi e formazione di passaggi temporanei sopra scavi e buche in genere idonei a sopportare traffico pedonale per le fasi esecutive dei lavori Quartieri di servizio - n. 8 fasi esecutive Vedi voce n° 182 [mq x gg 125.00]	8,000				1'000,00		
	SOMMANO mq					1'000,00	1,430	1'430,00
	018 - Piazzetta San Marco - Area T8 (pavimentazione Trachite) (Cat 15)							
244 _TH.101* 24/05/2022	Movimentazione di quartieri in legno a protezione scavi e ... portare traffico pedonale per le fasi esecutive dei lavori Movimentazione di quartieri in legno a protezione scavi e formazione di passaggi temporanei sopra scavi e buche in genere idonei a sopportare traffico pedonale per le fasi esecutive dei lavori Quartieri di servizio - n. 8 fasi esecutive Vedi voce n° 211 [mq x gg 138.00]	8,000				1'104,00		
	SOMMANO mq					1'104,00	1,430	1'578,72
	007 - Piazza San Marco - Area T1 (pavimentazione Trachite) (Cat 1) 028 - Pavimentazioni (SbCat 5)							
245 P1.13.054 06/06/2022	Asportazione di patine biologiche e disinfestazione di su ... traccia del biocida e dei rimanenti infestanti biologici . Asportazione di patine biologiche e disinfestazione di superfici lapidee, mediante applicazione di idonei biocidi. Sono compresi nell'intervento la protezione delle superfici limitrofe all'intervento; la predisposizione di campioni di pulitura per valutare la concentrazione del prodotto e il tempo di applicazione; l'applicazione a pennello o a spruzzo del biocida; l'asportazione meccanica di eventuali colonie biologiche aderenti al substrato; l'accurato lavaggio con spugne imbevute d'acqua delle superfici trattate fino alla completa rimozione di ogni traccia del biocida e dei rimanenti infestanti biologici .				18,420	18,42		
	SOMMANO m²					18,42	45,570	839,40
246 P1.13.046.00 2 06/06/2022	Consolidamento delle superfici lapidee mediante applicazi ... to: - con resina acrilica in soluzione o silicato di etile Consolidamento delle superfici lapidee mediante applicazione a pennello di idoneo prodotto consolidante dato fino a rifiuto. Sono compresi nell'intervento la pulitura preliminare della superficie da polveri e depositi superficiali; la protezione delle superfici trattate fino alla completa stabilizzazione del prodotto applicato: - con resina acrilica in soluzione o silicato di etile				174,980	174,98		
	SOMMANO m²					174,98	69,820	12'217,10
247 P1.13.045 06/06/2022	Applicazione di velinatura temporanea di sostegno e prote ... rtuni solventi del bendaggio e di ogni residuo di adesivo. Applicazione di velinatura temporanea di sostegno e protezione su materiali lapidei in pericolo di caduta, nel caso di esfoliazione, scagliatura e fessurazioni, realizzata mediante applicazione di fogli di carta tipo giapponese o velatine di garza e resina acrilica in soluzione. Sono compresi nell'intervento la rimozione con opportuni solventi del bendaggio e di ogni residuo di adesivo.					294,71		
	SOMMANO m²					294,71	80,610	23'756,57
	A RIPORTARE							1'387'931,00

COMMITTENTE:

Num.Ord. TARIFFA	DESIGNAZIONE DEI LAVORI	DIMENSIONI				Quantità	IMPORTI	
		par.ug.	lung.	larg.	H/peso		unitario	TOTALE
	RIPORTO							1'387'931,00
248 P1.13.049.00 1 06/06/2022	Incollaggio di elementi lapidei lesionati o disgregati, m ... polveri lapidee: - incollaggio solo con resina epossidica Incollaggio di elementi lapidei lesionati o disgregati, mediante riadesione delle parti disconnesse con iniezione in profondità di resine epossidiche ed eventuale inserimento di perni di ancoraggio in acciaio inox. Sono compresi nell'intervento la pulitura delle superfici da polveri e depositi superficiali; le perforazioni con mezzo meccanico per l'inserimento degli eventuali perni e il fissaggio degli stessi con resina epossidica; la rimozione del prodotto adesivo in eccesso; la stuccatura superficiale con malta di grassello di calce e polveri lapidee: - incollaggio solo con resina epossidica a stima 20% dell'intera superficie (n. 0.71 masegni m²) Vedi voce n° 1 [m² 920.95]				0,710	653,87		
	SOMMANO cadauno					653,87	10,760	7'035,64
249 P1.13.060.00 1 07/06/2022	Stuccatura superficiale di lesioni, microlesioni, giunti ... ione sulle superfici circostanti: - per stuccature lineari Stuccatura superficiale di lesioni, microlesioni, giunti e piccoli fori su elementi lapidei. Sono compresi nell'intervento la pulitura in profondità delle fessure da sigillare; il riempimento delle soluzioni di continuità con idonea miscela a base di calce aerea e polveri lapidee, eventualmente additivata con resine acriliche; la pulitura di eventuali residui della lavorazione sulle superfici circostanti: - per stuccature lineari							
	SOMMANO m					0,00	27,060	0,00
250 P1.13.50 07/06/2022	Pulitura diffusa a secco di depositi superficiali incoere ... almente coerenti con spatole di legno o plastica e spugne. Pulitura diffusa a secco di depositi superficiali incoerenti, mediante uso di pennelli e spazzole morbide di setole o nylon; compresa la rimozione di eventuali depositi parzialmente coerenti con spatole di legno o plastica e spugne. Vedi voce n° 1 [m² 920.95] *(par.ug.=20/100)	0,200				184,19		
	SOMMANO m²					184,19	14,940	2'751,80
251 P1.13.057.00 1 07/06/2022	Asportazione meccanica manuale di stuccature di qualsiasi ... con spazzole e pennelli morbidi: - per stuccature lineari Asportazione meccanica manuale di stuccature di qualsiasi spessore, eseguite su materiali lapidei in precedenti interventi. Sono compresi nell'intervento la rimozione delle stuccature mediante l'uso di punte metalliche, bisturi, microscalpelli e microtrapani; l'eliminazione di polveri e residui con spazzole e pennelli morbidi: - per stuccature lineari							
	SOMMANO m					0,00	13,520	0,00
	007 - Piazza San Marco - Area T1 (pavimentazione pietra D'Istria) (Cat 2)							
252 P1.13.057.00 1 07/06/2022	Asportazione meccanica manuale di stuccature di qualsiasi ... con spazzole e pennelli morbidi: - per stuccature lineari Asportazione meccanica manuale di stuccature di qualsiasi spessore, eseguite su materiali lapidei in precedenti interventi. Sono compresi nell'intervento la rimozione delle stuccature mediante l'uso di punte metalliche, bisturi, microscalpelli e microtrapani; l'eliminazione di polveri e residui con spazzole e pennelli morbidi: - per stuccature lineari							
	SOMMANO m					0,00	13,520	0,00
253 P1.13.060.00 1	Stuccatura superficiale di lesioni, microlesioni, giunti ... ione sulle superfici circostanti: - per stuccature lineari Stuccatura superficiale di lesioni, microlesioni, giunti e piccoli fori su elementi lapidei.							
	A RIPORTARE							1'397'718,44

Num.Ord. TARIFFA	DESIGNAZIONE DEI LAVORI	DIMENSIONI				Quantità	IMPORTI	
		par.ug.	lung.	larg.	H/peso		unitario	TOTALE
	RIPORTO							1'397'718,44
07/06/2022	Sono compresi nell'intervento la pulitura in profondità delle fessure da sigillare; il riempimento delle soluzioni di continuità con idonea miscela a base di calce aerea e polveri lapidee, eventualmente additivata con resine acriliche; la pulitura di eventuali residui della lavorazione sulle superfici circostanti: - per stuccature lineari							
	SOMMANO m					0,00	27,060	0,00
254 P1.13.054 07/06/2022	Asportazione di patine biologiche e disinfestazione di su ... traccia del biocida e dei rimanenti infestanti biologici . Asportazione di patine biologiche e disinfestazione di superfici lapidee, mediante applicazione di idonei biocidi. Sono compresi nell'intervento la protezione delle superfici limitrofe all'intervento; la predisposizione di campioni di pulitura per valutare la concentrazione del prodotto e il tempo di applicazione; l'applicazione a pennello o a spruzzo del biocida; l'asportazione meccanica di eventuali colonie biologiche aderenti al substrato; l'accurato lavaggio con spugne imbevute d'acqua delle superfici trattate fino alla completa rimozione di ogni traccia del biocida e dei rimanenti infestanti biologici .					0,96		
	SOMMANO m ²					0,96	45,570	43,75
255 P1.13.049.00 1 07/06/2022	Incollaggio di elementi lapidei lesionati o disgregati, m ... polveri lapidee: - incollaggio solo con resina epossidica Incollaggio di elementi lapidei lesionati o disgregati, mediante riadesione delle parti disconnesse con iniezione in profondità di resine epossidiche ed eventuale inserimento di perni di ancoraggio in acciaio inox. Sono compresi nell'intervento la pulitura delle superfici da polveri e depositi superficiali; le perforazioni con mezzo meccanico per l'inserimento degli eventuali perni e il fissaggio degli stessi con resina epossidica; la rimozione del prodotto adesivo in eccesso; la stuccatura superficiale con malta di grassello di calce e polveri lapidee: - incollaggio solo con resina epossidica n. 8 incollaggi/m	8,000	135,00			1'080,00		
	SOMMANO cadauno					1'080,00	10,760	11'620,80
256 P1.13.50 07/06/2022	Pulitura diffusa a secco di depositi superficiali incoere ... almente coerenti con spatole di legno o plastica e spugne. Pulitura diffusa a secco di depositi superficiali incoerenti, mediante uso di pennelli e spazzole morbide di setole o nylon; compresa la rimozione di eventuali depositi parzialmente coerenti con spatole di legno o plastica e spugne. 20% (par.ug.=20/100)	0,200	135,00	0,340		9,18		
	SOMMANO m ²					9,18	14,940	137,15
	008 - Piazza San Marco - Area T2 (pavimentazione Trachite) (Cat 3) 010 - Reinterri (SbCat 2)							
257 ARS.AR.001 07/06/2022	Ripresa dei materiali provenienti da scavi o demolizioni in genere Ripresa dei materiali provenienti da scavi o demolizioni in genere depositati in area di accatastamento provvisorio per il successivo riutilizzo o conferimento a discarica Per 15 cm Vedi voce n° 32 [m ² 442.47]				0,150	66,37		
	SOMMANO m ³					66,37	5,080	337,16
	028 - Pavimentazioni (SbCat 5)							
258 P1.13.045	Applicazione di velinatura temporanea di sostegno e prote ... rtuni solventi del bendaggio e di ogni residuo di adesivo.							
	A RIPORTARE							1'409'857,30

Num.Ord. TARIFFA	DESIGNAZIONE DEI LAVORI	DIMENSIONI				Quantità	IMPORTI		
		par.ug.	lung.	larg.	H/peso		unitario	TOTALE	
	RIPORTO							1'409'857,30	
07/06/2022	Applicazione di velinatura temporanea di sostegno e protezione su materiali lapidei in pericolo di caduta, nel caso di esfoliazione, scagliatura e fessurazioni, realizzata mediante applicazione di fogli di carta tipo giapponese o velatine di garza e resina acrilica in soluzione. Sono compresi nell'intervento la rimozione con opportuni solventi del bendaggio e di ogni residuo di adesivo.					141,590	141,59		
	SOMMANO m ²						141,59	80,610	11'413,57
259 P1.13.046.00 2	Consolidamento delle superfici lapidee mediante applicazi ... to: - con resina acrilica in soluzione o silicato di etile Consolidamento delle superfici lapidee mediante applicazione a pennello di idoneo prodotto consolidante dato fino a rifiuto. Sono compresi nell'intervento la pulitura preliminare della superficie da polveri e depositi superficiali; la protezione delle superfici trattate fino alla completa stabilizzazione del prodotto applicato: - con resina acrilica in soluzione o silicato di etile					84,070	84,07		
07/06/2022							84,07	69,820	5'869,77
260 P1.13.049.00 1	Incollaggio di elementi lapidei lesionati o disgregati, m ... polveri lapidee: - incollaggio solo con resina epossidica Incollaggio di elementi lapidei lesionati o disgregati, mediante riadesione delle parti disconnesse con iniezione in profondità di resine epossidiche ed eventuale inserimento di perni di ancoraggio in acciaio inox. Sono compresi nell'intervento la pulitura delle superfici da polveri e depositi superficiali; le perforazioni con mezzo meccanico per l'inserimento degli eventuali perni e il fissaggio degli stessi con resina epossidica; la rimozione del prodotto adesivo in eccesso; la stuccatura superficiale con malta di grassello di calce e polveri lapidee: - incollaggio solo con resina epossidica a stima 20% dell'intera superficie (n. 0.71 masegni m ²) Vedi voce n° 32 [m ² 442.47]					0,710	314,15		
07/06/2022							314,15	10,760	3'380,25
261 P1.13.054	Asportazione di patine biologiche e disinfestazione di su ... traccia del biocida e dei rimanenti infestanti biologici . Asportazione di patine biologiche e disinfestazione di superfici lapidee, mediante applicazione di idonei biocidi. Sono compresi nell'intervento la protezione delle superfici limitrofe all'intervento; la predisposizione di campioni di pulitura per valutare la concentrazione del prodotto e il tempo di applicazione; l'applicazione a pennello o a spruzzo del biocida; l'asportazione meccanica di eventuali colonie biologiche aderenti al substrato; l'accurato lavaggio con spugne imbevute d'acqua delle superfici trattate fino alla completa rimozione di ogni traccia del biocida e dei rimanenti infestanti biologici .					8,850	8,85		
07/06/2022							8,85	45,570	403,29
262 P1.13.060.00 1	Stuccatura superficiale di lesioni, microlesioni, giunti ... ione sulle superfici circostanti: - per stuccature lineari Stuccatura superficiale di lesioni, microlesioni, giunti e piccoli fori su elementi lapidei. Sono compresi nell'intervento la pulitura in profondità delle fessure da sigillare; il riempimento delle soluzioni di continuità con idonea miscela a base di calce aerea e polveri lapidee, eventualmente additivata con resine acriliche; la pulitura di eventuali residui della lavorazione sulle superfici circostanti: - per stuccature lineari								
07/06/2022							0,00	27,060	0,00
263 P1.13.50	Pulitura diffusa a secco di depositi superficiali incoere ... almente coerenti con spatole di legno o plastica e spugne. Pulitura diffusa a secco di depositi superficiali incoerenti, mediante uso di pennelli e spazzole morbide di setole o nylon; compresa la rimozione di eventuali depositi								
07/06/2022									
	A RIPORTARE							1'430'924,18	

Num.Ord. TARIFFA	DESIGNAZIONE DEI LAVORI	DIMENSIONI				Quantità	IMPORTI	
		par.ug.	lung.	larg.	H/peso		unitario	TOTALE
	RIPORTO							1'430'924,18
	parzialmente coerenti con spatole di legno o plastica e spugne. 20% Vedi voce n° 32 [m² 442.47] *(par.ug.=20/100)	0,200				88,49		
	SOMMANO m²					88,49	14,940	1'322,04
264 P1.13.057.00 1 07/06/2022	Asportazione meccanica manuale di stuccature di qualsiasi ... con spazzole e pennelli morbidi: - per stuccature lineari Asportazione meccanica manuale di stuccature di qualsiasi spessore, eseguite su materiali lapidei in precedenti interventi. Sono compresi nell'intervento la rimozione delle stuccature mediante l'uso di punte metalliche, bisturi, microscalpelli e microtrapani; l'eliminazione di polveri e residui con spazzole e pennelli morbidi: - per stuccature lineari					0,00	13,520	0,00
	SOMMANO m							
	008 - Piazza San Marco - Area T2 (pavimentazione pietra D'Istria) (Cat 4)							
265 P1.13.049.00 1 07/06/2022	Incollaggio di elementi lapidei lesionati o disgregati, m ... polveri lapidee: - incollaggio solo con resina epossidica Incollaggio di elementi lapidei lesionati o disgregati, mediante riadesione delle parti disconnesse con iniezione in profondità di resine epossidiche ed eventuale inserimento di perni di ancoraggio in acciaio inox. Sono compresi nell'intervento la pulitura delle superfici da polveri e depositi superficiali; le perforazioni con mezzo meccanico per l'inserimento degli eventuali perni e il fissaggio degli stessi con resina epossidica; la rimozione del prodotto adesivo in eccesso; la stuccatura superficiale con malta di grassello di calce e polveri lapidee: - incollaggio solo con resina epossidica n. 8 incollaggi/m	8,000	75,00			600,00		
	SOMMANO cadauno					600,00	10,760	6'456,00
	010 - Piazza San Marco - Area T3 (pavimentazione Trachite) (Cat 5) 010 - Reinterri (SbCat 2)							
266 P1.13.50 07/06/2022	Pulitura diffusa a secco di depositi superficiali incoere ... almente coerenti con spatole di legno o plastica e spugne. Pulitura diffusa a secco di depositi superficiali incoerenti, mediante uso di pennelli e spazzole morbide di setole o nylon; compresa la rimozione di eventuali depositi parzialmente coerenti con spatole di legno o plastica e spugne. 20% (par.ug.=20/100)	0,200	75,00	0,340		5,10		
	SOMMANO m²					5,10	14,940	76,19
	010 - Piazza San Marco - Area T3 (pavimentazione Trachite) (Cat 5) 010 - Reinterri (SbCat 2)							
267 ARS.AR.001 07/06/2022	Ripresa dei materiali provenienti da scavi o demolizioni in genere Ripresa dei materiali provenienti da scavi o demolizioni in genere depositati in area di accatastamento provvisorio per il successivo riutilizzo o conferimento a discarica Per 15 cm Vedi voce n° 64 [m³ 808.79]				0,150	121,32		
	SOMMANO m³					121,32	5,080	616,31
	028 - Pavimentazioni (SbCat 5)							
268 P1.13.054 07/06/2022	Asportazione di patine biologiche e disinfestazione di su ... traccia del biocida e dei rimanenti infestanti biologici . Asportazione di patine biologiche e disinfestazione di superfici lapidee, mediante applicazione di idonei biocidi. Sono compresi nell'intervento la protezione delle superfici limitrofe all'intervento; la predisposizione di campioni di pulitura per valutare la concentrazione del prodotto e il tempo di applicazione; l'applicazione a pennello o							
	A RIPORTARE							1'439'394,72

Num.Ord. TARIFFA	DESIGNAZIONE DEI LAVORI	DIMENSIONI				Quantità	IMPORTI	
		par.ug.	lung.	larg.	H/peso		unitario	TOTALE
	RIPORTO							1'439'394,72
	a spruzzo del biocida; l'asportazione meccanica di eventuali colonie biologiche aderenti al substrato; l'accurato lavaggio con spugne imbevute d'acqua delle superfici trattate fino alla completa rimozione di ogni traccia del biocida e dei rimanenti infestanti biologici .					16,180	16,18	
	SOMMANO m²						16,18	45,570
269 P1.13.046.00 2 07/06/2022	Consolidamento delle superfici lapidee mediante applicazi ... to: - con resina acrilica in soluzione o silicato di etile Consolidamento delle superfici lapidee mediante applicazione a pennello di idoneo prodotto consolidante dato fino a rifiuto. Sono compresi nell'intervento la pulitura preliminare della superficie da polveri e depositi superficiali; la protezione delle superfici trattate fino alla completa stabilizzazione del prodotto applicato: - con resina acrilica in soluzione o silicato di etile					153,670	153,67	
	SOMMANO m²						153,67	69,820
270 P1.13.045 07/06/2022	Applicazione di velinatura temporanea di sostegno e prote ... rtuni solventi del bendaggio e di ogni residuo di adesivo. Applicazione di velinatura temporanea di sostegno e protezione su materiali lapidei in pericolo di caduta, nel caso di esfoliazione, scagliatura e fessurazioni, realizzata mediante applicazione di fogli di carta tipo giapponese o velatine di garza e resina acrilica in soluzione. Sono compresi nell'intervento la rimozione con opportuni solventi del bendaggio e di ogni residuo di adesivo.					258,810	258,81	
	SOMMANO m²						258,81	80,610
271 P1.13.049.00 1 07/06/2022	Incollaggio di elementi lapidei lesionati o disgregati, m ... polveri lapidee: - incollaggio solo con resina epossidica Incollaggio di elementi lapidei lesionati o disgregati, mediante riadesione delle parti disconnesse con iniezione in profondità di resine epossidiche ed eventuale inserimento di perni di ancoraggio in acciaio inox. Sono compresi nell'intervento la pulitura delle superfici da polveri e depositi superficiali; le perforazioni con mezzo meccanico per l'inserimento degli eventuali perni e il fissaggio degli stessi con resina epossidica; la rimozione del prodotto adesivo in eccesso; la stuccatura superficiale con malta di grassello di calce e polveri lapidee: - incollaggio solo con resina epossidica a stima 20% dell'intera superficie (n. 0.71 masegni m²) Vedi voce n° 64 [m² 808.79]					0,710	574,24	
	SOMMANO cadauno						574,24	10,760
272 P1.13.060.00 1 07/06/2022	Stuccatura superficiale di lesioni, microlesioni, giunti ... ione sulle superfici circostanti: - per stuccature lineari Stuccatura superficiale di lesioni, microlesioni, giunti e piccoli fori su elementi lapidei. Sono compresi nell'intervento la pulitura in profondità delle fessure da sigillare; il riempimento delle soluzioni di continuità con idonea miscela a base di calce aerea e polveri lapidee, eventualmente additivata con resine acriliche; la pulitura di eventuali residui della lavorazione sulle superfici circostanti: - per stuccature lineari						0,00	27,060
	SOMMANO m							0,00
273 P1.13.50 07/06/2022	Pulitura diffusa a secco di depositi superficiali incoere ... almente coerenti con spatole di legno o plastica e spugne. Pulitura diffusa a secco di depositi superficiali incoerenti, mediante uso di pennelli e spazzole morbide di setole o nylon; compresa la rimozione di eventuali depositi parzialmente coerenti con spatole di legno o plastica e spugne. 20% Vedi voce n° 64 [m² 808.79] *(par.ug.=20/100)	0,200					161,76	
	A RIPORTARE						161,76	1'477'902,77

COMMITTENTE:

Num.Ord. TARIFFA	DESIGNAZIONE DEI LAVORI	DIMENSIONI				Quantità	IMPORTI	
		par.ug.	lung.	larg.	H/peso		unitario	TOTALE
	RIPORTO					161,76		1'477'902,77
	SOMMANO m ²					161,76	14,940	2'416,69
274 P1.13.057.00 1 07/06/2022	Asportazione meccanica manuale di stuccature di qualsiasi ... con spazzole e pennelli morbidi: - per stuccature lineari Asportazione meccanica manuale di stuccature di qualsiasi spessore, eseguite su materiali lapidei in precedenti interventi. Sono compresi nell'intervento la rimozione delle stuccature mediante l'uso di punte metalliche, bisturi, microscalpelli e microtrapani; l'eliminazione di polveri e residui con spazzole e pennelli morbidi: - per stuccature lineari							
	SOMMANO m					0,00	13,520	0,00
	010 - Piazza San Marco - Area T3 (pavimentazione pietra D'Istria) (Cat 6)							
275 P1.13.057.00 1 07/06/2022	Asportazione meccanica manuale di stuccature di qualsiasi ... con spazzole e pennelli morbidi: - per stuccature lineari Asportazione meccanica manuale di stuccature di qualsiasi spessore, eseguite su materiali lapidei in precedenti interventi. Sono compresi nell'intervento la rimozione delle stuccature mediante l'uso di punte metalliche, bisturi, microscalpelli e microtrapani; l'eliminazione di polveri e residui con spazzole e pennelli morbidi: - per stuccature lineari							
	SOMMANO m					0,00	13,520	0,00
276 P1.13.060.00 1 07/06/2022	Stuccatura superficiale di lesioni, microlesioni, giunti ... ione sulle superfici circostanti: - per stuccature lineari Stuccatura superficiale di lesioni, microlesioni, giunti e piccoli fori su elementi lapidei. Sono compresi nell'intervento la pulitura in profondità delle fessure da sigillare; il riempimento delle soluzioni di continuità con idonea miscela a base di calce aerea e polveri lapidee, eventualmente additivata con resine acriliche; la pulitura di eventuali residui della lavorazione sulle superfici circostanti: - per stuccature lineari							
	SOMMANO m					0,00	27,060	0,00
277 P1.13.054 07/06/2022	Asportazione di patine biologiche e disinfestazione di su ... traccia del biocida e dei rimanenti infestanti biologici . Asportazione di patine biologiche e disinfestazione di superfici lapidee, mediante applicazione di idonei biocidi. Sono compresi nell'intervento la protezione delle superfici limitrofe all'intervento; la predisposizione di campioni di pulitura per valutare la concentrazione del prodotto e il tempo di applicazione; l'applicazione a pennello o a spruzzo del biocida; l'asportazione meccanica di eventuali colonie biologiche aderenti al substrato; l'accurato lavaggio con spugne imbevute d'acqua delle superfici trattate fino alla completa rimozione di ogni traccia del biocida e dei rimanenti infestanti biologici .				0,700	0,70		
	SOMMANO m ²					0,70	45,570	31,90
278 P1.13.049.00 1 07/06/2022	Incollaggio di elementi lapidei lesionati o disgregati, m ... polveri lapidee: - incollaggio solo con resina epossidica Incollaggio di elementi lapidei lesionati o disgregati, mediante riadesione delle parti disconnesse con iniezione in profondità di resine epossidiche ed eventuale inserimento di perni di ancoraggio in acciaio inox. Sono compresi nell'intervento la pulitura delle superfici da polveri e depositi superficiali; le perforazioni con mezzo meccanico per l'inserimento degli eventuali perni e il fissaggio degli stessi con resina epossidica; la rimozione del prodotto adesivo in eccesso; la stuccatura superficiale con malta di grassello di calce e polveri lapidee: - incollaggio solo con resina epossidica n. 8 incollaggi/m	8,000	98,00			784,00		
	A RIPORTARE					784,00		1'480'351,36

COMMITTENTE:

Num.Ord. TARIFFA	DESIGNAZIONE DEI LAVORI	DIMENSIONI				Quantità	IMPORTI	
		par.ug.	lung.	larg.	H/peso		unitario	TOTALE
	RIPORTO					784,00		1'480'351,36
	SOMMANO cadauno					784,00	10,760	8'435,84
279 P1.13.50 07/06/2022	Pulitura diffusa a secco di depositi superficiali incoere ... almente coerenti con spatole di legno o plastica e spugne. Pulitura diffusa a secco di depositi superficiali incoerenti, mediante uso di pennelli e spazzole morbide di setole o nylon; compresa la rimozione di eventuali depositi parzialmente coerenti con spatole di legno o plastica e spugne. 20% (par.ug.=20/100)	0,200	98,00	0,340		6,66		
	SOMMANO m ²					6,66	14,940	99,50
	011 - Piazza San Marco - Area T4 (pavimentazione Trachite) (Cat 7) 010 - Reinterri (SbCat 2)							
280 ARS.AR.001 07/06/2022	Ripresa dei materiali provenienti da scavi o demolizioni in genere Ripresa dei materiali provenienti da scavi o demolizioni in genere depositati in area di accatastamento provvisorio per il successivo riutilizzo o conferimento a discarica Per 15 cm Vedi voce n° 93 [m ² 391.02]				0,150	58,65		
	SOMMANO m ³					58,65	5,080	297,94
	028 - Pavimentazioni (SbCat 5)							
281 P1.13.054 07/06/2022	Asportazione di patine biologiche e disinfestazione di su ... traccia del biocida e dei rimanenti infestanti biologici . Asportazione di patine biologiche e disinfestazione di superfici lapidee, mediante applicazione di idonei biocidi. Sono compresi nell'intervento la protezione delle superfici limitrofe all'intervento; la predisposizione di campioni di pulitura per valutare la concentrazione del prodotto e il tempo di applicazione; l'applicazione a pennello o a spruzzo del biocida; l'asportazione meccanica di eventuali colonie biologiche aderenti al substrato; l'accurato lavaggio con spugne imbevute d'acqua delle superfici trattate fino alla completa rimozione di ogni traccia del biocida e dei rimanenti infestanti biologici .				7,820	7,82		
	SOMMANO m ²					7,82	45,570	356,36
282 P1.13.046.00 2 07/06/2022	Consolidamento delle superfici lapidee mediante applicazi ... to: - con resina acrilica in soluzione o silicato di etile Consolidamento delle superfici lapidee mediante applicazione a pennello di idoneo prodotto consolidante dato fino a rifiuto. Sono compresi nell'intervento la pulitura preliminare della superficie da polveri e depositi superficiali; la protezione delle superfici trattate fino alla completa stabilizzazione del prodotto applicato: - con resina acrilica in soluzione o silicato di etile				74,290	74,29		
	SOMMANO m ²					74,29	69,820	5'186,93
283 P1.13.045 07/06/2022	Applicazione di velinatura temporanea di sostegno e prote ... rtuni solventi del bendaggio e di ogni residuo di adesivo. Applicazione di velinatura temporanea di sostegno e protezione su materiali lapidei in pericolo di caduta, nel caso di esfoliazione, scagliatura e fessurazioni, realizzata mediante applicazione di fogli di carta tipo giapponese o velatine di garza e resina acrilica in soluzione. Sono compresi nell'intervento la rimozione con opportuni solventi del bendaggio e di ogni residuo di adesivo.				125,130	125,13		
	SOMMANO m ²					125,13	80,610	10'086,73
	A RIPORTARE							1'504'814,66

Num.Ord. TARIFFA	DESIGNAZIONE DEI LAVORI	DIMENSIONI				Quantità	IMPORTI	
		par.ug.	lung.	larg.	H/peso		unitario	TOTALE
	RIPORTO							1'504'814,66
284 P1.13.049.00 1 07/06/2022	Incollaggio di elementi lapidei lesionati o disgregati, m ... polveri lapidee: - incollaggio solo con resina epossidica Incollaggio di elementi lapidei lesionati o disgregati, mediante riadesione delle parti disconnesse con iniezione in profondità di resine epossidiche ed eventuale inserimento di perni di ancoraggio in acciaio inox. Sono compresi nell'intervento la pulitura delle superfici da polveri e depositi superficiali; le perforazioni con mezzo meccanico per l'inserimento degli eventuali perni e il fissaggio degli stessi con resina epossidica; la rimozione del prodotto adesivo in eccesso; la stuccatura superficiale con malta di grassello di calce e polveri lapidee: - incollaggio solo con resina epossidica a stima 20% dell'intera superficie (n. 0.71 masegni m²) Vedi voce n° 93 [m² 391.02]				0,710	277,62		
	SOMMANO cadauno					277,62	10,760	2'987,19
285 P1.13.060.00 1 07/06/2022	Stuccatura superficiale di lesioni, microlesioni, giunti ... ione sulle superfici circostanti: - per stuccature lineari Stuccatura superficiale di lesioni, microlesioni, giunti e piccoli fori su elementi lapidei. Sono compresi nell'intervento la pulitura in profondità delle fessure da sigillare; il riempimento delle soluzioni di continuità con idonea miscela a base di calce aerea e polveri lapidee, eventualmente additivata con resine acriliche; la pulitura di eventuali residui della lavorazione sulle superfici circostanti: - per stuccature lineari							
	SOMMANO m					0,00	27,060	0,00
286 P1.13.50 07/06/2022	Pulitura diffusa a secco di depositi superficiali incoere ... almente coerenti con spatole di legno o plastica e spugne. Pulitura diffusa a secco di depositi superficiali incoerenti, mediante uso di pennelli e spazzole morbide di setole o nylon; compresa la rimozione di eventuali depositi parzialmente coerenti con spatole di legno o plastica e spugne. 20% Vedi voce n° 93 [m² 391.02] *(par.ug.=20/100)	0,200				78,20		
	SOMMANO m²					78,20	14,940	1'168,31
287 P1.13.057.00 1 07/06/2022	Asportazione meccanica manuale di stuccature di qualsiasi ... con spazzole e pennelli morbidi: - per stuccature lineari Asportazione meccanica manuale di stuccature di qualsiasi spessore, eseguite su materiali lapidei in precedenti interventi. Sono compresi nell'intervento la rimozione delle stuccature mediante l'uso di punte metalliche, bisturi, microscalpelli e microtrapani; l'eliminazione di polveri e residui con spazzole e pennelli morbidi: - per stuccature lineari							
	SOMMANO m					0,00	13,520	0,00
	011 - Piazza San Marco - Area T4 (pavimentazione pietra D'Istria) (Cat 8)							
288 P1.13.057.00 1 07/06/2022	Asportazione meccanica manuale di stuccature di qualsiasi ... con spazzole e pennelli morbidi: - per stuccature lineari Asportazione meccanica manuale di stuccature di qualsiasi spessore, eseguite su materiali lapidei in precedenti interventi. Sono compresi nell'intervento la rimozione delle stuccature mediante l'uso di punte metalliche, bisturi, microscalpelli e microtrapani; l'eliminazione di polveri e residui con spazzole e pennelli morbidi: - per stuccature lineari							
	SOMMANO m					0,00	13,520	0,00
289 P1.13.060.00 1	Stuccatura superficiale di lesioni, microlesioni, giunti ... ione sulle superfici circostanti: - per stuccature lineari Stuccatura superficiale di lesioni, microlesioni, giunti e piccoli fori su elementi lapidei.							
	A RIPORTARE							1'508'970,16

COMMITTENTE:

Num.Ord. TARIFFA	DESIGNAZIONE DEI LAVORI	DIMENSIONI				Quantità	IMPORTI	
		par.ug.	lung.	larg.	H/peso		unitario	TOTALE
	RIPORTO							1'508'970,16
07/06/2022	Sono compresi nell'intervento la pulitura in profondità delle fessure da sigillare; il riempimento delle soluzioni di continuità con idonea miscela a base di calce aerea e polveri lapidee, eventualmente additivata con resine acriliche; la pulitura di eventuali residui della lavorazione sulle superfici circostanti: - per stuccature lineari							
	SOMMANO m					0,00	27,060	0,00
290 P1.13.054 07/06/2022	Asportazione di patine biologiche e disinfestazione di su ... traccia del biocida e dei rimanenti infestanti biologici . Asportazione di patine biologiche e disinfestazione di superfici lapidee, mediante applicazione di idonei biocidi. Sono compresi nell'intervento la protezione delle superfici limitrofe all'intervento; la predisposizione di campioni di pulitura per valutare la concentrazione del prodotto e il tempo di applicazione; l'applicazione a pennello o a spruzzo del biocida; l'asportazione meccanica di eventuali colonie biologiche aderenti al substrato; l'accurato lavaggio con spugne imbevute d'acqua delle superfici trattate fino alla completa rimozione di ogni traccia del biocida e dei rimanenti infestanti biologici .				0,260	0,26		
	SOMMANO m ²					0,26	45,570	11,85
291 P1.13.049.00 1 07/06/2022	Incollaggio di elementi lapidei lesionati o disgregati, m ... polveri lapidee: - incollaggio solo con resina epossidica Incollaggio di elementi lapidei lesionati o disgregati, mediante riadesione delle parti disconnesse con iniezione in profondità di resine epossidiche ed eventuale inserimento di perni di ancoraggio in acciaio inox. Sono compresi nell'intervento la pulitura delle superfici da polveri e depositi superficiali; le perforazioni con mezzo meccanico per l'inserimento degli eventuali perni e il fissaggio degli stessi con resina epossidica; la rimozione del prodotto adesivo in eccesso; la stuccatura superficiale con malta di grassello di calce e polveri lapidee: - incollaggio solo con resina epossidica n. 8 incollaggi/m	8,000	36,00			288,00		
	SOMMANO cadauno					288,00	10,760	3'098,88
292 P1.13.50 07/06/2022	Pulitura diffusa a secco di depositi superficiali incoere ... almente coerenti con spatole di legno o plastica e spugne. Pulitura diffusa a secco di depositi superficiali incoerenti, mediante uso di pennelli e spazzole morbide di setole o nylon; compresa la rimozione di eventuali depositi parzialmente coerenti con spatole di legno o plastica e spugne. 20% (par.ug.=20/100)	0,200	36,00	0,340		2,45		
	SOMMANO m ²					2,45	14,940	36,60
	015 - Piazza San Marco - Area T5 (pavimentazione Trachite) (Cat 9) 010 - Reinterri (SbCat 2)							
293 ARS.AR.001 07/06/2022	Ripresa dei materiali provenienti da scavi o demolizioni in genere Ripresa dei materiali provenienti da scavi o demolizioni in genere depositati in area di accatastamento provvisorio per il successivo riutilizzo o conferimento a discarica Per 15 cm Vedi voce n° 122 [m ² 457.90]				0,150	68,69		
	SOMMANO m ³					68,69	5,080	348,95
	028 - Pavimentazioni (SbCat 5)							
294 P1.13.054	Asportazione di patine biologiche e disinfestazione di su ... traccia del biocida e dei rimanenti infestanti biologici .							
	A RIPORTARE							1'512'466,44

Num.Ord. TARIFFA	DESIGNAZIONE DEI LAVORI	DIMENSIONI				Quantità	IMPORTI		
		par.ug.	lung.	larg.	H/peso		unitario	TOTALE	
	RIPORTO							1'512'466,44	
07/06/2022	Asportazione di patine biologiche e disinfestazione di superfici lapidee, mediante applicazione di idonei biocidi. Sono compresi nell'intervento la protezione delle superfici limitrofe all'intervento; la predisposizione di campioni di pulitura per valutare la concentrazione del prodotto e il tempo di applicazione; l'applicazione a pennello o a spruzzo del biocida; l'asportazione meccanica di eventuali colonie biologiche aderenti al substrato; l'accurato lavaggio con spugne imbevute d'acqua delle superfici trattate fino alla completa rimozione di ogni traccia del biocida e dei rimanenti infestanti biologici .					9,160	9,16		
	SOMMANO m ²						9,16	45,570	417,42
295 P1.13.046.00 2	Consolidamento delle superfici lapidee mediante applicazi ... to: - con resina acrilica in soluzione o silicato di etile Consolidamento delle superfici lapidee mediante applicazione a pennello di idoneo prodotto consolidante dato fino a rifiuto. Sono compresi nell'intervento la pulitura preliminare della superficie da polveri e depositi superficiali; la protezione delle superfici trattate fino alla completa stabilizzazione del prodotto applicato: - con resina acrilica in soluzione o silicato di etile					87,000	87,00		
07/06/2022	SOMMANO m ²						87,00	69,820	6'074,34
296 P1.13.045	Applicazione di velinatura temporanea di sostegno e prote ... rtuni solventi del bendaggio e di ogni residuo di adesivo. Applicazione di velinatura temporanea di sostegno e protezione su materiali lapidei in pericolo di caduta, nel caso di esfoliazione, scagliatura e fessurazioni, realizzata mediante applicazione di fogli di carta tipo giapponese o velatine di garza e resina acrilica in soluzione. Sono compresi nell'intervento la rimozione con opportuni solventi del bendaggio e di ogni residuo di adesivo.					146,530	146,53		
07/06/2022	SOMMANO m ²						146,53	80,610	11'811,78
297 P1.13.049.00 1	Incollaggio di elementi lapidei lesionati o disgregati, m ... polveri lapidee: - incollaggio solo con resina epossidica Incollaggio di elementi lapidei lesionati o disgregati, mediante riadesione delle parti disconnesse con iniezione in profondità di resine epossidiche ed eventuale inserimento di perni di ancoraggio in acciaio inox. Sono compresi nell'intervento la pulitura delle superfici da polveri e depositi superficiali; le perforazioni con mezzo meccanico per l'inserimento degli eventuali perni e il fissaggio degli stessi con resina epossidica; la rimozione del prodotto adesivo in eccesso; la stuccatura superficiale con malta di grassello di calce e polveri lapidee: - incollaggio solo con resina epossidica a stima 20% dell'intera superficie (n. 0.71 masegni m ²) Vedi voce n° 122 [m ² 457.90]					0,710	325,11		
07/06/2022	SOMMANO cadauno						325,11	10,760	3'498,18
298 P1.13.060.00 1	Stuccatura superficiale di lesioni, microlesioni, giunti ... ione sulle superfici circostanti: - per stuccature lineari Stuccatura superficiale di lesioni, microlesioni, giunti e piccoli fori su elementi lapidei. Sono compresi nell'intervento la pulitura in profondità delle fessure da sigillare; il riempimento delle soluzioni di continuità con idonea miscela a base di calce aerea e polveri lapidee, eventualmente additivata con resine acriliche; la pulitura di eventuali residui della lavorazione sulle superfici circostanti: - per stuccature lineari								
07/06/2022	SOMMANO m						0,00	27,060	0,00
299 P1.13.50	Pulitura diffusa a secco di depositi superficiali incoere ... almente coerenti con spatole di legno o plastica e spugne. Pulitura diffusa a secco di depositi superficiali incoerenti, mediante uso di pennelli e spazzole morbide di setole o nylon; compresa la rimozione di eventuali depositi								
07/06/2022									
	A RIPORTARE							1'534'268,16	

Num.Ord. TARIFFA	DESIGNAZIONE DEI LAVORI	DIMENSIONI				Quantità	IMPORTI	
		par.ug.	lung.	larg.	H/peso		unitario	TOTALE
	RIPORTO							1'534'268,16
	parzialmente coerenti con spatole di legno o plastica e spugne. 20% Vedi voce n° 122 [m² 457.90] *(par.ug.=20/100)	0,200				91,58		
	SOMMANO m²					91,58	14,940	1'368,21
300 P1.13.057.00 1 07/06/2022	Asportazione meccanica manuale di stuccature di qualsiasi ... con spazzole e pennelli morbidi: - per stuccature lineari Asportazione meccanica manuale di stuccature di qualsiasi spessore, eseguite su materiali lapidei in precedenti interventi. Sono compresi nell'intervento la rimozione delle stuccature mediante l'uso di punte metalliche, bisturi, microscalpelli e microtrapani; l'eliminazione di polveri e residui con spazzole e pennelli morbidi: - per stuccature lineari					0,00	13,520	0,00
	SOMMANO m					0,00	13,520	0,00
	015 - Piazza San Marco - Area T5 (pavimentazione pietra D'Istria) (Cat 10)							
301 P1.13.057.00 1 07/06/2022	Asportazione meccanica manuale di stuccature di qualsiasi ... con spazzole e pennelli morbidi: - per stuccature lineari Asportazione meccanica manuale di stuccature di qualsiasi spessore, eseguite su materiali lapidei in precedenti interventi. Sono compresi nell'intervento la rimozione delle stuccature mediante l'uso di punte metalliche, bisturi, microscalpelli e microtrapani; l'eliminazione di polveri e residui con spazzole e pennelli morbidi: - per stuccature lineari					0,00	13,520	0,00
	SOMMANO m					0,00	13,520	0,00
302 P1.13.060.00 1 07/06/2022	Stuccatura superficiale di lesioni, microlesioni, giunti ... ione sulle superfici circostanti: - per stuccature lineari Stuccatura superficiale di lesioni, microlesioni, giunti e piccoli fori su elementi lapidei. Sono compresi nell'intervento la pulitura in profondità delle fessure da sigillare; il riempimento delle soluzioni di continuità con idonea miscela a base di calce aerea e polveri lapidee, eventualmente additivata con resine acriliche; la pulitura di eventuali residui della lavorazione sulle superfici circostanti: - per stuccature lineari					0,00	27,060	0,00
	SOMMANO m					0,00	27,060	0,00
303 P1.13.054 07/06/2022	Asportazione di patine biologiche e disinfestazione di su ... traccia del biocida e dei rimanenti infestanti biologici . Asportazione di patine biologiche e disinfestazione di superfici lapidee, mediante applicazione di idonei biocidi. Sono compresi nell'intervento la protezione delle superfici limitrofe all'intervento; la predisposizione di campioni di pulitura per valutare la concentrazione del prodotto e il tempo di applicazione; l'applicazione a pennello o a spruzzo del biocida; l'asportazione meccanica di eventuali colonie biologiche aderenti al substrato; l'accurato lavaggio con spugne imbevute d'acqua delle superfici trattate fino alla completa rimozione di ogni traccia del biocida e dei rimanenti infestanti biologici .				0,290	0,29		
	SOMMANO m²					0,29	45,570	13,22
304 P1.13.049.00 1 07/06/2022	Incollaggio di elementi lapidei lesionati o disgregati, m ... polveri lapidee: - incollaggio solo con resina epossidica Incollaggio di elementi lapidei lesionati o disgregati, mediante riadesione delle parti disconnesse con iniezione in profondità di resine epossidiche ed eventuale inserimento di perni di ancoraggio in acciaio inox. Sono compresi nell'intervento la pulitura delle superfici da polveri e depositi superficiali; le perforazioni con mezzo meccanico per l'inserimento degli eventuali perni e il fissaggio degli stessi con resina							
	A RIPORTARE							1'535'649,59

COMMITTENTE:

Num.Ord. TARIFFA	DESIGNAZIONE DEI LAVORI	DIMENSIONI				Quantità	IMPORTI	
		par.ug.	lung.	larg.	H/peso		unitario	TOTALE
	RIPORTO							1'535'649,59
	<p>epossidica; la rimozione del prodotto adesivo in eccesso; la stuccatura superficiale con malta di grassello di calce e polveri lapidee: - incollaggio solo con resina epossidica n. 8 incollaggi/m</p> <p style="text-align: right;">SOMMANO cadauno</p>	8,000	40,00			320,00		
						320,00	10,760	3'443,20
305 P1.13.50 07/06/2022	<p>Pulitura diffusa a secco di depositi superficiali incoere ... almente coerenti con spatole di legno o plastica e spugne. Pulitura diffusa a secco di depositi superficiali incoerenti, mediante uso di pennelli e spazzole morbide di setole o nylon; compresa la rimozione di eventuali depositi parzialmente coerenti con spatole di legno o plastica e spugne. 20% (par.ug.=20/100)</p> <p style="text-align: right;">SOMMANO m²</p>	0,200	40,00	0,340		2,72		
						2,72	14,940	40,64
	016 - Piazza San Marco - Area T6 (pavimentazione Trachite) (Cat 11) 010 - Reinterri (SbCat 2)							
306 ARS.AR.001 07/06/2022	<p>Ripresa dei materiali provenienti da scavi o demolizioni in genere Ripresa dei materiali provenienti da scavi o demolizioni in genere depositati in area di accatastamento provvisorio per il successivo riutilizzo o conferimento a discarica Per 15 cm Vedi voce n° 151 [m² 343.69]</p> <p style="text-align: right;">SOMMANO m³</p>				0,150	51,55		
						51,55	5,080	261,87
	028 - Pavimentazioni (SbCat 5)							
307 P1.13.054 07/06/2022	<p>Asportazione di patine biologiche e disinfestazione di su ... traccia del biocida e dei rimanenti infestanti biologici . Asportazione di patine biologiche e disinfestazione di superfici lapidee, mediante applicazione di idonei biocidi. Sono compresi nell'intervento la protezione delle superfici limitrofe all'intervento; la predisposizione di campioni di pulitura per valutare la concentrazione del prodotto e il tempo di applicazione; l'applicazione a pennello o a spruzzo del biocida; l'asportazione meccanica di eventuali colonie biologiche aderenti al substrato; l'accurato lavaggio con spugne imbevute d'acqua delle superfici trattate fino alla completa rimozione di ogni traccia del biocida e dei rimanenti infestanti biologici .</p> <p style="text-align: right;">SOMMANO m²</p>				6,870	6,87		
						6,87	45,570	313,07
308 P1.13.046.00 2 07/06/2022	<p>Consolidamento delle superfici lapidee mediante applicazi ... to: - con resina acrilica in soluzione o silicato di etile Consolidamento delle superfici lapidee mediante applicazione a pennello di idoneo prodotto consolidante dato fino a rifiuto. Sono compresi nell'intervento la pulitura preliminare della superficie da polveri e depositi superficiali; la protezione delle superfici trattate fino alla completa stabilizzazione del prodotto applicato: - con resina acrilica in soluzione o silicato di etile</p> <p style="text-align: right;">SOMMANO m²</p>				65,300	65,30		
						65,30	69,820	4'559,25
309 P1.13.045 07/06/2022	<p>Applicazione di velinatura temporanea di sostegno e prote ... rtuni solventi del bendaggio e di ogni residuo di adesivo. Applicazione di velinatura temporanea di sostegno e protezione su materiali lapidei in pericolo di caduta, nel caso di esfoliazione, scagliatura e fessurazioni, realizzata mediante applicazione di fogli di carta tipo giapponese o velatine di garza e resina acrilica in soluzione. Sono compresi nell'intervento la rimozione con opportuni solventi del bendaggio e di ogni residuo di adesivo.</p>				109,980	109,98		
	A RIPORTARE					109,98		1'544'267,62

Num.Ord. TARIFFA	DESIGNAZIONE DEI LAVORI	DIMENSIONI				Quantità	IMPORTI	
		par.ug.	lung.	larg.	H/peso		unitario	TOTALE
	RIPORTO					109,98		1'544'267,62
	SOMMANO m ²					109,98	80,610	8'865,49
310 P1.13.049.00 1 07/06/2022	Incollaggio di elementi lapidei lesionati o disgregati, m ... polveri lapidee: - incollaggio solo con resina epossidica Incollaggio di elementi lapidei lesionati o disgregati, mediante riadesione delle parti disconnesse con iniezione in profondità di resine epossidiche ed eventuale inserimento di perni di ancoraggio in acciaio inox. Sono compresi nell'intervento la pulitura delle superfici da polveri e depositi superficiali; le perforazioni con mezzo meccanico per l'inserimento degli eventuali perni e il fissaggio degli stessi con resina epossidica; la rimozione del prodotto adesivo in eccesso; la stuccatura superficiale con malta di grassello di calce e polveri lapidee: - incollaggio solo con resina epossidica a stima 20% dell'intera superficie (n. 0.71 masegni m ²) Vedi voce n° 151 [m ² 343.69]				0,710	244,02		
	SOMMANO cadauno					244,02	10,760	2'625,66
311 P1.13.060.00 1 07/06/2022	Stuccatura superficiale di lesioni, microlesioni, giunti ... ione sulle superfici circostanti: - per stuccature lineari Stuccatura superficiale di lesioni, microlesioni, giunti e piccoli fori su elementi lapidei. Sono compresi nell'intervento la pulitura in profondità delle fessure da sigillare; il riempimento delle soluzioni di continuità con idonea miscela a base di calce aerea e polveri lapidee, eventualmente additivata con resine acriliche; la pulitura di eventuali residui della lavorazione sulle superfici circostanti: - per stuccature lineari							
	SOMMANO m					0,00	27,060	0,00
312 P1.13.50 07/06/2022	Pulitura diffusa a secco di depositi superficiali incoere ... almente coerenti con spatole di legno o plastica e spugne. Pulitura diffusa a secco di depositi superficiali incoerenti, mediante uso di pennelli e spazzole morbide di setole o nylon; compresa la rimozione di eventuali depositi parzialmente coerenti con spatole di legno o plastica e spugne. 20% Vedi voce n° 151 [m ² 343.69] *(par.ug.=20/100)	0,200				68,74		
	SOMMANO m ²					68,74	14,940	1'026,98
313 P1.13.057.00 1 07/06/2022	Asportazione meccanica manuale di stuccature di qualsiasi ... con spazzole e pennelli morbidi: - per stuccature lineari Asportazione meccanica manuale di stuccature di qualsiasi spessore, eseguite su materiali lapidei in precedenti interventi. Sono compresi nell'intervento la rimozione delle stuccature mediante l'uso di punte metalliche, bisturi, microscalpelli e microtrapani; l'eliminazione di polveri e residui con spazzole e pennelli morbidi: - per stuccature lineari							
	SOMMANO m					0,00	13,520	0,00
	016 - Piazza San Marco - Area T6 (pavimentazione pietra D'Istria) (Cat 12)							
314 P1.13.057.00 1 07/06/2022	Asportazione meccanica manuale di stuccature di qualsiasi ... con spazzole e pennelli morbidi: - per stuccature lineari Asportazione meccanica manuale di stuccature di qualsiasi spessore, eseguite su materiali lapidei in precedenti interventi. Sono compresi nell'intervento la rimozione delle stuccature mediante l'uso di punte metalliche, bisturi, microscalpelli e microtrapani; l'eliminazione di polveri e residui con spazzole e pennelli morbidi: - per stuccature lineari							
	SOMMANO m					0,00	13,520	0,00
	A RIPORTARE							1'556'785,75

Num.Ord. TARIFFA	DESIGNAZIONE DEI LAVORI	DIMENSIONI				Quantità	IMPORTI	
		par.ug.	lung.	larg.	H/peso		unitario	TOTALE
	RIPORTO							1'556'785,75
315 P1.13.060.00 1 07/06/2022	Stuccatura superficiale di lesioni, microlesioni, giunti ... ione sulle superfici circostanti: - per stuccature lineari Stuccatura superficiale di lesioni, microlesioni, giunti e piccoli fori su elementi lapidei. Sono compresi nell'intervento la pulitura in profondità delle fessure da sigillare; il riempimento delle soluzioni di continuità con idonea miscela a base di calce aerea e polveri lapidee, eventualmente additivata con resine acriliche; la pulitura di eventuali residui della lavorazione sulle superfici circostanti: - per stuccature lineari							
	SOMMANO m					0,00	27,060	0,00
316 P1.13.054 07/06/2022	Asportazione di patine biologiche e disinfestazione di su ... traccia del biocida e dei rimanenti infestanti biologici . Asportazione di patine biologiche e disinfestazione di superfici lapidee, mediante applicazione di idonei biocidi. Sono compresi nell'intervento la protezione delle superfici limitrofe all'intervento; la predisposizione di campioni di pulitura per valutare la concentrazione del prodotto e il tempo di applicazione; l'applicazione a pennello o a spruzzo del biocida; l'asportazione meccanica di eventuali colonie biologiche aderenti al substrato; l'accurato lavaggio con spugne imbevute d'acqua delle superfici trattate fino alla completa rimozione di ogni traccia del biocida e dei rimanenti infestanti biologici .				0,230	0,23		
	SOMMANO m ²					0,23	45,570	10,48
317 P1.13.049.00 1 07/06/2022	Incollaggio di elementi lapidei lesionati o disgregati, m ... polveri lapidee: - incollaggio solo con resina epossidica Incollaggio di elementi lapidei lesionati o disgregati, mediante riadesione delle parti disconnesse con iniezione in profondità di resine epossidiche ed eventuale inserimento di perni di ancoraggio in acciaio inox. Sono compresi nell'intervento la pulitura delle superfici da polveri e depositi superficiali; le perforazioni con mezzo meccanico per l'inserimento degli eventuali perni e il fissaggio degli stessi con resina epossidica; la rimozione del prodotto adesivo in eccesso; la stuccatura superficiale con malta di grassello di calce e polveri lapidee: - incollaggio solo con resina epossidica n. 8 incollaggi/m	8,000	32,00			256,00		
	SOMMANO cadauno					256,00	10,760	2'754,56
318 P1.13.50 07/06/2022	Pulitura diffusa a secco di depositi superficiali incoere ... almente coerenti con spatole di legno o plastica e spugne. Pulitura diffusa a secco di depositi superficiali incoerenti, mediante uso di pennelli e spazzole morbide di setole o nylon; compresa la rimozione di eventuali depositi parzialmente coerenti con spatole di legno o plastica e spugne. 20% (par.ug.=20/100)	0,200	32,00	0,340		2,18		
	SOMMANO m ²					2,18	14,940	32,57
	017 - Piazzetta San Marco - Area T7 (pavimentazione Trachite) (Cat 13) 010 - Reinterri (SbCat 2)							
319 ARS.AR.001 07/06/2022	Ripresa dei materiali provenienti da scavi o demolizioni in genere Ripresa dei materiali provenienti da scavi o demolizioni in genere depositati in area di accatastamento provvisorio per il successivo riutilizzo o conferimento a discarica Per 15 cm Vedi voce n° 179 [m ² 776.89]				0,150	116,53		
	SOMMANO m ³					116,53	5,080	591,97
	A RIPORTARE							1'560'175,33

Num.Ord. TARIFFA	DESIGNAZIONE DEI LAVORI	DIMENSIONI				Quantità	IMPORTI	
		par.ug.	lung.	larg.	H/peso		unitario	TOTALE
	RIPORTO							1'560'175,33
	028 - Pavimentazioni (SbCat 5)							
320 P1.13.054 07/06/2022	Asportazione di patine biologiche e disinfestazione di su ... traccia del biocida e dei rimanenti infestanti biologici . Asportazione di patine biologiche e disinfestazione di superfici lapidee, mediante applicazione di idonei biocidi. Sono compresi nell'intervento la protezione delle superfici limitrofe all'intervento; la predisposizione di campioni di pulitura per valutare la concentrazione del prodotto e il tempo di applicazione; l'applicazione a pennello o a spruzzo del biocida; l'asportazione meccanica di eventuali colonie biologiche aderenti al substrato; l'accurato lavaggio con spugne imbevute d'acqua delle superfici trattate fino alla completa rimozione di ogni traccia del biocida e dei rimanenti infestanti biologici .				15,540	15,54		
	SOMMANO m ²					15,54	45,570	708,16
321 P1.13.046.00 2 07/06/2022	Consolidamento delle superfici lapidee mediante applicazi ... to: - con resina acrilica in soluzione o silicato di etile Consolidamento delle superfici lapidee mediante applicazione a pennello di idoneo prodotto consolidante dato fino a rifiuto. Sono compresi nell'intervento la pulitura preliminare della superficie da polveri e depositi superficiali; la protezione delle superfici trattate fino alla completa stabilizzazione del prodotto applicato: - con resina acrilica in soluzione o silicato di etile				147,610	147,61		
	SOMMANO m ²					147,61	69,820	10'306,13
322 P1.13.045 07/06/2022	Applicazione di velinatura temporanea di sostegno e prote ... rtuni solventi del bendaggio e di ogni residuo di adesivo. Applicazione di velinatura temporanea di sostegno e protezione su materiali lapidei in pericolo di caduta, nel caso di esfoliazione, scagliatura e fessurazioni, realizzata mediante applicazione di fogli di carta tipo giapponese o velatine di garza e resina acrilica in soluzione. Sono compresi nell'intervento la rimozione con opportuni solventi del bendaggio e di ogni residuo di adesivo.				248,510	248,51		
	SOMMANO m ²					248,51	80,610	20'032,39
323 P1.13.049.00 1 07/06/2022	Incollaggio di elementi lapidei lesionati o disgregati, m ... polveri lapidee: - incollaggio solo con resina epossidica Incollaggio di elementi lapidei lesionati o disgregati, mediante riadesione delle parti disconnesse con iniezione in profondità di resine epossidiche ed eventuale inserimento di perni di ancoraggio in acciaio inox. Sono compresi nell'intervento la pulitura delle superfici da polveri e depositi superficiali; le perforazioni con mezzo meccanico per l'inserimento degli eventuali perni e il fissaggio degli stessi con resina epossidica; la rimozione del prodotto adesivo in eccesso; la stuccatura superficiale con malta di grassello di calce e polveri lapidee: - incollaggio solo con resina epossidica a stima 20% dell'intera superfice (n. 0.71 masegni m ²) Vedi voce n° 179 [m ² 776.89]				0,710	551,59		
	SOMMANO cadauno					551,59	10,760	5'935,11
324 P1.13.060.00 1 07/06/2022	Stuccatura superficiale di lesioni, microlesioni, giunti ... ione sulle superfici circostanti: - per stuccature lineari Stuccatura superficiale di lesioni, microlesioni, giunti e piccoli fori su elementi lapidei. Sono compresi nell'intervento la pulitura in profondità delle fessure da sigillare; il riempimento delle soluzioni di continuità con idonea miscela a base di calce aerea e polveri lapidee, eventualmente additivata con resine acriliche; la pulitura di eventuali residui della lavorazione sulle superfici circostanti: - per stuccature lineari					0,00	27,060	0,00
	SOMMANO m							
	A RIPORTARE							1'597'157,12

Num.Ord. TARIFFA	DESIGNAZIONE DEI LAVORI	DIMENSIONI				Quantità	IMPORTI	
		par.ug.	lung.	larg.	H/peso		unitario	TOTALE
	RIPORTO							1'597'157,12
325 P1.13.50 07/06/2022	Pulitura diffusa a secco di depositi superficiali incoere ... almente coerenti con spatole di legno o plastica e spugne. Pulitura diffusa a secco di depositi superficiali incoerenti, mediante uso di pennelli e spazzole morbide di setole o nylon; compresa la rimozione di eventuali depositi parzialmente coerenti con spatole di legno o plastica e spugne. 20% Vedi voce n° 179 [m² 776.89] *(par.ug.=20/100)	0,200				155,38		
	SOMMANO m²					155,38	14,940	2'321,38
326 P1.13.057.00 1 07/06/2022	Asportazione meccanica manuale di stuccature di qualsiasi ... con spazzole e pennelli morbidi: - per stuccature lineari Asportazione meccanica manuale di stuccature di qualsiasi spessore, eseguite su materiali lapidei in precedenti interventi. Sono compresi nell'intervento la rimozione delle stuccature mediante l'uso di punte metalliche, bisturi, microscalpelli e microtrapani; l'eliminazione di polveri e residui con spazzole e pennelli morbidi: - per stuccature lineari					0,00	13,520	0,00
	SOMMANO m					0,00	13,520	0,00
	017 - Piazzetta San Marco - Area T7 (pavimentazione pietra D'Istria) (Cat 14)							
327 P1.13.057.00 1 07/06/2022	Asportazione meccanica manuale di stuccature di qualsiasi ... con spazzole e pennelli morbidi: - per stuccature lineari Asportazione meccanica manuale di stuccature di qualsiasi spessore, eseguite su materiali lapidei in precedenti interventi. Sono compresi nell'intervento la rimozione delle stuccature mediante l'uso di punte metalliche, bisturi, microscalpelli e microtrapani; l'eliminazione di polveri e residui con spazzole e pennelli morbidi: - per stuccature lineari					0,00	13,520	0,00
	SOMMANO m					0,00	13,520	0,00
328 P1.13.060.00 1 07/06/2022	Stuccatura superficiale di lesioni, microlesioni, giunti ... ione sulle superfici circostanti: - per stuccature lineari Stuccatura superficiale di lesioni, microlesioni, giunti e piccoli fori su elementi lapidei. Sono compresi nell'intervento la pulitura in profondità delle fessure da sigillare; il riempimento delle soluzioni di continuità con idonea miscela a base di calce aerea e polveri lapidee, eventualmente additivata con resine acriliche; la pulitura di eventuali residui della lavorazione sulle superfici circostanti: - per stuccature lineari					0,00	27,060	0,00
	SOMMANO m					0,00	27,060	0,00
329 P1.13.054 07/06/2022	Asportazione di patine biologiche e disinfestazione di su ... traccia del biocida e dei rimanenti infestanti biologici . Asportazione di patine biologiche e disinfestazione di superfici lapidee, mediante applicazione di idonei biocidi. Sono compresi nell'intervento la protezione delle superfici limitrofe all'intervento; la predisposizione di campioni di pulitura per valutare la concentrazione del prodotto e il tempo di applicazione; l'applicazione a pennello o a spruzzo del biocida; l'asportazione meccanica di eventuali colonie biologiche aderenti al substrato; l'accurato lavaggio con spugne imbevute d'acqua delle superfici trattate fino alla completa rimozione di ogni traccia del biocida e dei rimanenti infestanti biologici .				1,210	1,21		
	SOMMANO m²					1,21	45,570	55,14
330 P1.13.049.00 1	Incollaggio di elementi lapidei lesionati o disgregati, m ... polveri lapidee: - incollaggio solo con resina epossidica Incollaggio di elementi lapidei lesionati o disgregati, mediante riadesione delle parti							
	A RIPORTARE							1'599'533,64

Num.Ord. TARIFFA	DESIGNAZIONE DEI LAVORI	DIMENSIONI				Quantità	IMPORTI	
		par.ug.	lung.	larg.	H/peso		unitario	TOTALE
	RIPORTO							1'599'533,64
07/06/2022	disconnesse con iniezione in profondità di resine epossidiche ed eventuale inserimento di perni di ancoraggio in acciaio inox. Sono compresi nell'intervento la pulitura delle superfici da polveri e depositi superficiali; le perforazioni con mezzo meccanico per l'inserimento degli eventuali perni e il fissaggio degli stessi con resina epossidica; la rimozione del prodotto adesivo in eccesso; la stuccatura superficiale con malta di grassello di calce e polveri lapidee: - incollaggio solo con resina epossidica n. 8 incollaggi/m	8,000	170,00			1'360,00		
	SOMMANO cadauno					1'360,00	10,760	14'633,60
331 P1.13.50 07/06/2022	Pulitura diffusa a secco di depositi superficiali incoere ... almente coerenti con spatole di legno o plastica e spugne. Pulitura diffusa a secco di depositi superficiali incoerenti, mediante uso di pennelli e spazzole morbide di setole o nylon; compresa la rimozione di eventuali depositi parzialmente coerenti con spatole di legno o plastica e spugne. 20% (par.ug.=20/100)	0,200	170,00	0,340		11,56		
	SOMMANO m ²					11,56	14,940	172,71
	018 - Piazzetta San Marco - Area T8 (pavimentazione Trachite) (Cat 15) 010 - Reinterri (SbCat 2)							
332 ARS.AR.001 07/06/2022	Ripresa dei materiali provenienti da scavi o demolizioni in genere Ripresa dei materiali provenienti da scavi o demolizioni in genere depositati in area di accatastamento provvisorio per il successivo riutilizzo o conferimento a discarica Per 15 cm Vedi voce n° 208 [m ² 710.01]				0,150	106,50		
	SOMMANO m ³					106,50	5,080	541,02
	028 - Pavimentazioni (SbCat 5)							
333 P1.13.054 07/06/2022	Asportazione di patine biologiche e disinfestazione di su ... traccia del biocida e dei rimanenti infestanti biologici . Asportazione di patine biologiche e disinfestazione di superfici lapidee, mediante applicazione di idonei biocidi. Sono compresi nell'intervento la protezione delle superfici limitrofe all'intervento; la predisposizione di campioni di pulitura per valutare la concentrazione del prodotto e il tempo di applicazione; l'applicazione a pennello o a spruzzo del biocida; l'asportazione meccanica di eventuali colonie biologiche aderenti al substrato; l'accurato lavaggio con spugne imbevute d'acqua delle superfici trattate fino alla completa rimozione di ogni traccia del biocida e dei rimanenti infestanti biologici .				14,200	14,20		
	SOMMANO m ²					14,20	45,570	647,09
334 P1.13.046.00 2 07/06/2022	Consolidamento delle superfici lapidee mediante applicazi ... to: - con resina acrilica in soluzione o silicato di etile Consolidamento delle superfici lapidee mediante applicazione a pennello di idoneo prodotto consolidante dato fino a rifiuto. Sono compresi nell'intervento la pulitura preliminare della superficie da polveri e depositi superficiali; la protezione delle superfici trattate fino alla completa stabilizzazione del prodotto applicato: - con resina acrilica in soluzione o silicato di etile				134,900	134,90		
	SOMMANO m ²					134,90	69,820	9'418,72
335 P1.13.045 07/06/2022	Applicazione di velinatura temporanea di sostegno e prote ... rtuni solventi del bendaggio e di ogni residuo di adesivo. Applicazione di velinatura temporanea di sostegno e protezione su materiali lapidei in pericolo di caduta, nel caso di esfoliazione, scagliatura e fessurazioni, realizzata							
	A RIPORTARE							1'624'946,78

Num.Ord. TARIFFA	DESIGNAZIONE DEI LAVORI	DIMENSIONI				Quantità	IMPORTI		
		par.ug.	lung.	larg.	H/peso		unitario	TOTALE	
	RIPORTO							1'624'946,78	
	mediante applicazione di fogli di carta tipo giapponese o velatine di garza e resina acrilica in soluzione. Sono compresi nell'intervento la rimozione con opportuni solventi del bendaggio e di ogni residuo di adesivo.								
	SOMMANO m ²					227,20			
336 P1.13.049.00 1 07/06/2022	Incollaggio di elementi lapidei lesionati o disgregati, m ... polveri lapidee: - incollaggio solo con resina epossidica Incollaggio di elementi lapidei lesionati o disgregati, mediante riadesione delle parti disconnesse con iniezione in profondità di resine epossidiche ed eventuale inserimento di perni di ancoraggio in acciaio inox. Sono compresi nell'intervento la pulitura delle superfici da polveri e depositi superficiali; le perforazioni con mezzo meccanico per l'inserimento degli eventuali perni e il fissaggio degli stessi con resina epossidica; la rimozione del prodotto adesivo in eccesso; la stuccatura superficiale con malta di grassello di calce e polveri lapidee: - incollaggio solo con resina epossidica a stima 20% dell'intera superficie (n. 0.71 masegni m ²) Vedi voce n° 208 [m ² 710.01]					227,20			
	SOMMANO cadauno					0,710	504,11		
							504,11	10,760	5'424,22
337 P1.13.060.00 1 07/06/2022	Stuccatura superficiale di lesioni, microlesioni, giunti ... ione sulle superfici circostanti: - per stuccature lineari Stuccatura superficiale di lesioni, microlesioni, giunti e piccoli fori su elementi lapidei. Sono compresi nell'intervento la pulitura in profondità delle fessure da sigillare; il riempimento delle soluzioni di continuità con idonea miscela a base di calce aerea e polveri lapidee, eventualmente additivata con resine acriliche; la pulitura di eventuali residui della lavorazione sulle superfici circostanti: - per stuccature lineari								
	SOMMANO m						0,00	27,060	0,00
338 P1.13.50 07/06/2022	Pulitura diffusa a secco di depositi superficiali incoere ... almente coerenti con spatole di legno o plastica e spugne. Pulitura diffusa a secco di depositi superficiali incoerenti, mediante uso di pennelli e spazzole morbide di setole o nylon; compresa la rimozione di eventuali depositi parzialmente coerenti con spatole di legno o plastica e spugne. 20% Vedi voce n° 208 [m ² 710.01] *(par.ug.=20/100)	0,200					142,00		
	SOMMANO m ²						142,00	14,940	2'121,48
339 P1.13.057.00 1 07/06/2022	Asportazione meccanica manuale di stuccature di qualsiasi ... con spazzole e pennelli morbidi: - per stuccature lineari Asportazione meccanica manuale di stuccature di qualsiasi spessore, eseguite su materiali lapidei in precedenti interventi. Sono compresi nell'intervento la rimozione delle stuccature mediante l'uso di punte metalliche, bisturi, microscalpelli e microtrapani; l'eliminazione di polveri e residui con spazzole e pennelli morbidi: - per stuccature lineari								
	SOMMANO m						0,00	13,520	0,00
	018 - Piazzetta San Marco - Area T8 (pavimentazione pietra D'Istria) (Cat 16)								
340 P1.13.057.00 1 07/06/2022	Asportazione meccanica manuale di stuccature di qualsiasi ... con spazzole e pennelli morbidi: - per stuccature lineari Asportazione meccanica manuale di stuccature di qualsiasi spessore, eseguite su materiali lapidei in precedenti interventi. Sono compresi nell'intervento la rimozione delle stuccature mediante l'uso di punte metalliche, bisturi, microscalpelli e microtrapani; l'eliminazione di polveri e residui con spazzole e pennelli morbidi: - per stuccature lineari								
	A RIPORTARE								1'650'807,07

Num.Ord. TARIFFA	DESIGNAZIONE DEI LAVORI	DIMENSIONI				Quantità	IMPORTI	
		par.ug.	lung.	larg.	H/peso		unitario	TOTALE
	RIPORTO							1'650'807,07
	SOMMANO m					0,00	13,520	0,00
341 P1.13.060.00 1 07/06/2022	Stuccatura superficiale di lesioni, microlesioni, giunti ... ione sulle superfici circostanti: - per stuccature lineari Stuccatura superficiale di lesioni, microlesioni, giunti e piccoli fori su elementi lapidei. Sono compresi nell'intervento la pulitura in profondità delle fessure da sigillare; il riempimento delle soluzioni di continuità con idonea miscela a base di calce aerea e polveri lapidee, eventualmente additivata con resine acriliche; la pulitura di eventuali residui della lavorazione sulle superfici circostanti: - per stuccature lineari							
	SOMMANO m					0,00	27,060	0,00
342 P1.13.054 07/06/2022	Asportazione di patine biologiche e disinfestazione di su ... traccia del biocida e dei rimanenti infestanti biologici . Asportazione di patine biologiche e disinfestazione di superfici lapidee, mediante applicazione di idonei biocidi. Sono compresi nell'intervento la protezione delle superfici limitrofe all'intervento; la predisposizione di campioni di pulitura per valutare la concentrazione del prodotto e il tempo di applicazione; l'applicazione a pennello o a spruzzo del biocida; l'asportazione meccanica di eventuali colonie biologiche aderenti al substrato; l'accurato lavaggio con spugne imbevute d'acqua delle superfici trattate fino alla completa rimozione di ogni traccia del biocida e dei rimanenti infestanti biologici .				0,790	0,79		
	SOMMANO m ²					0,79	45,570	36,00
343 P1.13.049.00 1 07/06/2022	Incollaggio di elementi lapidei lesionati o disgregati, m ... polveri lapidee: - incollaggio solo con resina epossidica Incollaggio di elementi lapidei lesionati o disgregati, mediante riadesione delle parti disconnesse con iniezione in profondità di resine epossidiche ed eventuale inserimento di perni di ancoraggio in acciaio inox. Sono compresi nell'intervento la pulitura delle superfici da polveri e depositi superficiali; le perforazioni con mezzo meccanico per l'inserimento degli eventuali perni e il fissaggio degli stessi con resina epossidica; la rimozione del prodotto adesivo in eccesso; la stuccatura superficiale con malta di grassello di calce e polveri lapidee: - incollaggio solo con resina epossidica n. 8 incollaggi/m	8,000	110,00			880,00		
	SOMMANO cadauno					880,00	10,760	9'468,80
344 P1.13.50 07/06/2022	Pulitura diffusa a secco di depositi superficiali incoere ... almente coerenti con spatole di legno o plastica e spugne. Pulitura diffusa a secco di depositi superficiali incoerenti, mediante uso di pennelli e spazzole morbide di setole o nylon; compresa la rimozione di eventuali depositi parzialmente coerenti con spatole di legno o plastica e spugne. 20% (par.ug.=20/100)	0,200	110,00	0,340		7,48		
	SOMMANO m ²					7,48	14,940	111,75
	007 - Piazza San Marco - Area T1 (pavimentazione Trachite) (Cat 1)							
345 NP3 02/02/2024	Riadesione di scagliature del materiale lapideo mediante battitura manuale delle superfici. Riadesione di scagliature del materiale lapideo mediante battitura manuale delle superfici e individuazione delle zone di decoesione, formazione di microfori, iniezione di resina epossidica fluida caricata con silice micronizzata e rimozione di eventuali eccessi di prodotto con solventi a basso punto di ebollizione. Sigillatura dei bordi di scagliatura mediante							
	A RIPORTARE							1'660'423,62

Num.Ord. TARIFFA	DESIGNAZIONE DEI LAVORI	DIMENSIONI				Quantità	IMPORTI	
		par.ug.	lung.	larg.	H/peso		unitario	TOTALE
	RIPORTO							1'660'423,62
	applicazione di resina epossidica fluida caricata con silice micronizzata e polvere di pietra e successiva levigatura con impiego di microfresce per la regolarizzazione dei cigli e la riduzione delle discontinuità.					193,40		
	SOMMANO m²					193,40	169,000	32'684,60
346 NP4 02/02/2024	Controllo delle stuccature esistenti ed eventuale rimozione di quelle incongrue per materiale o lavorazione superficiale Controllo delle stuccature esistenti ed eventuale rimozione di quelle incongrue per materiale o lavorazione superficiale. Reintegro di micro e macro fessurazioni con malte a base di cemento pozzolanico e inerti selezionati vagliati in funzione della dimensione delle fessurazioni da risarcire. Stuccatura di piccole e medie lacune con malte a base di cemento pozzolanico e sabbia di fiume applicate a spatola e lavorate a spugna. Ricostruzione in opera di spigoli mancanti mediante formazione di uno strato di malta di fondo e dello strato di finitura con sagomatura mediante inserimento di lame di contenimento.					571,800		
	SOMMANO m²					571,80	89,800	51'347,64
347 NP6- VE23_01CS. PR.Q01.017. 01.01 02/02/2024	Fornitura di geotessile tessuto con trama e ordito costit ... li: con ordito di resistenza a trazione di almeno 100 kN/m Fornitura di geotessile tessuto con trama e ordito costituito da fibre di polipropilene da utilizzare come armante su sottofondi stradali o come filtrante per difese spondali: con ordito di resistenza a trazione di almeno 100 kN/m					478,900		
	SOMMANO m²					478,90	3,400	1'628,26
348 NP2 02/02/2024	Consolidamento di elementi fessurati mediante inserimento di perni di lunghezza massima 50 cm. Consolidamento di elementi fessurati mediante inserimento di perni di lunghezza massima 50 cm. I perni sono costituiti da barra preformata in materiale composito fibrorinforzato CFRP (Carbon Fiber Reinforced Polymer), ad aderenza migliorata costituita da fibra di carbonio ad alto modulo chimicamente resistente e resina termoidurente fissati con resina epossidica bicomponente. compresa la perforazione degli elementi lapidei con trapano senza percussione e pulitura dei fori dai residui di polvere.					340,000		
	SOMMANO cadauno					340,00	48,000	16'320,00
	020 - Oneri aggiuntivi (SbCat 6)							
349 NP5 02/02/2024	Esecuzione di fotopiano dell'area di scavo, trasferimento ... azioni su sistema GIS. Da computarsi per area d'intervento Esecuzione di fotopiano dell'area di scavo, trasferimento di disegni di campo a matita o simili, quali documentazioni di scavo, planimetrie, sezioni e simili, nonchè di mappature di restauro, eseguiti a qualsiasi scala dalla 1:1. alla 1:100, su supporto informatico vettoriale, in file dwg o simili e trasferimento delle informazioni su sistema GIS. Da computarsi per area d'intervento, qualsiasi scala dalla 1:1. alla 1:100, su supporto informatico vettoriale, in file dwg o simili e trasferimento delle informazioni su sistema GIS. Da computarsi per area d'intervento					10,000		
	SOMMANO cadauno					10,00	559,480	5'594,80
	007 - Piazza San Marco - Area T1 (pavimentazione pietra D'Istria) (Cat 2) 028 - Pavimentazioni (SbCat 5)							
	A RIPORTARE							1'767'998,92

Num.Ord. TARIFFA	DESIGNAZIONE DEI LAVORI	DIMENSIONI				Quantità	IMPORTI	
		par.ug.	lung.	larg.	H/peso		unitario	TOTALE
	RIPORTO							1'767'998,92
350 NP4 02/02/2024	<p>Controllo delle stuccature esistenti ed eventuale rimozione di quelle incongrue per materiale o lavorazione superficiale</p> <p>Controllo delle stuccature esistenti ed eventuale rimozione di quelle incongrue per materiale o lavorazione superficiale. Reintegro di micro e macro fessurazioni con malte a base di cemento pozzolanico e inerti selezionati vagliati in funzione della dimensione delle fessurazioni da risarcire. Stuccatura di piccole e medie lacune con malte a base di cemento pozzolanico e sabbia di fiume applicate a spatola e lavorate a spugna. Ricostruzione in opera di spigoli mancanti mediante formazione di uno strato di malta di fondo e dello strato di finitura con sagomatura mediante inserimento di lame di contenimento.</p>							
	SOMMANO m²					0,00	89,800	0,00
351 NP2 02/02/2024	<p>Consolidamento di elementi fessurati mediante inserimento di perni di lunghezza massima 50 cm.</p> <p>Consolidamento di elementi fessurati mediante inserimento di perni di lunghezza massima 50 cm. I perni sono costituiti da barra preformata in materiale composito fibrorinforzato CFRP (Carbon Fiber Reinforced Polymer), ad aderenza migliorata costituita da fibra di carbonio ad alto modulo chimicamente resistente e resina termoindurente fissati con resina epossidica bicomponente. compresa la perforazione degli elementi lapidei con trapano senza percussione e pulitura dei fori dai residui di polvere.</p>				48,000	48,00		
	SOMMANO cadauno					48,00	48,000	2'304,00
	008 - Piazza San Marco - Area T2 (pavimentazione Trachite) (Cat 3)							
352 NP3 02/02/2024	<p>Riadesione di scagliature del materiale lapideo mediante battitura manuale delle superfici.</p> <p>Riadesione di scagliature del materiale lapideo mediante battitura manuale delle superfici e individuazione delle zone di decoesione, formazione di microfori, iniezione di resina epossidica fluida caricata con silice micronizzata e rimozione di eventuali eccessi di prodotto con solventi a basso punto di ebollizione. Sigillatura dei bordi di scagliatura mediante applicazione di resina epossidica fluida caricata con silice micronizzata e polvere di pietra e successiva levigatura con impiego di microfresse per la regolarizzazione dei cigli e la riduzione delle discontinuità.</p>				92,920	92,92		
	SOMMANO m²					92,92	169,000	15'703,48
353 NP4 02/02/2024	<p>Controllo delle stuccature esistenti ed eventuale rimozione di quelle incongrue per materiale o lavorazione superficiale</p> <p>Controllo delle stuccature esistenti ed eventuale rimozione di quelle incongrue per materiale o lavorazione superficiale. Reintegro di micro e macro fessurazioni con malte a base di cemento pozzolanico e inerti selezionati vagliati in funzione della dimensione delle fessurazioni da risarcire. Stuccatura di piccole e medie lacune con malte a base di cemento pozzolanico e sabbia di fiume applicate a spatola e lavorate a spugna. Ricostruzione in opera di spigoli mancanti mediante formazione di uno strato di malta di fondo e dello strato di finitura con sagomatura mediante inserimento di lame di contenimento.</p>				276,850	276,85		
	SOMMANO m²					276,85	89,800	24'861,13
354 NP6- VE23_01CS. PR.Q01.017. 01.01 02/02/2024	<p>Fornitura di geotessile tessuto con trama e ordito costit ... li: con ordito di resistenza a trazione di almeno 100 kN/m</p> <p>Fornitura di geotessile tessuto con trama e ordito costituito da fibre di polipropilene da utilizzare come armante su sottofondi stradali o come filtrante per difese spondali: con ordito di resistenza a trazione di almeno 100 kN/m</p>				230,080	230,08		
	A RIPORTARE					230,08		1'810'867,53

Num.Ord. TARIFFA	DESIGNAZIONE DEI LAVORI	DIMENSIONI				Quantità	IMPORTI	
		par.ug.	lung.	larg.	H/peso		unitario	TOTALE
	RIPORTO					230,08		1'810'867,53
	SOMMANO m²					230,08	3,400	782,27
355 NP2 02/02/2024	Consolidamento di elementi fessurati mediante inserimento di perni di lunghezza massima 50 cm. Consolidamento di elementi fessurati mediante inserimento di perni di lunghezza massima 50 cm. I perni sono costituiti da barra preformata in materiale composito fibrorinforzato CFRP (Carbon Fiber Reinforced Polymer), ad aderenza migliorata costituita da fibra di carbonio ad alto modulo chimicamente resistente e resina termoindurente fissati con resina epossidica bicomponente. compresa la perforazione degli elementi lapidei con trapano senza percussione e pulitura dei fori dai residui di polvere.				100,000	100,00		
	SOMMANO cadauno					100,00	48,000	4'800,00
	020 - Oneri aggiuntivi (SbCat 6)							
356 NP5 02/02/2024	Esecuzione di fotopiano dell'area di scavo, trasferimento ... azioni su sistema GIS. Da computarsi per area d'intervento Esecuzione di fotopiano dell'area di scavo, trasferimento di disegni di campo a matita o simili, quali documentazioni di scavo, planimetrie, sezioni e simili, nonchè di mappature di restauro, eseguiti a qualsiasi scala dalla 1:1. alla 1:100, su supporto informatico vettoriale, in file dwg o simili e trasferimento delle informazioni su sistema GIS. Da computarsi per area d'intervento, qualsiasi scala dalla 1:1. alla 1:100, su supporto informatico vettoriale, in file dwg o simili e trasferimento delle informazioni su sistema GIS. Da computarsi per area d'intervento				5,000	5,00		
	SOMMANO cadauno					5,00	559,480	2'797,40
	008 - Piazza San Marco - Area T2 (pavimentazione pietra D'Istria) (Cat 4) 028 - Pavimentazioni (SbCat 5)							
357 NP4 02/02/2024	Controllo delle stuccature esistenti ed eventuale rimozione di quelle incongrue per materiale o lavorazione superficiale Controllo delle stuccature esistenti ed eventuale rimozione di quelle incongrue per materiale o lavorazione superficiale. Reintegro di micro e macro fessurazioni con malte a base di cemento pozzolanico e inerti selezionati vagliati in funzione della dimensione delle fessurazioni da risarcire. Stuccatura di piccole e medie lacune con malte a base di cemento pozzolanico e sabbia di fiume applicate a spatola e lavorate a spugna. Ricostruzione in opera di spigoli mancanti mediante formazione di uno strato di malta di fondo e dello strato di finitura con sagomatura mediante inserimento di lame di contenimento.							
	SOMMANO m²					0,00	89,800	0,00
358 NP2 02/02/2024	Consolidamento di elementi fessurati mediante inserimento di perni di lunghezza massima 50 cm. Consolidamento di elementi fessurati mediante inserimento di perni di lunghezza massima 50 cm. I perni sono costituiti da barra preformata in materiale composito fibrorinforzato CFRP (Carbon Fiber Reinforced Polymer), ad aderenza migliorata costituita da fibra di carbonio ad alto modulo chimicamente resistente e resina termoindurente fissati con resina epossidica bicomponente. compresa la perforazione degli elementi lapidei con trapano senza percussione e pulitura dei fori dai residui di polvere.				88,000	88,00		
	SOMMANO cadauno					88,00	48,000	4'224,00
	A RIPORTARE							1'823'471,20

COMMITTENTE:

Num.Ord. TARIFFA	DESIGNAZIONE DEI LAVORI	DIMENSIONI				Quantità	IMPORTI	
		par.ug.	lung.	larg.	H/peso		unitario	TOTALE
	RIPORTO							1'823'471,20
	010 - Piazza San Marco - Area T3 (pavimentazione Trachite) (Cat 5)							
359 NP3 02/02/2024	<p>Riadesione di scagliature del materiale lapideo mediante battitura manuale delle superfici.</p> <p>Riadesione di scagliature del materiale lapideo mediante battitura manuale delle superfici e individuazione delle zone di decoesione, formazione di microfori, iniezione di resina epossidica fluida caricata con silice micronizzata e rimozione di eventuali eccessi di prodotto con solventi a basso punto di ebollizione. Sigillatura dei bordi di scagliatura mediante applicazione di resina epossidica fluida caricata con silice micronizzata e polvere di pietra e successiva levigatura con impiego di microfresse per la regolarizzazione dei cigli e la riduzione delle discontinuità.</p>				169,850	169,85		
	SOMMANO m ²					169,85	169,000	28'704,65
360 NP4 02/02/2024	<p>Controllo delle stuccature esistenti ed eventuale rimozione di quelle incongrue per materiale o lavorazione superficiale</p> <p>Controllo delle stuccature esistenti ed eventuale rimozione di quelle incongrue per materiale o lavorazione superficiale. Reintegro di micro e macro fessurazioni con malte a base di cemento pozzolanico e inerti selezionati vagliati in funzione della dimensione delle fessurazioni da risarcire. Stuccatura di piccole e medie lacune con malte a base di cemento pozzolanico e sabbia di fiume applicate a spatola e lavorate a spugna. Ricostruzione in opera di spigoli mancanti mediante formazione di uno strato di malta di fondo e dello strato di finitura con sagomatura mediante inserimento di lame di contenimento.</p>				497,830	497,83		
	SOMMANO m ²					497,83	89,800	44'705,13
361 NP6- VE23_01CS. PR.Q01.017. 01.01 02/02/2024	<p>Fornitura di geotessile tessuto con trama e ordito costit ... li: con ordito di resistenza a trazione di almeno 100 kN/m</p> <p>Fornitura di geotessile tessuto con trama e ordito costituito da fibre di polipropilene da utilizzare come armante su sottofondi stradali o come filtrante per difese spondali: con ordito di resistenza a trazione di almeno 100 kN/m</p>				420,570	420,57		
	SOMMANO m ²					420,57	3,400	1'429,94
362 NP2 02/02/2024	<p>Consolidamento di elementi fessurati mediante inserimento di perni di lunghezza massima 50 cm.</p> <p>Consolidamento di elementi fessurati mediante inserimento di perni di lunghezza massima 50 cm. I perni sono costituiti da barra preformata in materiale composito fibrorinforzato CFRP (Carbon Fiber Reinforced Polymer), ad aderenza migliorata costituita da fibra di carbonio ad alto modulo chimicamente resistente e resina termoindurente fissati con resina epossidica bicomponente. compresa la perforazione degli elementi lapidei con trapano senza percussione e pulitura dei fori dai residui di polvere.</p>				315,000	315,00		
	SOMMANO cadauno					315,00	48,000	15'120,00
	020 - Oneri aggiuntivi (SbCat 6)							
363 NP5 02/02/2024	<p>Esecuzione di fotopiano dell'area di scavo, trasferimento ... azioni su sistema GIS. Da computarsi per area d'intervento</p> <p>Esecuzione di fotopiano dell'area di scavo, trasferimento di disegni di campo a matita o simili, quali documentazioni di scavo, planimetrie, sezioni e simili, nonchè di mappature di restauro, eseguiti a qualsiasi scala dalla 1:1. alla 1:100, su supporto informatico vettoriale, in file dwg o simili e trasferimento delle informazioni su sistema GIS. Da computarsi per area d'intervento, qualsiasi scala dalla 1:1. alla 1:100, su supporto informatico vettoriale, in file dwg o simili e trasferimento delle informazioni su sistema GIS. Da computarsi per</p>							
	A RIPORTARE							1'913'430,92

Num.Ord. TARIFFA	DESIGNAZIONE DEI LAVORI	DIMENSIONI				Quantità	IMPORTI	
		par.ug.	lung.	larg.	H/peso		unitario	TOTALE
	RIPORTO							1'913'430,92
	area d'intervento				7,000	7,00		
	SOMMANO cadauno					7,00	559,480	3'916,36
	010 - Piazza San Marco - Area T3 (pavimentazione pietra D'Istria) (Cat 6) 028 - Pavimentazioni (SbCat 5)							
364 NP4 02/02/2024	Controllo delle stuccature esistenti ed eventuale rimozione di quelle incongrue per materiale o lavorazione superficiale Controllo delle stuccature esistenti ed eventuale rimozione di quelle incongrue per materiale o lavorazione superficiale. Reintegro di micro e macro fessurazioni con malte a base di cemento pozzolanico e inerti selezionati vagliati in funzione della dimensione delle fessurazioni da risarcire. Stuccatura di piccole e medie lacune con malte a base di cemento pozzolanico e sabbia di fiume applicate a spatola e lavorate a spugna. Ricostruzione in opera di spigoli mancanti mediante formazione di uno strato di malta di fondo e dello strato di finitura con sagomatura mediante inserimento di lame di contenimento.							
	SOMMANO m²					0,00	89,800	0,00
365 NP2 02/02/2024	Consolidamento di elementi fessurati mediante inserimento di perni di lunghezza massima 50 cm. Consolidamento di elementi fessurati mediante inserimento di perni di lunghezza massima 50 cm. I perni sono costituiti da barra preformata in materiale composito fibrorinforzato CFRP (Carbon Fiber Reinforced Polymer), ad aderenza migliorata costituita da fibra di carbonio ad alto modulo chimicamente resistente e resina termoindurente fissati con resina epossidica bicomponente. compresa la perforazione degli elementi lapidei con trapano senza percussione e pulitura dei fori dai residui di polvere.				23,000	23,00		
	SOMMANO cadauno					23,00	48,000	1'104,00
	011 - Piazza San Marco - Area T4 (pavimentazione Trachite) (Cat 7)							
366 NP3 02/02/2024	Riadesione di scagliature del materiale lapideo mediante battitura manuale delle superfici. Riadesione di scagliature del materiale lapideo mediante battitura manuale delle superfici e individuazione delle zone di decoesione, formazione di microfori, iniezione di resina epossidica fluida caricata con silice micronizzata e rimozione di eventuali eccessi di prodotto con solventi a basso punto di ebollizione. Sigillatura dei bordi di scagliatura mediante applicazione di resina epossidica fluida caricata con silice micronizzata e polvere di pietra e successiva levigatura con impiego di microfresse per la regolarizzazione dei cigli e la riduzione delle discontinuità.				82,110	82,11		
	SOMMANO m²					82,11	169,000	13'876,59
367 NP4 02/02/2024	Controllo delle stuccature esistenti ed eventuale rimozione di quelle incongrue per materiale o lavorazione superficiale Controllo delle stuccature esistenti ed eventuale rimozione di quelle incongrue per materiale o lavorazione superficiale. Reintegro di micro e macro fessurazioni con malte a base di cemento pozzolanico e inerti selezionati vagliati in funzione della dimensione delle fessurazioni da risarcire. Stuccatura di piccole e medie lacune con malte a base di cemento pozzolanico e sabbia di fiume applicate a spatola e lavorate a spugna. Ricostruzione in opera di spigoli mancanti mediante formazione di uno strato di malta di fondo e dello strato di finitura con sagomatura mediante inserimento di lame di contenimento.							
	A RIPORTARE							1'932'327,87

Num.Ord. TARIFFA	DESIGNAZIONE DEI LAVORI	DIMENSIONI				Quantità	IMPORTI	
		par.ug.	lung.	larg.	H/peso		unitario	TOTALE
	RIPORTO							1'932'327,87
	SOMMANO m ²				238,280	238,28		
						238,28	89,800	21'397,54
368 NP6- VE23_01CS. PR.Q01.017. 01.01 02/02/2024	Fornitura di geotessile tessuto con trama e ordito costit ... li: con ordito di resistenza a trazione di almeno 100 kN/m Fornitura di geotessile tessuto con trama e ordito costituito da fibre di polipropilene da utilizzare come armante su sottofondi stradali o come filtrante per difese spondali: con ordito di resistenza a trazione di almeno 100 kN/m				203,330	203,33		
	SOMMANO m ²					203,33	3,400	691,32
369 NP2 02/02/2024	Consolidamento di elementi fessurati mediante inserimento di perni di lunghezza massima 50 cm. Consolidamento di elementi fessurati mediante inserimento di perni di lunghezza massima 50 cm. I perni sono costituiti da barra preformata in materiale composito fibrorinforzato CFRP (Carbon Fiber Reinforced Polymer), ad aderenza migliorata costituita da fibra di carbonio ad alto modulo chimicamente resistente e resina termoindurente fissati con resina epossidica bicomponente. compresa la perforazione degli elementi lapidei con trapano senza percussione e pulitura dei fori dai residui di polvere.				152,000	152,00		
	SOMMANO cadauno					152,00	48,000	7'296,00
	020 - Oneri aggiuntivi (SbCat 6)							
370 NP5 02/02/2024	Esecuzione di fotopiano dell'area di scavo, trasferimento ... azioni su sistema GIS. Da computarsi per area d'intervento Esecuzione di fotopiano dell'area di scavo, trasferimento di disegni di campo a matita o simili, quali documentazioni di scavo, planimetrie, sezioni e simili, nonchè di mappature di restauro, eseguiti a qualsiasi scala dalla 1:1. alla 1:100, su supporto informatico vettoriale, in file dwg o simili e trasferimento delle informazioni su sistema GIS. Da computarsi per area d'intervento, qualsiasi scala dalla 1:1. alla 1:100, su supporto informatico vettoriale, in file dwg o simili e trasferimento delle informazioni su sistema GIS. Da computarsi per area d'intervento				4,000	4,00		
	SOMMANO cadauno					4,00	559,480	2'237,92
	011 - Piazza San Marco - Area T4 (pavimentazione pietra D'Istria) (Cat 8) 028 - Pavimentazioni (SbCat 5)							
371 NP4 02/02/2024	Controllo delle stuccature esistenti ed eventuale rimozione di quelle incongrue per materiale o lavorazione superficiale Controllo delle stuccature esistenti ed eventuale rimozione di quelle incongrue per materiale o lavorazione superficiale. Reintegro di micro e macro fessurazioni con malte a base di cemento pozzolanico e inerti selezionati vagliati in funzione della dimensione delle fessurazioni da risarcire. Stuccatura di piccole e medie lacune con malte a base di cemento pozzolanico e sabbia di fiume applicate a spatola e lavorate a spugna. Ricostruzione in opera di spigoli mancanti mediante formazione di uno strato di malta di fondo e dello strato di finitura con sagomatura mediante inserimento di lame di contenimento.					0,00	89,800	0,00
	SOMMANO m ²							
372 NP2 02/02/2024	Consolidamento di elementi fessurati mediante inserimento di perni di lunghezza massima 50 cm. Consolidamento di elementi fessurati mediante inserimento di perni di lunghezza							
	A RIPORTARE							1'963'950,65

Num.Ord. TARIFFA	DESIGNAZIONE DEI LAVORI	DIMENSIONI				Quantità	IMPORTI	
		par.ug.	lung.	larg.	H/peso		unitario	TOTALE
	RIPORTO							1'963'950,65
	<p>massima 50 cm. I perni sono costituiti da barra preformata in materiale composito fibrorinforzato CFRP (Carbon Fiber Reinforced Polymer), ad aderenza migliorata costituita da fibra di carbonio ad alto modulo chimicamente resistente e resina termoindurente fissati con resina epossidica bicomponente. compresa la perforazione degli elementi lapidei con trapano senza percussione e pulitura dei fori dai residui di polvere.</p> <p style="text-align: right;">SOMMANO cadauno</p> <p style="text-align: center;">015 - Piazza San Marco - Area T5 (pavimentazione Trachite) (Cat 9)</p>				10,000	10,00		
						10,00	48,000	480,00
373 NP2 02/02/2024	<p>Consolidamento di elementi fessurati mediante inserimento di perni di lunghezza massima 50 cm. Consolidamento di elementi fessurati mediante inserimento di perni di lunghezza massima 50 cm. I perni sono costituiti da barra preformata in materiale composito fibrorinforzato CFRP (Carbon Fiber Reinforced Polymer), ad aderenza migliorata costituita da fibra di carbonio ad alto modulo chimicamente resistente e resina termoindurente fissati con resina epossidica bicomponente. compresa la perforazione degli elementi lapidei con trapano senza percussione e pulitura dei fori dai residui di polvere.</p> <p style="text-align: right;">SOMMANO cadauno</p>				160,000	160,00		
						160,00	48,000	7'680,00
374 NP3 02/02/2024	<p>Riadesione di scagliature del materiale lapideo mediante battitura manuale delle superfici. Riadesione di scagliature del materiale lapideo mediante battitura manuale delle superfici e individuazione delle zone di decoesione, formazione di microfori, iniezione di resina epossidica fluida caricata con silice micronizzata e rimozione di eventuali eccessi di prodotto con solventi a basso punto di ebollizione. Sigillatura dei bordi di scagliatura mediante applicazione di resina epossidica fluida caricata con silice micronizzata e polvere di pietra e successiva levigatura con impiego di microfresse per la regolarizzazione dei cigli e la riduzione delle discontinuità.</p> <p style="text-align: right;">SOMMANO m²</p>				96,160	96,16		
						96,16	169,000	16'251,04
375 NP4 02/02/2024	<p>Controllo delle stuccature esistenti ed eventuale rimozione di quelle incongrue per materiale o lavorazione superficiale Controllo delle stuccature esistenti ed eventuale rimozione di quelle incongrue per materiale o lavorazione superficiale. Reintegro di micro e macro fessurazioni con malte a base di cemento pozzolanico e inerti selezionati vagliati in funzione della dimensione delle fessurazioni da risarcire. Stuccatura di piccole e medie lacune con malte a base di cemento pozzolanico e sabbia di fiume applicate a spatola e lavorate a spugna. Ricostruzione in opera di spigoli mancanti mediante formazione di uno strato di malta di fondo e dello strato di finitura con sagomatura mediante inserimento di lame di contenimento.</p> <p style="text-align: right;">SOMMANO m²</p>				278,590	278,59		
						278,59	89,800	25'017,38
	020 - Oneri aggiuntivi (SbCat 6)							
376 NP5 02/02/2024	<p>Esecuzione di fotopiano dell'area di scavo, trasferimento ... azioni su sistema GIS. Da computarsi per area d'intervento Esecuzione di fotopiano dell'area di scavo, trasferimento di disegni di campo a matita o simili, quali documentazioni di scavo, planimetrie, sezioni e simili, nonchè di mappature di restauro, eseguiti a qualsiasi scala dalla 1:1. alla 1:100, su supporto informatico vettoriale, in file dwg o simili e trasferimento delle informazioni su sistema GIS. Da computarsi per area d'intervento, qualsiasi scala dalla 1:1. alla 1:100, su supporto informatico vettoriale, in file</p>							
	A RIPORTARE							2'013'379,07

Num.Ord. TARIFFA	DESIGNAZIONE DEI LAVORI	DIMENSIONI				Quantità	IMPORTI	
		par.ug.	lung.	larg.	H/peso		unitario	TOTALE
	RIPORTO							2'013'379,07
	dwg o simili e trasferimento delle informazioni su sistema GIS. Da computarsi per area d'intervento				4,000	4,00		
	SOMMANO cadauno					4,00	559,480	2'237,92
	028 - Pavimentazioni (SbCat 5)							
377 NP6- VE23_01CS. PR.Q01.017. 01.01 02/02/2024	Fornitura di geotessile tessuto con trama e ordito costit ... li: con ordito di resistenza a trazione di almeno 100 kN/m Fornitura di geotessile tessuto con trama e ordito costituito da fibre di polipropilene da utilizzare come armante su sottofondi stradali o come filtrante per difese spondali: con ordito di resistenza a trazione di almeno 100 kN/m				238,110	238,11		
	SOMMANO m ²					238,11	3,400	809,57
	015 - Piazza San Marco - Area T5 (pavimentazione pietra D'Istria) (Cat 10)							
378 NP4 02/02/2024	Controllo delle stuccature esistenti ed eventuale rimozione di quelle incongrue per materiale o lavorazione superficiale Controllo delle stuccature esistenti ed eventuale rimozione di quelle incongrue per materiale o lavorazione superficiale. Reintegro di micro e macro fessurazioni con malte a base di cemento pozzolanico e inerti selezionati vagliati in funzione della dimensione delle fessurazioni da risarcire. Stuccatura di piccole e medie lacune con malte a base di cemento pozzolanico e sabbia di fiume applicate a spatola e lavorate a spugna. Ricostruzione in opera di spigoli mancanti mediante formazione di uno strato di malta di fondo e dello strato di finitura con sagomatura mediante inserimento di lame di contenimento.							
	SOMMANO m ²					0,00	89,800	0,00
379 NP2 02/02/2024	Consolidamento di elementi fessurati mediante inserimento di perni di lunghezza massima 50 cm. Consolidamento di elementi fessurati mediante inserimento di perni di lunghezza massima 50 cm. I perni sono costituiti da barra preformata in materiale composito fibrorinforzato CFRP (Carbon Fiber Reinforced Polymer), ad aderenza migliorata costituita da fibra di carbonio ad alto modulo chimicamente resistente e resina termoindurente fissati con resina epossidica bicomponente. compresa la perforazione degli elementi lapidei con trapano senza percussione e pulitura dei fori dai residui di polvere.				28,000	28,00		
	SOMMANO cadauno					28,00	48,000	1'344,00
	016 - Piazza San Marco - Area T6 (pavimentazione Trachite) (Cat 11)							
380 NP2 02/02/2024	Consolidamento di elementi fessurati mediante inserimento di perni di lunghezza massima 50 cm. Consolidamento di elementi fessurati mediante inserimento di perni di lunghezza massima 50 cm. I perni sono costituiti da barra preformata in materiale composito fibrorinforzato CFRP (Carbon Fiber Reinforced Polymer), ad aderenza migliorata costituita da fibra di carbonio ad alto modulo chimicamente resistente e resina termoindurente fissati con resina epossidica bicomponente. compresa la perforazione degli elementi lapidei con trapano senza percussione e pulitura dei fori dai residui di polvere.				125,000	125,00		
	SOMMANO cadauno					125,00	48,000	6'000,00
381	Controllo delle stuccature esistenti ed eventuale rimozione di quelle incongrue							
	A RIPORTARE							2'023'770,56

Num.Ord. TARIFFA	DESIGNAZIONE DEI LAVORI	DIMENSIONI				Quantità	IMPORTI	
		par.ug.	lung.	larg.	H/peso		unitario	TOTALE
	RIPORTO							2'023'770,56
NP4 02/02/2024	<p>per materiale o lavorazione superficiale</p> <p>Controllo delle stuccature esistenti ed eventuale rimozione di quelle incongrue per materiale o lavorazione superficiale. Reintegro di micro e macro fessurazioni con malte a base di cemento pozzolanico e inerti selezionati vagliati in funzione della dimensione delle fessurazioni da risarcire. Stuccatura di piccole e medie lacune con malte a base di cemento pozzolanico e sabbia di fiume applicate a spatola e lavorate a spugna. Ricostruzione in opera di spigoli mancanti mediante formazione di uno strato di malta di fondo e dello strato di finitura con sagomatura mediante inserimento di lame di contenimento.</p> <p style="text-align: right;">SOMMANO m²</p> <p>016 - Piazza San Marco - Area T6 (pavimentazione pietra D'Istria) (Cat 12)</p>				209,510	209,51		
						209,51	89,800	18'814,00
382 NP4 02/02/2024	<p>Controllo delle stuccature esistenti ed eventuale rimozione di quelle incongrue per materiale o lavorazione superficiale</p> <p>Controllo delle stuccature esistenti ed eventuale rimozione di quelle incongrue per materiale o lavorazione superficiale. Reintegro di micro e macro fessurazioni con malte a base di cemento pozzolanico e inerti selezionati vagliati in funzione della dimensione delle fessurazioni da risarcire. Stuccatura di piccole e medie lacune con malte a base di cemento pozzolanico e sabbia di fiume applicate a spatola e lavorate a spugna. Ricostruzione in opera di spigoli mancanti mediante formazione di uno strato di malta di fondo e dello strato di finitura con sagomatura mediante inserimento di lame di contenimento.</p> <p style="text-align: right;">SOMMANO m²</p>					0,00	89,800	0,00
383 NP2 02/02/2024	<p>Consolidamento di elementi fessurati mediante inserimento di perni di lunghezza massima 50 cm.</p> <p>Consolidamento di elementi fessurati mediante inserimento di perni di lunghezza massima 50 cm. I perni sono costituiti da barra preformata in materiale composito fibrorinforzato CFRP (Carbon Fiber Reinforced Polymer), ad aderenza migliorata costituita da fibra di carbonio ad alto modulo chimicamente resistente e resina termoindurente fissati con resina epossidica bicomponente. compresa la perforazione degli elementi lapidei con trapano senza percussione e pulitura dei fori dai residui di polvere.</p> <p style="text-align: right;">SOMMANO cadauno</p> <p>017 - Piazzetta San Marco - Area T7 (pavimentazione Trachite) (Cat 13)</p>				17,000	17,00		
						17,00	48,000	816,00
384 NP3 02/02/2024	<p>Riadesione di scagliature del materiale lapideo mediante battitura manuale delle superfici.</p> <p>Riadesione di scagliature del materiale lapideo mediante battitura manuale delle superfici e individuazione delle zone di decoesione, formazione di microfori, iniezione di resina epossidica fluida caricata con silice micronizzata e rimozione di eventuali eccessi di prodotto con solventi a basso punto di ebollizione. Sigillatura dei bordi di scagliatura mediante applicazione di resina epossidica fluida caricata con silice micronizzata e polvere di pietra e successiva levigatura con impiego di microfresse per la regolarizzazione dei cigli e la riduzione delle discontinuità.</p> <p style="text-align: right;">SOMMANO m²</p>				163,150	163,15		
						163,15	169,000	27'572,35
385 NP4 02/02/2024	<p>Controllo delle stuccature esistenti ed eventuale rimozione di quelle incongrue per materiale o lavorazione superficiale</p> <p>Controllo delle stuccature esistenti ed eventuale rimozione di quelle incongrue per materiale o lavorazione superficiale. Reintegro di micro e macro fessurazioni con malte a base di cemento</p>							
	A RIPORTARE							2'070'972,91

COMMITTENTE:

Num.Ord. TARIFFA	DESIGNAZIONE DEI LAVORI	DIMENSIONI				Quantità	IMPORTI		
		par.ug.	lung.	larg.	H/peso		unitario	TOTALE	
	RIPORTO							2'070'972,91	
	pozzolanico e inerti selezionati vagliati in funzione della dimensione delle fessurazioni da risarcire. Stuccatura di piccole e medie lacune con malte a base di cemento pozzolanico e sabbia di fiume applicate a spatola e lavorate a spugna. Ricostruzione in opera di spigoli mancanti mediante formazione di uno strato di malta di fondo e dello strato di finitura con sagomatura mediante inserimento di lame di contenimento.					494,180	494,18		
	SOMMANO m²						494,18	89,800	44'377,36
386 NP6- VE23_01CS. PR.Q01.017. 01.01 02/02/2024	Fornitura di geotessile tessuto con trama e ordito costit ... li: con ordito di resistenza a trazione di almeno 100 kN/m Fornitura di geotessile tessuto con trama e ordito costituito da fibre di polipropilene da utilizzare come armante su sottofondi stradali o come filtrante per difese spondali: con ordito di resistenza a trazione di almeno 100 kN/m					403,990	403,99		
	SOMMANO m²						403,99	3,400	1'373,57
387 NP2 02/02/2024	Consolidamento di elementi fessurati mediante inserimento di perni di lunghezza massima 50 cm. Consolidamento di elementi fessurati mediante inserimento di perni di lunghezza massima 50 cm. I perni sono costituiti da barra preformata in materiale composito fibrorinforzato CFRP (Carbon Fiber Reinforced Polymer), ad aderenza migliorata costituita da fibra di carbonio ad alto modulo chimicamente resistente e resina termoindurente fissati con resina epossidica bicomponente. compresa la perforazione degli elementi lapidei con trapano senza percussione e pulitura dei fori dai residui di polvere.					290,000	290,00		
	SOMMANO cadauno						290,00	48,000	13'920,00
	020 - Oneri aggiuntivi (SbCat 6)								
388 NP5 02/02/2024	Esecuzione di fotopiano dell'area di scavo, trasferimento ... azioni su sistema GIS. Da computarsi per area d'intervento Esecuzione di fotopiano dell'area di scavo, trasferimento di disegni di campo a matita o simili, quali documentazioni di scavo, planimetrie, sezioni e simili, nonchè di mappature di restauro, eseguiti a qualsiasi scala dalla 1:1. alla 1:100, su supporto informatico vettoriale, in file dwg o simili e trasferimento delle informazioni su sistema GIS. Da computarsi per area d'intervento, qualsiasi scala dalla 1:1. alla 1:100, su supporto informatico vettoriale, in file dwg o simili e trasferimento delle informazioni su sistema GIS. Da computarsi per area d'intervento					8,000	8,00		
	SOMMANO cadauno						8,00	559,480	4'475,84
	017 - Piazzetta San Marco - Area T7 (pavimentazione pietra D'Istria) (Cat 14) 028 - Pavimentazioni (SbCat 5)								
389 NP4 02/02/2024	Controllo delle stuccature esistenti ed eventuale rimozione di quelle incongrue per materiale o lavorazione superficiale Controllo delle stuccature esistenti ed eventuale rimozione di quelle incongrue per materiale o lavorazione superficiale. Reintegro di micro e macro fessurazioni con malte a base di cemento pozzolanico e inerti selezionati vagliati in funzione della dimensione delle fessurazioni da risarcire. Stuccatura di piccole e medie lacune con malte a base di cemento pozzolanico e sabbia di fiume applicate a spatola e lavorate a spugna. Ricostruzione in opera di spigoli mancanti mediante formazione di uno strato di malta di fondo e dello strato di finitura con sagomatura mediante inserimento di lame di contenimento.								
	SOMMANO m²						0,00	89,800	0,00
	A RIPORTARE								2'135'119,68

COMMITTENTE:

Num.Ord. TARIFFA	DESIGNAZIONE DEI LAVORI	DIMENSIONI				Quantità	IMPORTI	
		par.ug.	lung.	larg.	H/peso		unitario	TOTALE
	RIPORTO							2'135'119,68
390 NP2 02/02/2024	<p>Consolidamento di elementi fessurati mediante inserimento di perni di lunghezza massima 50 cm.</p> <p>Consolidamento di elementi fessurati mediante inserimento di perni di lunghezza massima 50 cm. I perni sono costituiti da barra preformata in materiale composito fibrorinforzato CFRP (Carbon Fiber Reinforced Polymer), ad aderenza migliorata costituita da fibra di carbonio ad alto modulo chimicamente resistente e resina termoindurente fissati con resina epossidica bicomponente.</p> <p>compresa la perforazione degli elementi lapidei con trapano senza percussione e pulitura dei fori dai residui di polvere.</p>				45,000	45,00		
	SOMMANO cadauno					45,00	48,000	2'160,00
	018 - Piazzetta San Marco - Area T8 (pavimentazione Trachite) (Cat 15)							
391 NP3 02/02/2024	<p>Riadesione di scagliature del materiale lapideo mediante battitura manuale delle superfici.</p> <p>Riadesione di scagliature del materiale lapideo mediante battitura manuale delle superfici e individuazione delle zone di decoesione, formazione di microfori, iniezione di resina epossidica fluida caricata con silice micronizzata e rimozione di eventuali eccessi di prodotto con solventi a basso punto di ebollizione. Sigillatura dei bordi di scagliatura mediante applicazione di resina epossidica fluida caricata con silice micronizzata e polvere di pietra e successiva levigatura con impiego di microfresce per la regolarizzazione dei cigli e la riduzione delle discontinuità.</p>				149,100	149,10		
	SOMMANO m²					149,10	169,000	25'197,90
392 NP4 02/02/2024	<p>Controllo delle stuccature esistenti ed eventuale rimozione di quelle incongrue per materiale o lavorazione superficiale</p> <p>Controllo delle stuccature esistenti ed eventuale rimozione di quelle incongrue per materiale o lavorazione superficiale. Reintegro di micro e macro fessurazioni con malte a base di cemento pozzolanico e inerti selezionati vagliati in funzione della dimensione delle fessurazioni da risarcire. Stuccatura di piccole e medie lacune con malte a base di cemento pozzolanico e sabbia di fiume applicate a spatola e lavorate a spugna. Ricostruzione in opera di spigoli mancanti mediante formazione di uno strato di malta di fondo e dello strato di finitura con sagomatura mediante inserimento di lame di contenimento.</p>				442,080	442,08		
	SOMMANO m²					442,08	89,800	39'698,78
393 NP6- VE23_01CS. PR.Q01.017. 01.01 02/02/2024	<p>Fornitura di geotessile tessuto con trama e ordito costit ... li: con ordito di resistenza a trazione di almeno 100 kN/m</p> <p>Fornitura di geotessile tessuto con trama e ordito costituito da fibre di polipropilene da utilizzare come armante su sottofondi stradali o come filtrante per difese spondali: con ordito di resistenza a trazione di almeno 100 kN/m</p>				369,230	369,23		
	SOMMANO m²					369,23	3,400	1'255,38
394 NP2 02/02/2024	<p>Consolidamento di elementi fessurati mediante inserimento di perni di lunghezza massima 50 cm.</p> <p>Consolidamento di elementi fessurati mediante inserimento di perni di lunghezza massima 50 cm. I perni sono costituiti da barra preformata in materiale composito fibrorinforzato CFRP (Carbon Fiber Reinforced Polymer), ad aderenza migliorata costituita da fibra di carbonio ad alto modulo chimicamente resistente e resina termoindurente fissati con resina epossidica bicomponente.</p> <p>compresa la perforazione degli elementi lapidei con trapano senza percussione e pulitura dei fori dai residui di polvere.</p>				200,000	200,00		
	A RIPORTARE					200,00		2'203'431,74

Num.Ord. TARIFFA	DESIGNAZIONE DEI LAVORI	DIMENSIONI				Quantità	IMPORTI	
		par.ug.	lung.	larg.	H/peso		unitario	TOTALE
	RIPORTO					200,00		2'203'431,74
	SOMMANO cadauno					200,00	48,000	9'600,00
	020 - Oneri aggiuntivi (SbCat 6)							
395 NP5 02/02/2024	Esecuzione di fotopiano dell'area di scavo, trasferimento ... azioni su sistema GIS. Da computarsi per area d'intervento Esecuzione di fotopiano dell'area di scavo, trasferimento di disegni di campo a matita o simili, quali documentazioni di scavo, planimetrie, sezioni e simili, nonchè di mappature di restauro, eseguiti a qualsiasi scala dalla 1:1. alla 1:100, su supporto informatico vettoriale, in file dwg o simili e trasferimento delle informazioni su sistema GIS. Da computarsi per area d'intervento, qualsiasi scala dalla 1:1. alla 1:100, su supporto informatico vettoriale, in file dwg o simili e trasferimento delle informazioni su sistema GIS. Da computarsi per area d'intervento				8,000	8,00		
	SOMMANO cadauno					8,00	559,480	4'475,84
	018 - Piazzetta San Marco - Area T8 (pavimentazione pietra D'Istria) (Cat 16) 028 - Pavimentazioni (SbCat 5)							
396 NP4 02/02/2024	Controllo delle stuccature esistenti ed eventuale rimozione di quelle incongrue per materiale o lavorazione superficiale Controllo delle stuccature esistenti ed eventuale rimozione di quelle incongrue per materiale o lavorazione superficiale. Reintegro di micro e macro fessurazioni con malte a base di cemento pozzolanico e inerti selezionati vagliati in funzione della dimensione delle fessurazioni da risarcire. Stuccatura di piccole e medie lacune con malte a base di cemento pozzolanico e sabbia di fiume applicate a spatola e lavorate a spugna. Ricostruzione in opera di spigoli mancanti mediante formazione di uno strato di malta di fondo e dello strato di finitura con sagomatura mediante inserimento di lame di contenimento.					0,00	89,800	0,00
	SOMMANO m²							
397 NP2 02/02/2024	Consolidamento di elementi fessurati mediante inserimento di perni di lunghezza massima 50 cm. Consolidamento di elementi fessurati mediante inserimento di perni di lunghezza massima 50 cm. I perni sono costituiti da barra preformata in materiale composito fibrorinforzato CFRP (Carbon Fiber Reinforced Polymer), ad aderenza migliorata costituita da fibra di carbonio ad alto modulo chimicamente resistente e resina termoindurente fissati con resina epossidica bicomponente. compresa la perforazione degli elementi lapidei con trapano senza percussione e pulitura dei fori dai residui di polvere.				100,000	100,00		
	SOMMANO cadauno					100,00	48,000	4'800,00
	SISTEMAZIONI INTEGRATIVE (Cat 17) 020 - Oneri aggiuntivi (SbCat 6)							
398 NP7 02/02/2024	Fornitura e posizionamento di recinzioni per i pili porta ... niciata a polvere e smaltimento delle strutture esistenti. Fornitura e posizionamento di recinzioni per i pili porta bandiera in acciaio inox AISI 316 come da disegno con finitura brunita o verniciata a polvere e smaltimento delle strutture esistenti. Balastra in acciaio INOX				3,000	3,00		
	SOMMANO cadauno					3,00	18'403,660	55'210,98
	A RIPORTARE							2'277'518,56

Num.Ord. TARIFFA	DESIGNAZIONE DEI LAVORI	DIMENSIONI				Quantità	IMPORTI	
		par.ug.	lung.	larg.	H/peso		unitario	TOTALE
	RIPORTO							2'277'518,56
	016 - Piazza San Marco - Area T6 (pavimentazione Trachite) (Cat 11) 028 - Pavimentazioni (SbCat 5)							
399 NP3 03/02/2024	Riadesione di scagliature del materiale lapideo mediante battitura manuale delle superfici. Riadesione di scagliature del materiale lapideo mediante battitura manuale delle superfici e individuazione delle zone di decoesione, formazione di microfori, iniezione di resina epossidica fluida caricata con silice micronizzata e rimozione di eventuali eccessi di prodotto con solventi a basso punto di ebollizione. Sigillatura dei bordi di scagliatura mediante applicazione di resina epossidica fluida caricata con silice micronizzata e polvere di pietra e successiva levigatura con impiego di microfresse per la regolarizzazione dei cigli e la riduzione delle discontinuità.				72,170	72,17		
	SOMMANO m ²					72,17	169,000	12'196,73
	020 - Oneri aggiuntivi (SbCat 6)							
400 NP5 03/02/2024	Esecuzione di fotopiano dell'area di scavo, trasferimento ... azioni su sistema GIS. Da computarsi per area d'intervento Esecuzione di fotopiano dell'area di scavo, trasferimento di disegni di campo a matita o simili, quali documentazioni di scavo, planimetrie, sezioni e simili, nonchè di mappature di restauro, eseguiti a qualsiasi scala dalla 1:1. alla 1:100, su supporto informatico vettoriale, in file dwg o simili e trasferimento delle informazioni su sistema GIS. Da computarsi per area d'intervento, qualsiasi scala dalla 1:1. alla 1:100, su supporto informatico vettoriale, in file dwg o simili e trasferimento delle informazioni su sistema GIS. Da computarsi per area d'intervento				4,000	4,00		
	SOMMANO cadauno					4,00	559,480	2'237,92
	028 - Pavimentazioni (SbCat 5)							
401 NP6- VE23_01CS. PR.Q01.017. 01.01 03/02/2024	Fornitura di geotessile tessuto con trama e ordito costit ... li: con ordito di resistenza a trazione di almeno 100 kN/m Fornitura di geotessile tessuto con trama e ordito costituito da fibre di polipropilene da utilizzare come armante su sottofondi stradali o come filtrante per difese spondali: con ordito di resistenza a trazione di almeno 100 kN/m				179,045	179,05		
	SOMMANO m ²					179,05	3,400	608,77
	Parziale LAVORI A MISURA euro							2'292'561,97
	TOTALE euro							2'292'561,97
	A RIPORTARE							

Num.Ord. TARIFFA	DESIGNAZIONE DEI LAVORI	IMPORTI
		TOTALE
	RIPORTO	
001	Riepilogo SUPER CATEGORIE OPERE CIVILI ONERI DELLA SICUREZZA	2'292'561,97
002		0,00
	Totale SUPER CATEGORIE euro	2'292'561,97
		A RIPORTARE

COMMITTENTE:

Num.Ord. TARIFFA	DESIGNAZIONE DEI LAVORI	IMPORTI
		TOTALE
	RIPORTO	
	Riepilogo CATEGORIE	
001	007 - Piazza San Marco - Area T1 (pavimentazione Trachite)	377'303,79
002	007 - Piazza San Marco - Area T1 (pavimentazione pietra D'Istria)	76'317,76
003	008 - Piazza San Marco - Area T2 (pavimentazione Trachite)	181'613,49
004	008 - Piazza San Marco - Area T2 (pavimentazione pietra D'Istria)	23'330,86
005	010 - Piazza San Marco - Area T3 (pavimentazione Trachite)	332'732,84
006	010 - Piazza San Marco - Area T3 (pavimentazione pietra D'Istria)	26'205,37
007	011 - Piazza San Marco - Area T4 (pavimentazione Trachite)	161'207,21
008	011 - Piazza San Marco - Area T4 (pavimentazione pietra D'Istria)	9'949,88
009	015 - Piazza San Marco - Area T5 (pavimentazione Trachite)	186'298,49
010	015 - Piazza San Marco - Area T5 (pavimentazione pietra D'Istria)	11'833,41
011	016 - Piazza San Marco - Area T6 (pavimentazione Trachite)	152'956,35
012	016 - Piazza San Marco - Area T6 (pavimentazione pietra D'Istria)	9'149,38
013	017 - Piazzetta San Marco - Area T7 (pavimentazione Trachite)	319'616,10
014	017 - Piazzetta San Marco - Area T7 (pavimentazione pietra D'Istria)	46'116,79
015	018 - Piazzetta San Marco - Area T8 (pavimentazione Trachite)	289'472,04
016	018 - Piazzetta San Marco - Area T8 (pavimentazione pietra D'Istria)	33'247,24
017	SISTEMAZIONI INTEGRATIVE	55'210,98
	Totale CATEGORIE euro	2'292'561,97
	A RIPORTARE	

Num.Ord. TARIFFA	DESIGNAZIONE DEI LAVORI	IMPORTI
		TOTALE
	RIPORTO	
	Riepilogo SUB CATEGORIE	
001	008 - Scavi e demolizioni	609'961,73
002	010 - Reinterri	21'924,45
003	013 - Trasporti e conferimenti a discarica	71'263,46
004	014 - Sottoservizi	1'106,82
005	028 - Pavimentazioni	1'482'249,78
006	020 - Oneri aggiuntivi	106'055,74
007	GENERALE	0,00
	Totale SUB CATEGORIE euro	2'292'561,97
	A RIPORTARE	

Num.Ord. TARIFFA	DESIGNAZIONE DEI LAVORI	IMPORTI
		TOTALE
	RIPORTO	
	Riepilogo Strutturale CATEGORIE	
M	LAVORI A MISURA euro	2'292'561,97
M:001	OPERE CIVILI euro	2'292'561,97
M:001.001	007 - Piazza San Marco - Area T1 (pavimentazione Trachite) euro	377'303,79
M:001.001.001	008 - Scavi e demolizioni euro	103'062,20
M:001.001.002	010 - Reinterri euro	4'161,95
M:001.001.003	013 - Trasporti e conferimenti a discarica euro	12'659,35
M:001.001.004	014 - Sottoservizi euro	483,78
M:001.001.005	028 - Pavimentazioni euro	248'222,97
M:001.001.006	020 - Oneri aggiuntivi euro	8'713,54
M:001.002	007 - Piazza San Marco - Area T1 (pavimentazione pietra D'Istria) euro	76'317,76
M:001.002.001	008 - Scavi e demolizioni euro	12'829,11
M:001.002.003	013 - Trasporti e conferimenti a discarica euro	1'432,33
M:001.002.005	028 - Pavimentazioni euro	62'056,32
M:001.003	008 - Piazza San Marco - Area T2 (pavimentazione Trachite) euro	181'613,49
M:001.003.001	008 - Scavi e demolizioni euro	49'550,23
M:001.003.002	010 - Reinterri euro	1'999,26
M:001.003.003	013 - Trasporti e conferimenti a discarica euro	6'256,45
M:001.003.004	014 - Sottoservizi euro	56,64
M:001.003.005	028 - Pavimentazioni euro	118'874,35
M:001.003.006	020 - Oneri aggiuntivi euro	4'876,56
M:001.004	008 - Piazza San Marco - Area T2 (pavimentazione pietra D'Istria) euro	23'330,86
M:001.004.001	008 - Scavi e demolizioni euro	7'175,51
M:001.004.003	013 - Trasporti e conferimenti a discarica euro	762,49
M:001.004.005	028 - Pavimentazioni euro	15'392,86
M:001.005	010 - Piazza San Marco - Area T3 (pavimentazione Trachite) euro	332'732,84
M:001.005.001	008 - Scavi e demolizioni euro	90'301,60
M:001.005.002	010 - Reinterri euro	3'654,97
M:001.005.003	013 - Trasporti e conferimenti a discarica euro	8'832,55
M:001.005.004	014 - Sottoservizi euro	56,64
M:001.005.005	028 - Pavimentazioni euro	222'851,98
M:001.005.006	020 - Oneri aggiuntivi euro	7'035,10
M:001.006	010 - Piazza San Marco - Area T3 (pavimentazione pietra D'Istria) euro	26'205,37
M:001.006.001	008 - Scavi e demolizioni euro	9'273,42
M:001.006.003	013 - Trasporti e conferimenti a discarica euro	380,04
M:001.006.005	028 - Pavimentazioni euro	16'551,91
M:001.007	011 - Piazza San Marco - Area T4 (pavimentazione Trachite) euro	161'207,21
M:001.007.001	008 - Scavi e demolizioni euro	44'011,94
M:001.007.002	010 - Reinterri euro	1'766,93
M:001.007.003	013 - Trasporti e conferimenti a discarica euro	5'668,77
M:001.007.004	014 - Sottoservizi euro	28,32
M:001.007.005	028 - Pavimentazioni euro	105'414,17
M:001.007.006	020 - Oneri aggiuntivi euro	4'317,08
M:001.008	011 - Piazza San Marco - Area T4 (pavimentazione pietra D'Istria) euro	9'949,88
M:001.008.001	008 - Scavi e demolizioni euro	3'417,81
M:001.008.003	013 - Trasporti e conferimenti a discarica euro	372,15
M:001.008.005	028 - Pavimentazioni euro	6'159,92
M:001.009	015 - Piazza San Marco - Area T5 (pavimentazione Trachite) euro	186'298,49
M:001.009.001	008 - Scavi e demolizioni euro	51'279,41
	A RIPIORTARE	

Num.Ord. TARIFFA	DESIGNAZIONE DEI LAVORI	IMPORTI
		TOTALE
		RIPORTO
M:001.009.002	010 - Reinterri euro	2'069,66
M:001.009.003	013 - Trasporti e conferimenti a discarica euro	5'983,25
M:001.009.004	014 - Sottoservizi euro	113,28
M:001.009.005	028 - Pavimentazioni euro	122'535,81
M:001.009.006	020 - Oneri aggiuntivi euro	4'317,08
M:001.010	015 - Piazza San Marco - Area T5 (pavimentazione pietra D'Istria) euro	11'833,41
M:001.010.001	008 - Scavi e demolizioni euro	3'806,14
M:001.010.003	013 - Trasporti e conferimenti a discarica euro	373,39
M:001.010.005	028 - Pavimentazioni euro	7'653,88
M:001.011	016 - Piazza San Marco - Area T6 (pavimentazione Trachite) euro	152'956,35
M:001.011.001	008 - Scavi e demolizioni euro	38'592,90
M:001.011.002	010 - Reinterri euro	1'552,78
M:001.011.003	013 - Trasporti e conferimenti a discarica euro	14'150,09
M:001.011.004	014 - Sottoservizi euro	84,96
M:001.011.005	028 - Pavimentazioni euro	92'179,38
M:001.011.006	020 - Oneri aggiuntivi euro	6'396,24
M:001.012	016 - Piazza San Marco - Area T6 (pavimentazione pietra D'Istria) euro	9'149,38
M:001.012.001	008 - Scavi e demolizioni euro	3'045,18
M:001.012.003	013 - Trasporti e conferimenti a discarica euro	193,03
M:001.012.005	028 - Pavimentazioni euro	5'911,17
M:001.013	017 - Piazzetta San Marco - Area T7 (pavimentazione Trachite) euro	319'616,10
M:001.013.001	008 - Scavi e demolizioni euro	86'906,87
M:001.013.002	010 - Reinterri euro	3'510,41
M:001.013.003	013 - Trasporti e conferimenti a discarica euro	6'539,63
M:001.013.004	014 - Sottoservizi euro	141,60
M:001.013.005	028 - Pavimentazioni euro	214'923,01
M:001.013.006	020 - Oneri aggiuntivi euro	7'594,58
M:001.014	017 - Piazzetta San Marco - Area T7 (pavimentazione pietra D'Istria) euro	46'116,79
M:001.014.001	008 - Scavi e demolizioni euro	16'156,16
M:001.014.003	013 - Trasporti e conferimenti a discarica euro	1'022,26
M:001.014.005	028 - Pavimentazioni euro	28'938,37
M:001.015	018 - Piazzetta San Marco - Area T8 (pavimentazione Trachite) euro	289'472,04
M:001.015.001	008 - Scavi e demolizioni euro	80'103,92
M:001.015.002	010 - Reinterri euro	3'208,49
M:001.015.003	013 - Trasporti e conferimenti a discarica euro	5'976,61
M:001.015.004	014 - Sottoservizi euro	141,60
M:001.015.005	028 - Pavimentazioni euro	192'446,84
M:001.015.006	020 - Oneri aggiuntivi euro	7'594,58
M:001.016	018 - Piazzetta San Marco - Area T8 (pavimentazione pietra D'Istria) euro	33'247,24
M:001.016.001	008 - Scavi e demolizioni euro	10'449,33
M:001.016.003	013 - Trasporti e conferimenti a discarica euro	661,07
M:001.016.005	028 - Pavimentazioni euro	22'136,84
M:001.017	SISTEMAZIONI INTEGRATIVE euro	55'210,98
M:001.017.006	020 - Oneri aggiuntivi euro	55'210,98
	TOTALE euro	2'292'561,97
	A RIPORTARE	

Num.Ord. TARIFFA	DESIGNAZIONE DEI LAVORI	IMPORTI
		TOTALE
		RIPORTO
	<u>RIEPILOGO FINALE</u>	
	Importo dei Lavori euro	2'292'561,97
	TOTALE GENERALE euro	2'292'561,97
	Data, _____	
		A RIPORTARE

COMMITTENTE:

Comune di Venezia – Contratti
IMPOSTA DI BOLLO
assolta in modo virtuale
Aut. Intend. di Finanza Venezia
N. 1498/97 Rep. 2° del 25/3/1997

REPUBBLICA ITALIANA

COMUNE DI VENEZIA

N. _____ Repertorio Municipale

ATTO AGGIUNTIVO N. _____ AL CONTRATTO D'APPALTO REP. MUN.

**N. 131562 DEL 28/04/2023 PER L'ESECUZIONE DEI LAVORI DI
INTERVENTO DI RIDUZIONE DEL RISCHIO RESIDUO MEDIANTE
MESSA IN SICUREZZA DI ALCUNI AMBITI DELLA PAVIMENTA-
ZIONE IN PIAZZA SAN MARCO DANNEGGIATI DALLE ALTE MAREE
- GARA N. 67/2022 - C.I. 14959/24 - CIG 9386357AD3 - CUP**

J77H21001550001

L'anno duemilaventitré, il giorno _____ (_____) del mese di _____,
nella Sede Municipale del Polo Tecnico (Ex Carbonifera), in Venezia, Viale
Ancona n. 63,

davanti a me, dott.ssa Silvia Teresa Asteria, Segretario Generale del Co-
mune di Venezia, in tale qualità autorizzato a rogare atti in forma pub-
blico-amministrativa ai sensi dell'art. 97, co. 4, let. c) del d.lgs. 18 ago-
sto 2000, n. 267 e dell'art. 18, co. 1, del d.lgs. 31 marzo 2023, n. 36, si
sono personalmente costituiti i soggetti di seguito indicati:

a) **Andrea Alberto Cherido** nato a Venezia il 30/4/1987 -

C.F.:CHRNRL87D30L736F in qualità di legale rappresentante dell'impresa
LARES - Lavori di Restauro S.r.l. come risulta dall'accertamento d'ufficio
eseguito presso il registro delle imprese della C.C.I.A.A. di Venezia Rovi-
go, documento n. P V6848137 in data 14/03/2023, ai sensi dell'art. 43
del D.P.R. 28 dicembre 2000, n. 445, che agisce quale impresa appalta-
trice in forma singola di seguito nel presente atto denominato semplice-

10

mente «appaltatore».

Domicilio fiscale dell'Impresa: **LARES – Lavori di Restauro S.r.l.** – Venezia S.re
Santa Croce n. 521 – 30135 Venezia (VE) - Codice fiscale e partita I.V.A. n.:
00163960271.

30 b)b) **Arch. Alberto Chinellato** nato a Venezia il 20/04/1973 –
C.F.:CHNLRT73D20L736Q, che dichiara di intervenire in questo atto esclu-
sivamente in nome, per conto e nell'interesse del Comune di Venezia,
che rappresenta nella sua qualità di Dirigente dell'Area Lavori
Pubblici, Mobilità e Trasporti, domiciliato, per la carica, nel Palazzo Muni-
35 cipale di Venezia, in San Marco n. 4137 - 30124 Venezia - Codice fiscale
n.: 00339370272, di seguito nel presente atto denominato semplice-
mente "stazione appaltante".

Domicilio fiscale del Comune di Venezia: San Marco n. 4137 – Venezia.
Codice fiscale n.: 00339370272.

40 I predetti componenti, della cui identità personale e capacità giuridica io
Segretario Generale sono certo, sono intervenuti allo scopo di stipulare il
presente contratto. Degli stessi ho verificato la validità dei certificati di
firma digitale che verranno utilizzati per la sottoscrizione del presente
atto.

45

PREMESSO

- **che con deliberazione della Giunta Comunale** n. 146 del
13/07/2022, è stato approvato il progetto definitivo, comprensivo del
progetto di fattibilità tecnico economica, dell'intervento C.I. 14959/24
denominato "Intervento di riduzione del rischio residuo mediante messa
50 in sicurezza di alcuni ambiti della pavimentazione in piazza San Marco

danneggiati dalle alte maree”;

- che con determinazione dirigenziale a contrattare n. 1746 in data 01/09/2022, è stato approvato il progetto esecutivo relativo al predetto intervento, per un importo dei lavori da appaltare di € 2.100.000,00
55 oneri fiscali esclusi, di cui € 1.899.201,97 oggetto dell’offerta secondo il criterio **economicamente più vantaggiosa**, € 193.031,26 quali oneri per la sicurezza, già predeterminati dalla stazione appaltante e non oggetto dell’offerta, e € 7.766,77 per le opere in economia, stabilendo di procedere alla selezione dell’operatore economico con procedura aperta e
60 contratto da stipulare a misura, come definito all'art. 3 comma 1, lett. eeeee) e all'art. 59 comma 5bis ultimo capoverso del D.Lgs. 50/2016, dando atto che il Responsabile Unico del Procedimento è l’arch. Alberto Chinellato;

- che con determinazione dirigenziale n. 363 del 23/02/2023 sono stati
65 approvati i verbali di gara n. 1 del 18/10/2022, n. 2 del 18/11/2022, n. 3 del 30/11/2022, n. 4 del 02/12/2022 e sono stati aggiudicati i lavori al sunnominato appaltatore, per il prezzo complessivo di **€ 1.938.985,66**, oneri fiscali esclusi, come di seguito specificato, in seguito all’offerta a prezzi unitari che ha determinato un ribasso pari al 8,478% sull’importo a
70 base di gara;

- che in data 28/04/2023, n. 131562 di Repertorio Municipale, è stato sottoscritto il relativo contratto d’appalto;

- che nel corso dell’esecuzione dell’intervento si è manifestata la necessità di eseguire dei lavori ulteriori rispetto alle previsioni di progetto e di
75 contratto, per i quali è stata redatta dal Direttore dei Lavori, in data

19/02/2024 la perizia suppletiva di variante n. 1 rientrante nei casi previsti dall'art. 106, comma 1, let. b) del d.lgs. n. 50/2016 s.m.i., che comporta una ulteriore spesa di € 554.415,90= (o.f.e.), per complessivi € 617.814,04= (o.f.e.), e che trovano copertura all'interno del QE del progetto esecutivo approvato con D.D. n. 1746 in data 01/09/2022, al netto degli oneri fiscali e del ribasso d'asta;

- che i lavori oggetto della perizia di cui al punto precedente consistono di alcune opere specificate e dettagliate nella relazione tecnica della perizia redatta dal Direttore dei Lavori ex art. 106, co. 1, let. b) del d.lgs. n. 50/2016 s.m.i. e dell'art. 8 del d.m. n. 49/2018, a cui si rinvia e che è da intendersi ivi integralmente richiamata;

- che il Coordinatore della Sicurezza in fase di Esecuzione, dopo aver visionato gli atti di perizia, non ha ritenuto necessaria l'integrazione del P.S.C., anche in merito all'individuazione di ulteriori oneri della sicurezza, oltre a quanto già contrattualmente previsto;

- che la perizia suppletiva e di variante viene redatta essenzialmente per i seguenti motivi:

realizzazione di opere per lavori supplementari da parte del contraente originale che si sono resi necessari e non erano inclusi nell'appalto iniziale, ai sensi art 106 c. 1 lettera b)

In ottemperanza alla prescrizione del parere approvativo della Soprintendenza A.B.A.P. prot.n. 8687 del 23.05.2022, rilasciato sul progetto definitivo dell'intervento, sono stati eseguiti una serie di sopralluoghi con la stessa Soprintendenza che hanno visto la

25

100 definizione di diverse modalità di intervento di dettaglio rispetto a
quanto previsto dal progetto esecutivo, in particolare:

- 105 ◦ il lavaggio con acqua atomizzata dei masegni mediante
impiego di sistema Ecojet a bassa dispersione d'acqua per la
rimozione dei depositi superficiali debolmente coerenti, così
da consentire una pulizia più profonda della superficie scabra
della trachite con conseguente completa rimozione dei
sedimenti fini che si depositano sulla superficie della piazza in
seguito alle maree;
- 110 ◦ il consolidamento di elementi fessurati mediante inserimento
di perni costituiti da barra preformata in materiale composito
fibrorinforzato CFRP (Carbon Fiber Reinforced Polymer) ad
aderenza migliorata costituita da fibra di carbonio ad alto
modulo chimicamente resistente e resina termoindurente, in
sostituzione delle barre in acciaio inox previste dal progetto
115 esecutivo, fissati con resina epossidica bicomponente;
- 120 ◦ la riadesione di scagliature del materiale lapideo mediante
battitura manuale delle superfici e individuazione delle zone di
decoesione, la formazione di microfori, l'iniezione di resina
epossidica fluida caricata con silice micronizzata e rimozione
di eventuali eccessi di prodotto con solventi a basso punto di
ebollizione, la sigillatura dei bordi di scagliatura mediante
applicazione di resina epossidica fluida caricata con silice
micronizzata e polvere di pietra e successiva levigatura con
impiego di microfresatura per la regolarizzazione dei cigli e la

30

125 riduzione delle discontinuità; lavorazione introdotta per arrestare alcuni fenomeni di scagliatura e distacco superficiale riscontrata sui masegni;

- il controllo delle stuccature esistenti ed eventuale rimozione di quelle incongrue per materiale o lavorazione superficiale, il

130

reintegro di micro e macro fessurazioni con malte a base di cemento pozzolanico e inerti selezionati vagliati in funzione della dimensione delle fessurazioni da risarcire, la stuccatura di piccole e medie lacune con malte a base di cemento pozzolanico e sabbia di fiume applicate a spatola e lavorate a spugna, la ricostruzione in opera di spigoli mancanti mediante formazione di uno strato di malta di fondo e dello strato di finitura con sagomatura mediante inserimento di lame di contenimento;

135

- l'esecuzione di scavi archeologici, in categoria OS25, con messa in luce della prima pavimentazione in laterizi a spina pesce. Tale attività, risulta propedeutica agli approfondimenti e indagini archeologiche in capo a SABAP;

140

- l'esecuzione di fotopiani di ogni area di scavo, con relativo trasferimento dei disegni di campo su supporto informatico vettoriale, in file dwg o simili e trasferimento delle informazioni su sistema GIS;

145

- la sostituzione delle transenne esistenti che perimetrano i pili portabandiera, attualmente in condizioni di diffuso degrado nella parte inferiore a seguito della periodica sommersione da

35

150 parte delle maree, con nuove transenne realizzate in acciaio
inossidabile AISI 316 L con finitura brunita o verniciata a
polvere;

- la fornitura e posa in opera di geotessuto a protezione dei ritrovamenti archeologici;

155 che il Responsabile Unico del Procedimento (RUP), in contraddittorio con
il progettista per la parte relativa alla verifica, ai sensi degli artt. 23 e 26
co. 1, 2, 3, 4, 6 lett. c) per le parti ancora vigenti, del d.P.R. n.
207/2010, ha redatto il verbale di verifica e validazione della perizia di
variante, avente PG n. 91044 del 22/02/2024, così come richiesto dal

160 PIAO del Comune di Venezia attualmente vigenti;

- che il RUP ha predisposto la relazione, redatta ai sensi degli artt. 31 e
106 del d.lgs. n. 50/2016 e s.m.i. e delle linee Guida ANAC n. 3, avente
PG 90919 del 22/02/2024, che autorizza la Perizia di variante;

- che con determinazione dirigenziale n. _____ del _____ veniva

165 approvata la perizia di variante proposta dal Direttore dei lavori ai sensi
dell'art. 106, co. 1 let.b), del d.lgs. n. 50/2016 composta dagli elaborati
firmati digitalmente assunti nel sistema di gestione documentale del Co-
mune di Venezia con PG n. _____ (elaborati di perizia) e PG n.
_____ (verbale concordamento Nuovi prezzi) dell'importo di €

170 **561.649,13**=, elevando così l'importo contrattuale a € 2.500.634,79=.

- che con la succitata determinazione veniva approvato il termine sup-
pletivo di 200 giorni per la realizzazione delle lavorazioni in variante che
determina il nuovo termine finale dei lavori alla data del _____;

- che con la succitata determinazione veniva approvato lo schema di

40

175 atto aggiuntivo che ivi si stipula;

- che restano fermi e qui si intendono trascritti, tutti gli altri patti e condizioni derivanti dal contratto originario non in contrasto e/o modificati con il presente atto.

TUTTO CIÒ PREMESSO

180 Le parti convengono e stipulano quanto segue:

Articolo 1: Modifiche all'Articolo _____ "Oggetto del contratto"

1. L'art. 1 del contratto Rep. Mun. n. 131562 del 28/04/2023 è modificato con il seguente paragrafo:

La stazione appaltante affida all'appaltatore, che accetta senza riserva alcuna, l'esecuzione, senza eccezione alcuna, dei lavori attinenti alla perizia suppletiva e di variante n. 1, secondo gli elaborati redatti dal Direttore dei Lavori, firmati digitalmente e acquisiti agli atti, secondo gli stessi patti e condizioni del contratto di appalto ed agli stessi prezzi, oltre a quelli previsti nel verbale di concordamento nuovi prezzi n. 1. I

185

190

suddetti documenti fanno parte integrante del presente atto ancorché non materialmente e fisicamente uniti al medesimo, ma depositati agli atti della Stazione appaltante e che le parti dichiarano di conoscere e accettare.

Articolo 2: Modifiche all'Articolo _____ "Termini per l'inizio e l'ulti-

195

mazione dei lavori"

1. L'art. 4 del contratto Rep. Mun. n. 131562 del 28/04/2023 è integrato dal seguente paragrafo, dopo il comma 3:

"____. A seguito dell'approvazione della perizia suppletiva di variante n. 1 il termine per l'ultimazione dei lavori è prorogato di giorni 200 (duecen-

200 to) e, pertanto, la durata complessiva dei lavori è pari a 605 (seicento-
cinque) giorni. Conseguentemente il termine finale è da individuarsi nel
giorno 22/12/2024.”

Articolo 3: Modifiche all'Articolo _____ "Ammontare del contratto"

1. L'art. 2 del contratto Rep. Mun. n. 131562 del 28/04/2023 è modifica-
205 to con il seguente paragrafo : L'importo complessivo dei lavori di cui alla
perizia suppletiva e di variante n. 1 ammonta a € 2500.634,79= al netto
del ribasso d'asta del 8,478% e comprensivo di € 193.031,26 per oneri
della sicurezza, ed € il tutto da assoggettare ad I.V.A. ai sensi di legge,
per opere di variante e supplementari rispetto al contratto d'appalto ini-
210 ziale (pari a € 1.938.985,66=) per una percentuale del % superiore al
quinto d'obbligo. Ai sensi dell'art. 8 co. 5 del d.m. n. 49/2018 ad inte-
grazione dei prezzi unitari di cui al contratto d'appalto vengono concor-
dati n. 8 (otto) nuovi prezzi. Tali nuovi prezzi unitari e le relative analisi
sono contenuti nel verbale di concordamento nuovi prezzi n. 1 avente
215 PG n. _____ del _____.

**Articolo 5: Modifiche all'Articolo _____ "Garanzia fideiussoria a ti-
tolo di cauzione definitiva"**

1. L'art. 17 del contratto Rep. Mun. n. 131562 del 28/04/2023 è inte-
grato dal seguente paragrafo dopo il comma 3: Per effetto dei maggiori
220 lavori previsti nel presente atto aggiuntivo rispetto al contratto d'appal-
to, l'appaltatore ha presentato cauzione integrativa di € _____= me-
diante appendice n. ____ alla polizza n. _____ emessa da _____.
L'importo della garanzia definitiva è pertanto rideterminato in € _____=,

225 **Articolo 7 Documenti che fanno parte del contratto**

1. Fanno parte del presente atto aggiuntivo al contratto Rep. Mun. n. 131562 del 28/04/2023 e si intendono allegati allo stesso, ancorché non materialmente e fisicamente uniti al medesimo ma depositati agli atti della stazione appaltante , i seguenti documenti:

230 - elaborati acquisiti al sistema documentale del Comune di Venezia in data _____ con PG n. _____ (elaborati di perizia) e PG n. _____ (verbale di concordamento Nuovi Prezzi);

Articolo 8. Spese di contratto, imposte, tasse e trattamento fiscale.

235 1. Tutte le spese del presente atto aggiuntivo, inerenti e conseguenti (imposte, tasse, diritti di segreteria ecc.) sono a totale carico dell'appaltatore.

2. Sono altresì a carico dell'appaltatore tutte le spese di bollo per gli atti occorrenti per la gestione del lavoro, dal giorno della consegna a quello
240 della data di emissione del collaudo provvisorio.

3. Ai fini fiscali si dichiara che i lavori di cui al presente contratto sono soggetti all'imposta sul valore aggiunto, per cui si richiede la registrazione in misura fissa ai sensi dell'articolo 40 del d.P.R. 26 aprile 1986, n. 131.

245 4. L'imposta sul valore aggiunto, alle aliquote di legge, è a carico della stazione appaltante.

E richiesto, io Segretario Generale, ho ricevuto il presente atto del quale ho dato lettura alle parti contraenti che, da me interpellate, lo hanno dichiarato conforme alla loro volontà liberamente espressa, approvandolo

55

250 in ogni sua parte e dispensandomi dalla lettura degli allegati per essere
essi già a loro personale conoscenza.

Scritto da persona di mia fiducia, il presente contratto, che consta di n.
_____ pagine, viene sottoscritto con firma digitale ai sensi del d.lgs. n.
82/2005 e successive modifiche (Codice dell'Amministrazione Digitale)

255 dalle parti e da me Ufficiale rogante.

Il Legale Rappresentante dell'Appaltatore

(atto firmato digitalmente)

Il Dirigente della Stazione appaltante

260 _____

(atto firmato digitalmente)

Il Segretario Generale

Dott.ssa Silvia Teresa Asteria

(atto firmato digitalmente)

265

Ordinanza Capo Dipartimento Protezione Civile n° 616/2019 - 851/2022
Decreto del Sindaco della Città di Venezia n° 69630 del 14/02/2022

AMMINISTRAZIONE COMPETENTE

CITTA' DI
VENEZIA



Ordinanza CDPC n° 851/2022

SOGGETTO ATTUATORE

CITTA' DI
VENEZIA



AREA LAVORI PUBBLICI, MOBILITA' E TRASPORTI
SETTORE VIABILITA' VENEZIA CENTRO STORICO E ISOLE ENERGIA e IMPIANTI
SERVIZIO MANUTENZIONE VIABILITA' VENEZIA C.S.I.

C.I. 14959-24 PIANO DEGLI INTERVENTI - TERZO STRALCIO LETTERA D

**DECRETO DEL SINDACO DELLA CITTA' DI VENEZIA n. 69630 del 14/02/2022
RIDUZIONE DEL RISCHIO RESIDUO MEDIANTE MESSA IN SICUREZZA DI
ALCUNI AMBITI DELLE PAVIMENTAZIONI DI PIAZZA SAN MARCO
DANNEGGIATE DALLE ALTE MAREE**

CUP J77H21001550001

FASE	CODICE		
PERIZIA DI VARIANTE E SUPPLETIVA	421382-REL-350.0		
DISCIPLINA	SCALA	DATA	FILE
PREVENTIVO DI SPESA DI RAFFRONTO		15/02/24	

DESCRIZIONE



RESPONSABILE UNICO DEL PROCEDIMENTO
arch. Alberto Chinellato

COLLABORATORE
arch. cons. Cristian Tonetto



PROGETTISTI DIRETTORE DEI LAVORI

Direttore Tecnico
Ing. T. Marella

Arch. F. Lanza



CSP E CSE
Arch. Ugo Fattore



CONSULENTE SPECIALISTICO
per l'ARCHEOLOGIA
Direttore Tecnico
dott. E. Saletta

REVISIONE	DATA	DESCRIZIONE	REDATTO	CONTROLLATO	APPROVATO
00	Febbraio 2024	EMISSIONE PER APPROVAZIONE			

Num.Ord. TARIFFA	DESCRIZIONE	QUANTITA'			PREZZO	IMPORTI		VARIAZIONI		variaz. %
		Progetto	Variante	variazioni		Progetto	Variante	IN PIU'	IN MENO	
	RIPORTO									
	LAVORI A MISURA									
1 ARS.AR.001	Ripresa dei materiali provenienti da scavi o demolizioni in genere depositati in area di accatastamento provvisorio per il successivo riutilizzo o conferimento a discarica	727,75	727,75	---	5,080	3'696,97	3'696,97			
2 EM.100	Smontaggio di muratura mediante accurata rimozione, recupero, pulitura, cernita ed accatastamento nell'ambito del cantiere dei mattoni riutilizzabili, compreso il trasporto alle pubbliche discariche del materiale non più riutilizzabile. Restano esclusi gli oneri di conferimento.	49,71	49,71	---	1'091,340	54'250,51	54'250,51			
3 F3.06.003	Fornitura di macigni di trachite euganea grigia per costruzione di seccati, dello spessore di 8-10cm, per la posa a giunto unito, con la superficie in vista a piano di sega, bocci ... presentare tutti i requisiti indicati nel Capitolato Speciale d'Appalto. Prezzo al mq di pavimentazione posata in opera.	97,04	10,68	-86,36	206,630	20'051,38	2'206,81	17'844,57	-88,994	
4 F3.06.012.00 1	Sigillo in lastre di trachite (spess. 7 cm) a doppio battente completo di telaio, con superficie vista bocciardata e cordellinata, completo di anelli di sollevamento in acciaio sino a 50x50 cm	4,12	1,10	-3,02	208,090	857,32	228,90	628,42	-73,301	
5 N0.06.010.00 1	Quartieri in legno a protezione scavi e formazione di passaggi temporanei sopra scavi e buche in genere idonei a sopportare traffico pedonale: per ogni giornata successiva	154'584,00	154'584,00	---	0,076	11'748,39	11'748,39			
6 N0.06.010.00 2	Quartieri in legno a protezione scavi e formazione di passaggi temporanei sopra scavi e buche in genere idonei a sopportare traffico pedonale: 1^ g.ta compreso scarico, posa, lievo e ricarico sul mezzo	1'024,00	1'024,00	---	2,527	2'587,66	2'587,66			
7 N0.09.003	Trasporto in orizzontale con qualsiasi mezzo (carriola, dumper, ecc.) per ogni 10 m di percorso, (scarriolamento), dalle rive dei canali per e da i cantieri di lavoro del Centro St. ... (Lido escluso) di materiali inerti in genere e di materiali di rifiuto e detriti provenienti da demolizioni e rimozioni	4'859,24	4'859,22	-0,02	7,450	36'201,35	36'201,20	0,15	0,000	
8 N0.09.004.00 1	Trasporto a discarica di materiale di rifiuto e detriti in genere nell'ambito del comprensorio lagunare o del territorio della terraferma compreso il tempo di sosta del natante o d ... ne elo rimozione i coefficienti di aumento volumetrico di cui alla voce N0.9.8: con natante per il trasporto fino a 5 m3	284,55	284,55	---	75,570	21'503,45	21'503,45			
9 N0.09.007.00 2	Tariffa di discarica per il conferimento di detriti e rifiuti: per materiali di rifiuto da espurgo fossi compreso conferimento	284,55	284,55	---	47,650	13'558,81	13'558,81			
10 NP1	Lavaggio con acqua atomizzata mediante impiego di sistema Ecojet a bassa dispersione acqua per la rimozione dei depositi superficiali debolmente coerenti compresa la raccolta e deflusso delle acque di risulta.									
	A RIPORTARE									18'473,14

Num.Ord. TARIFFA	DESCRIZIONE	QUANTITA'			PREZZO	IMPORTI		VARIAZIONI		variaz. %
		Progetto	Variante	variazioni		Progetto	Variante	IN PIU'	IN MENO	
	RIPORTO									
11 NP2	Sommario m ² Consolidamento di elementi fessurati mediante inserimento di perni di lunghezza massima 50 cm. I perni sono costituiti da barra preformata in materiale composito fibrorinforzato CF ... impresa la perforazione degli elementi lapidei con trapano senza percussione e pulitura dei fori dai residui di polvere.	---	5'099,07	5'099,07	26,000	---	132'575,82	132'575,82	18'473,14	
12 NP3	Sommario cadauno Riadesezione di scagliature del materiale lapideo mediante battitura manuale delle superfici e individuazione delle zone di decoesione, formazione di microfori, iniezione di resina e ... e successiva levigatura con impiego di microfrese per la regolarizzazione dei cigli e la riduzione delle discontinuità.	---	2'041,00	2'041,00	48,000	---	97'968,00	97'968,00		
13 NP4	Sommario m ² Controllo delle stuccature esistenti ed eventuale rimozione di quelle incongrue per materiale o lavorazione superficiale. Reintegro di micro e macro fessurazioni con malte a base d ... di uno strato di malta di fondo e dello strato di finitura con sagomatura mediante inserimento di lame di contenimento.	---	1'018,86	1'018,86	169,000	---	172'187,34	172'187,34		
14 NP5	Sommario m ² Esecuzione di fotopiano dell'area di scavo, trasferimento di disegni di campo a matita o simili, quali documentazioni di scavo, planimetrie, sezioni e simili, nonché di mappature d ... vettoriale, in file dwg o simili e trasferimento delle informazioni su sistema GIS. Da computarsi per area d'intervento	---	3'009,12	3'009,12	89,800	---	270'218,96	270'218,96		
15 NP6- VE23_01CS. PR_Q01.017.	Sommario cadauno Fornitura di geotessile tessuto con trama e ordito costituito da fibre di polipropilene da utilizzare come armante su sottofondi stradali o come filtrante per difese spondali: con ordito di resistenza a trazione di almeno 100 kN/m	---	50,00	50,00	559,480	---	27'974,00	27'974,00		
16 NP7	Sommario m ² Fornitura e posizionamento di recinzioni per i pilli porta bandiera in acciaio inox AISI 316 come da disegno con finitura brunita o verniciata a polvere e smaltimento delle strutture esistenti.	---	2'523,26	2'523,26	3,400	---	8'579,08	8'579,08		
17 NP8	Sommario cadauno Attività di scavo in ambito archeologico. Scavo stratigrafico in estensione per una profondità massima di 30 cm a partire dal piano di posa delle pavimentazioni sino alla quota di ... e dalla Soprintendenza Archeologica. Restano escluse le restituzioni grafiche che vengono remunerate con prezzo a parte.	---	3,00	3,00	18'403,660	---	55'210,98	55'210,98		
18 P1.04.001.00 2	Sommario m ² Muratura di fondazione o sotto il piano stradale, in piano, retta o curva, realizzata con mattoni pieni e malta di cemento tipo 32.5, nelle proporzioni di 400 Kg di cemento per mc di sabbia: con mattoni pieni nuovi tipo a mano	---	4'851,72	4'851,72	51,930	---	251'949,82	251'949,82		233,177
19 P1.04.001.00 3	Sommario m ³ Muratura di fondazione o sotto il piano stradale, in piano, retta o curva, realizzata con mattoni pieni e malta di cemento tipo 32.5, nelle proporzioni di 400 Kg di cemento per mc di sabbia: con mattoni pieni di recupero e malta di calce idraulica	14,92	49,71	34,79	827,420	12'345,10	41'131,05	28'785,95		
20 P1.13.044.00	Sommario m ³ Integrazione mediante tassellatura di elementi lapidei, per tasselli fino a 0,01 mc. Nell'intervento sono compresi la formazione della sede di incastro, l'applicazione dei perni di ... l'eventuale ripresa dei motivi ornamentali esistenti e ogni altro onere per	34,79	---	-34,79	964,670	33'560,88	---	33'560,88	-100,000	
	A RIPORTARE							1'045'449,95	52'034,02	

Num.Ord. TARIFFA	DESCRIZIONE	QUANTITA'			PREZZO	IMPORTE		VARIAZIONI		variaz. %
		Progetto	Variante	variazioni		Progetto	Variante	IN PIU'	IN MENO	
	RIPORTO									
1	realizzare l'opera a perfetta regola d'arte.	873,29	218,00	-655,29	85,920	18'730,56	75'033,08	1'045'449,95	56'302,52	-75,037
21	Integrazione mediante tassellatura di elementi lapidei, per tasselli fino a 0,01 mc. Nell'intervento sono compresi la formazione della sede di incastro, l'applicazione dei perni di ... resa dei motivi ornamentali esistenti e ogni altro onere per realizzare l'opera a perfetta regola d'arte. su pietre dure	148,99	35,00	-113,99	85,920	3'007,20	12'801,21		9'794,01	-76,508
22	Applicazione di velinatura temporanea di sostegno e protezione su materiali lapidei in pericolo di caduta, nel caso di esfoliazione, scagliatura e fessurazioni, realizzata mediante ... soluzione. Sono compresi nell'intervento la rimozione con opportuni solventi del bendaggio e di ogni residuo di adesivo.	1'218,82	1'800,94	582,12	80,610	145'173,76	98'249,07	46'924,69		47,761
23	Consolidamento delle superfici lapidee mediante applicazione a pennello di idoneo prodotto consolidante dato fino a rifiuto. Sono compresi nell'intervento la pulitura preliminare d ... e delle superfici trattate fino alla completa stabilizzazione del prodotto applicato: - con resina acrilica in soluzione	242,58	921,82	679,24	69,820	64'361,48	16'936,94	47'424,54		280,007
24	Incollaggio di elementi lapidei lesionati o disgregati, mediante riadesione delle parti discolpite con iniezione in profondità di resine epossidiche ed eventuale inserimento di pe ... ; la stuccatura superficiale con malta di grassello di calce e polveri lapidee: - incollaggio solo con resina epossidica	9'012,71	9'012,71	---	10,760	96'976,75	96'976,75			
25	Asportazione di patine biologiche e disinfestazione di superfici lapidee, mediante applicazione di idonei biocidi. Sono compresi nell'intervento la protezione delle superfici limit ... delle superfici trattate fino alla completa rimozione di ogni traccia del biocida e dei rimanenti infestanti biologici .	532,51	102,02	-430,49	45,570	4'649,06	24'266,48		19'617,42	-80,842
26	Asportazione meccanica manuale di stuccature di qualsiasi spessore, eseguite su materiali lapidei in precedenti interventi. Sono compresi nell'intervento la rimozione delle stuccat ... oscalpelli e microtrapani; l'eliminazione di polveri e residui con spazzole e pennelli morbidi: - per stuccature lineari	2'588,17	---	-2'588,17	13,520	---	34'992,05		34'992,05	-100,000
27	Stuccatura superficiale di lesioni, microlesioni, giunti e piccoli fori su elementi lapidei. Sono compresi nell'intervento la pulitura in profondità delle fessure da sigillare; il ... sine acriliche; la pulitura di eventuali residui della lavorazione sulle superfici circostanti: - per stuccature lineari	4'828,35	---	-4'828,35	27,060	---	130'655,15		130'655,15	-100,000
28	Pulitura diffusa a secco di depositi superficiali incoerenti, mediante uso di pennelli e spazzole morbide di setole o nylon; compresa la rimozione di eventuali depositi parzialmente coerenti con spatole di legno o plastica e spugne.	1'017,67	1'017,67	---	14,940	15'204,00	15'204,00			
	A RIPORTARE							1'139'799,18	303'395,17	

Num.Ord. TARIFFA	DESCRIZIONE	QUANTITA'			PREZZO	IMPORTI		VARIAZIONI		variaz. %
		Progetto	Variante	variazioni		Progetto	Variante	IN PIU'	IN MENO	
	RIPORTO						1'139'799,18	303'395,17		
29 P3.01.31	Rimozione accurata di pavimentazione in macigni e salizzoni in trachite (a corso retto o a spina di pesce) al fine del successivo riutilizzo, previo censimento degli elementi in tr ... pplicabile solo a condizione che gli elementi non vengano scalfitti o danneggiati. Prezzo a mq di pavimentazione rimossa	4'851,72	4'851,72	---	55,340	268'494,18	268'494,18			
30 P3.06.007.00 1	Sommanno m² Solo posa in opera di salizzoni in trachite, preventivamente sbozzati e ridotti a forma tronco piramidale, spianati e regolarizzati sulle facce e sui piani di contatto e sagomati s ... dei pubblici servizi; ogni altro onere necessario per l'esecuzione dell'opera a perfetta regola d'arte: - a corso retto.	2'113,56	2'113,56	---	77,850	164'540,65	164'540,65			
31 P3.06.007.00 2	Sommanno m² Solo posa in opera di salizzoni in trachite, preventivamente sbozzati e ridotti a forma tronco piramidale, spianati e regolarizzati sulle facce e sui piani di contatto e sagomati s ... ei pubblici servizi; ogni altro onere necessario per l'esecuzione dell'opera a perfetta regola d'arte: a spina di pesce.	2'738,16	2'738,16	---	83,340	228'198,25	228'198,25			
32 P3.06.009.00 1	Sommanno m² Compenso per realizzazione di bocciardatura e cordellinatura a mano di superfici lapidee piane, per pavimentazioni e gradini di ponti: masegni o lastre di trachite.	97,04	10,68	-86,36	41,290	4'006,79	440,98	3'565,81	-88,994	
33 P3.06.032	Sommanno m³ Accurata rimozione di strutture o singoli elementi in pietra naturale e artificiale di rivestimento o coronamento di muri di sponda, di gradini di rive, di isoline, compresi gli ... e trasporto a discarica dei materiali eccedenti in conformità alla normativa vigente e compresi gli oneri di discarica.	24,85	24,85	---	478,960	11'902,15	11'902,15			
34 P3.08.001.00 1	Sommanno m³ Fornitura e stesa in opera di sabbia per la formazione di massicciate stradali, compresa la cilindratura con mezzi meccanici, l'innaffiatura e sagomatura secondo indicazioni della D.L. (misurazione fuori opera su automezzi o natanti in arrivo): - per Venezia e per Mestre rispettivamente	242,58	242,58	---	75,140	18'227,48	18'227,48			
35 P3.12.001	Sommanno m³ Fornitura e posa in opera di elementi in pietra naturale (pietra d'isira o simile) a facce piane o curve, lavorati alla bocciarda fina con eventuale formazione di cordellina, per ... sina epossidica; la stuccatura dei giunti; la rimozione di eventuali residui di lavorazione sulle superfici circostanti.	7,11	1,23	-5,88	4'519,690	32'134,99	5'559,23	26'575,76	-82,700	
36 P3.12.008.00 1	Sommanno m² Solo posa in opera di elementi in pietra naturale per lavori stradali. Sono compresi nell'intervento la realizzazione dell'allettamento in malta cementizia, l'eventuale fissaggio c ... one di eventuali residui di lavorazione sulle superfici circostanti. concii per astoline, gradini e pianerottoli di riva.	17,74	17,87	0,13	589,860	10'464,12	10'540,80	76,68		0,733
37 P3.13.027.00 1	Sommanno cad Posa in opera di sigillo in lastre di trachite (spess. 7 cm) a doppio battente completo di telaio, con superficie vista bocciardata e cordellinata, completo di anelli di sollevamento in acciaio: sino a 50x50 cm	31,00	31,00	---	28,320	877,92	877,92			
	A RIPORTARE						1'139'875,86	333'536,74		

Num.Ord. TARIFFA	DESCRIZIONE	QUANTITA'			PREZZO	IMPORTI		VARIAZIONI		variaz. %
		Progetto	Variante	variazioni		Progetto	Variante	IN PIU'	IN MENO	
	RIPORTO							1'139'875,86	333'536,74	
38 P8.01.030	SCAVO A MANO E A MACCHINA CON LA PRESENZA DI ARCHEOLOGO Scavo a mano e in parte a macchina con la presenza e supervisione costante di archeologo per il controllo ed il rispetto di ... presa Relazione Tecnica Finale Archeologo Abilitato, (dimensione minima scavo per redazione Relazione tecnica mc. 35,00)	1'696,11	---	-1'696,11	148,530	251'923,22	---		251'923,22	-100,000
39 _TH.010	(Prezzo desunto da art. NP.04 - OP.597 - Perizia di variante - Opere di difesa dell'Insula di San Marco - Riduzione del rischio di allagamento nel Nartece e nelle aree limitrofe de ... zo comprende la differenza dei costi ad eseguire un viaggio in orari diurni con un viaggio di barca da mc 20-25 notturno Sommano cadauno	22,00	22,00	---	1'039,580	22'870,76	22'870,76			
40 _TH.101*	Movimentazione di quartieri in legno a protezione scavi e formazione di passaggi temporanei sopra scavi e buche in genere idonei a sopportare traffico pedonale per le fasi esecutive dei lavori Sommano mq	6'314,00	6'314,00	---	1,430	9'029,02	9'029,02			
	A RIPORTARE									

Num.Ord. TARIFFA	DESCRIZIONE	IMPORTE		VARIAZIONI		variaz. %
		Progetto	Variante	IN PIU'	IN MENO	
CONFRONTO CATEGORIE						
M	LAVORI A MISURA euro					
M:001	OPERE CIVILI					
M:001.001	007 - Piazza San Marco - Area T1 (pavimentazione Trachite)	1'738'146,08	2'292'561,97	554'415,90		31,897
M:001.001.001	008 - Scavi e demolizioni	1'738'146,08	2'292'561,97	554'415,90		31,897
M:001.001.002	010 - Reinterri	263'545,66	377'303,79	113'758,13		43,164
M:001.001.003	013 - Trasporti e conferimenti a discarica	96'274,62	103'062,20	6'787,58		7,050
M:001.001.004	014 - Sottoservizi	4'161,95	4'161,95			
M:001.001.005	028 - Pavimentazioni	12'659,50	12'659,35		0,15	-0,001
M:001.001.006	020 - Oneri aggiuntivi	483,78	483,78			
M:001.002	007 - Piazza San Marco - Area T1 (pavimentazione pietra D'Istria)	146'847,07	248'222,97	101'375,90		69,035
M:001.002.001	008 - Scavi e demolizioni	3'118,74	8'713,54	5'594,80		179,393
M:001.002.003	013 - Trasporti e conferimenti a discarica	57'281,83	76'317,76	19'035,93		33,232
M:001.002.005	028 - Pavimentazioni	12'829,11	12'829,11			
M:001.003	008 - Piazza San Marco - Area T2 (pavimentazione Trachite)	1'432,33	1'432,33			
M:001.003.001	013 - Trasporti e conferimenti a discarica	43'020,39	62'056,32	19'035,93		44,249
M:001.003.002	028 - Pavimentazioni	129'712,90	181'613,49	51'900,59		40,012
M:001.003.003	008 - Scavi e demolizioni	46'288,63	49'550,23	3'261,60		7,046
M:001.003.004	010 - Reinterri	1'999,26	1'999,26			
M:001.003.005	013 - Trasporti e conferimenti a discarica	6'256,38	6'256,45			
M:001.003.006	014 - Sottoservizi	108,66	56,64	0,07		0,001
M:001.004	020 - Oneri aggiuntivi	72'980,81	118'874,35	45'893,54	52,02	-47,874
M:001.004.001	008 - Piazza San Marco - Area T2 (pavimentazione pietra D'Istria)	2'079,16	4'876,56	2'797,40		62,884
M:001.004.003	008 - Scavi e demolizioni	31'896,14	23'330,86		8'565,28	-26,854
M:001.004.005	013 - Trasporti e conferimenti a discarica	7'175,51	7'175,51			
M:001.005	008 - Piazza San Marco - Area T3 (pavimentazione Trachite)	762,49	762,49			
M:001.005.001	013 - Trasporti e conferimenti a discarica	23'958,14	15'392,86		8'565,28	-35,751
M:001.005.002	028 - Pavimentazioni	233'459,39	332'732,84	99'273,45		42,523
M:001.005.003	010 - Piazza San Marco - Area T3 (pavimentazione Trachite)	84'340,46	90'301,60	5'961,14		7,068
M:001.005.004	008 - Scavi e demolizioni	3'654,97	3'654,97			
M:001.005.005	010 - Reinterri	8'832,55	8'832,55			
M:001.005.006	013 - Trasporti e conferimenti a discarica	108,66	56,64		52,02	-47,874
M:001.006	028 - Pavimentazioni	133'404,01	222'851,98	89'447,97		67,050
M:001.006.001	020 - Oneri aggiuntivi	3'118,74	7'035,10	3'916,36		125,575
M:001.006.003	010 - Piazza San Marco - Area T3 (pavimentazione pietra D'Istria)	40'838,52	26'205,37		14'633,15	-35,832
M:001.006.005	008 - Scavi e demolizioni	9'273,42	9'273,42			
M:001.007	013 - Trasporti e conferimenti a discarica	380,04	380,04			
M:001.007.001	028 - Pavimentazioni	31'185,06	16'551,91		14'633,15	-46,924
M:001.007.002	010 - Reinterri	113'046,31	161'207,21	48'160,90		42,603
M:001.007.003	013 - Trasporti e conferimenti a discarica	41'130,32	44'011,94	2'881,62		7,006
M:001.007.004	014 - Sottoservizi	1'766,93	1'766,93			
M:001.007.005	028 - Pavimentazioni	5'668,84	5'668,77		0,07	-0,001
		62'347,77	105'414,17	43'066,40	24,97	-46,857
						69,074
A RIPORTARE						

Num.Ord. TARIFFA	DESCRIZIONE	IMPORTE		VARIAZIONI		variaz. %
		Progetto	Variante	IN PIU'	IN MENO	
M*001.007.006	020 - Oneri aggiuntivi	2'079,16	4'317,08	2'237,92		107,636
M*001.008	011 - Piazza San Marco - Area T4 (pavimentazione pietra D'Istria)	15'265,91	9'949,88		5'316,03	-34,823
M*001.008.001	008 - Scavi e demolizioni	3'417,81	3'417,81			
M*001.008.003	013 - Trasporti e conferimenti a discarica	372,15	372,15			
M*001.008.005	028 - Pavimentazioni	11'475,95	6'159,92		5'316,03	-46,323
M*001.009	015 - Piazza San Marco - Area T5 (pavimentazione Trachite)	131'273,19	186'298,49	55'025,30		41,917
M*001.009.001	008 - Scavi e demolizioni	47'904,23	51'279,41	3'375,18		7,046
M*001.009.002	010 - Reinterri	2'069,66	2'069,66			
M*001.009.003	013 - Trasporti e conferimenti a discarica	5'983,25	5'983,25			
M*001.009.004	014 - Sottoservizi	223,57	113,28		110,29	-49,331
M*001.009.005	028 - Pavimentazioni	73'013,32	122'535,81	49'522,49		67,827
M*001.009.006	020 - Oneri aggiuntivi	2'079,16	4'317,08	2'237,92		107,636
M*001.010	015 - Piazza San Marco - Area T5 (pavimentazione pietra D'Istria)	16'934,81	11'833,41		5'101,40	-30,124
M*001.010.001	008 - Scavi e demolizioni	3'806,14	3'806,14			
M*001.010.003	013 - Trasporti e conferimenti a discarica	373,39	373,39			
M*001.010.005	028 - Pavimentazioni	12'755,28	7'653,88		5'101,40	-39,994
M*001.011	016 - Piazza San Marco - Area T6 (pavimentazione Trachite)	146'675,24	152'956,35	6'281,11		4,282
M*001.011.001	008 - Scavi e demolizioni	71'793,36	38'592,90		33'200,46	-46,244
M*001.011.002	010 - Reinterri	1'552,78	1'552,78			
M*001.011.003	013 - Trasporti e conferimenti a discarica	14'150,09	14'150,09			
M*001.011.004	014 - Sottoservizi	220,22	84,96		135,26	-61,420
M*001.011.005	028 - Pavimentazioni	54'800,47	92'179,38	37'378,91		68,209
M*001.011.006	020 - Oneri aggiuntivi	4'158,32	6'396,24	2'237,92		53,818
M*001.012	016 - Piazza San Marco - Area T6 (pavimentazione pietra D'Istria)	13'449,86	9'149,38		4'300,48	-31,974
M*001.012.001	008 - Scavi e demolizioni	3'045,18	3'045,18			
M*001.012.003	013 - Trasporti e conferimenti a discarica	193,03	193,03			
M*001.012.005	028 - Pavimentazioni	10'211,65	5'911,17		4'300,48	-42,113
M*001.013	017 - Piazzetta San Marco - Area T7 (pavimentazione Trachite)	222'759,69	319'616,10	96'856,41		43,480
M*001.013.001	008 - Scavi e demolizioni	81'180,86	86'906,87	5'726,01		7,053
M*001.013.002	010 - Reinterri	3'510,41	3'510,41			
M*001.013.003	013 - Trasporti e conferimenti a discarica	6'539,63	6'539,63			
M*001.013.004	014 - Sottoservizi	268,53	141,60		126,93	-47,268
M*001.013.005	028 - Pavimentazioni	128'141,52	214'923,01	86'781,49		67,723
M*001.014	020 - Oneri aggiuntivi	3'118,74	7'594,58	4'475,84		143,514
M*001.014.001	008 - Scavi e demolizioni	71'321,35	46'116,79		25'204,56	-35,339
M*001.014.003	013 - Trasporti e conferimenti a discarica	1'022,26	1'022,26			
M*001.014.005	028 - Pavimentazioni	54'142,93	28'938,37		25'204,56	-46,552
M*001.015	018 - Piazzetta San Marco - Area T8 (pavimentazione Trachite)	204'551,83	289'472,04	84'920,21		41,515
M*001.015.001	008 - Scavi e demolizioni	74'869,99	80'103,92	5'233,93		6,991
M*001.015.002	010 - Reinterri	3'208,49	3'208,49			
M*001.015.003	013 - Trasporti e conferimenti a discarica	5'976,61	5'976,61			
M*001.015.004	014 - Sottoservizi	268,53	141,60		126,93	-47,268
M*001.015.005	028 - Pavimentazioni	117'109,47	192'446,84	75'337,37		64,331
M*001.015.006	020 - Oneri aggiuntivi	3'118,74	7'594,58	4'475,84		143,514
	A RIPORTARE					

Num.Ord. TARIFFA	DESCRIZIONE	IMPORTI		VARIAZIONI		variaz. %
		Progetto	Variante	IN PIU'	IN MENO	
M:001.016	018 - Piazzetta San Marco - Area T8 (pavimentazione pietra D'Istria)	46'133,45	33'247,24		12'886,21	-27,932
M:001.016.001	008 - Scavi e demolizioni	10'449,33	10'449,33			---
M:001.016.003	013 - Trasporti e conferimenti a discarica	661,07	661,07			---
M:001.016.005	028 - Pavimentazioni	35'023,05	22'136,84		12'886,21	-36,794
M:001.017	SISTEMAZIONI INTEGRATIVE	---	55'210,98		55'210,98	(*)
M:001.017.006	020 - Oneri aggiuntivi	---	55'210,98		55'210,98	(*)
(*) = Lavorazioni NON previste in Progetto.						
A RIPORTARE						



AREA LAVORI PUBBLICI, MOBILITÀ E TRASPORTI

C.I. 14959/24
Fasc. 2021/XI.2.1./516

Settore Viabilità Venezia Centro Storico Isole, Mobilità Acqua, Energia e Impianti
Servizio Manutenzione Viabilità 1 Venezia CSI

R.U.P. arch. Alberto Chinellato

OGGETTO: C.I. 14959/24 - INTERVENTO DI "RIDUZIONE DEL RISCHIO RESIDUO MEDIANTE MESSA IN SICUREZZA DI ALCUNI AMBITI DELLA PAVIMENTAZIONI PIAZZA SAN MARCO DANNEGGIATE DALLE ALTE MAREE"
Perizia Suppletiva e di variante n° 1.

VERIFICA E VALIDAZIONE DEL PROGETTO DI VARIANTE

Ai sensi dell'art. 26 c. 1 e s. del D.Lgs. n. 50/2016

PARTE A - VERIFICA

Accertata l'assenza di incompatibilità per lo svolgimento dell'attività di verificatore sul **progetto di variante** di cui in oggetto, ai sensi dell'art. 26 c.7 del D.Lgs. n. 50/2016 e s.m.i. e del punto 9 delle Linee Guida dell'ANAC n. 3 "Nomina, ruolo e compiti del responsabile unico del procedimento per l'affidamento di appalti e concessioni", aggiornate in seguito all'emanazione del D. Lgs. n. 56/2017 di integrazione e correzione al D. Lgs. n. 50/2016.

Il sottoscritto **arch. Alberto Chinellato**, in qualità di Responsabile Unico del Procedimento dei lavori specificati in oggetto, con il supporto del direttore lavori incaricato arch. Francesco Lanza, esperisce la seguente verifica sugli elaborati del progetto di variante ai sensi dell'art. 26 del D.Lgs. 50/2016 e s.m.i. ed in conformità alle Linee Guida dell'ANAC n.1 "Indirizzi generali sull'affidamento dei servizi attinenti all'architettura e all'ingegneria" emanate dall'ANAC in attuazione del citato decreto legislativo e alle Linee Guida n. 3 sopra richiamate.

PREMESSE E RICOGNIZIONE DEI DATI

La **perizia suppletiva e di variante n° 1** è stata redatta dal direttore lavori sopra indicato al quale è stato disposto di attenersi agli indirizzi progettuali contenuti nel progetto esecutivo.

Gli elaborati progettuali sono stati presentati dal direttore lavori incaricato in data **19/02/24** e si compongono dei seguenti elaborati:

- 1) - Relazione di variante del DL;
- 2) - Quadro di raffronto
- 3) - Verbale concordamento NP

- 4) - Elaborati grafici
- 5) - Relazione di variante del RUP
- 6) - Quadro economico di variante
- 7) - Cronoprogramma di variante
- 8) - Analisi nuovi prezzi di variante
- 9) - Schema atto aggiuntivo;

sul progetto definitivo sono stati acquisiti i seguenti pareri depositati nel fascicolo informatico:

1. PG 227006 del 23/05/2022 autorizzazione Soprintendenza archeologia, belle arti e paesaggio per il Comune di Venezia e laguna;

La perizia suppletiva e di variante in oggetto non necessita di nuovi pareri o autorizzazioni.

VERIFICA DEL RISPETTO DEI CRITERI GENERALI PREVISTI DALL'ART. 26 COMMI 3 e 4 DEL D. Lgs. n. 50/2016 e s.m.i.

Si è provveduto alla verifica della documentazione progettuale di variante con riferimento ai seguenti aspetti di controllo:

- a) COMPLETEZZA DELLA PROGETTAZIONE E RISPONDENZA ALLA NORMATIVA VIGENTE;
- b) COERENZA E COMPLETEZZA DEL QUADRO ECONOMICO IN TUTTI I SUOI ASPETTI - RISPETTO DEI LIMITI FINANZIARI;
- c) APPALTABILITÀ DELLA SOLUZIONE PROGETTUALE PRESCELTA;
- d) PRESUPPOSTI PER LA DURABILITÀ DELL'OPERA NEL TEMPO;
- e) MINIMIZZAZIONE DEI RISCHI DI INTRODUZIONE DI VARIANTI E DI CONTENZIOSO;
- f) POSSIBILITÀ DI ULTIMAZIONE DELL'OPERA ENTRO I TERMINI PREVISTI;
- g) SICUREZZA DELLE MAESTRANZE E DEGLI UTILIZZATORI;
- h) ADEGUATEZZA DEI PREZZI UNITARI UTILIZZATI;
- i) MANUTENIBILITÀ DELLE OPERE.

a) VERIFICA DELLA COMPLETEZZA DELLA PROGETTAZIONE E RISPONDENZA ALLA NORMATIVA VIGENTE

In riferimento ai singoli elaborati progettuali si è provveduto alle seguenti verifiche:

- verifica della corrispondenza dei nominativi dei progettisti a quelli titolari dell'affidamento;
- verifica della sottoscrizione dei documenti per l'assunzione delle rispettive responsabilità;
- verifica documentale mediante controllo dell'esistenza di tutti gli elaborati previsti per il progetto esecutivo;
- verifica dell'eshaustività del progetto in funzione del quadro esigenziale;
- verifica dell'eshaustività delle informazioni tecniche ed amministrative contenute nei singoli elaborati;
- verifica della rispondenza degli elaborati progettuali alla normativa vigente;

e gli stessi si giudicano accettabili in rapporto ai livelli prestazionali richiesti dall'art. 23 del D. Lgs. n. 50/2016 e s.m.i., così come dettagliati nel progetto esecutivo.

Con riferimento al controllo effettuato sui documenti progettuali, ai sensi dell'art. 23 c.3 del D. Lgs. n. 50/2016 e s.m.i. si è inoltre provveduto alle seguenti verifiche:

- per le relazioni generali alla verifica che i contenuti sono coerenti con la loro descrizione capitolare e grafica, nonché con i requisiti definiti nel precedente livello di progettazione, con il progetto di fattibilità tecnico economica e con i contenuti delle documentazioni di autorizzazione ed approvazione facenti riferimento alla fase progettuale precedente;
- per le relazioni di calcolo vista la natura dell'opera in argomento si è ritenuto sufficiente verificare che le scelte progettuali costituiscono una soluzione idonea in relazione alla durabilità dell'opera nelle condizioni d'uso e manutenzione previste;
- per le relazioni specialistiche alla verifica che i contenuti presenti sono coerenti con:
 - a) le specifiche esplicitate dal committente;
 - b) le norme cogenti;
 - c) le norme tecniche applicabili, anche in relazione alla completezza della documentazione progettuale;
 - d) le regole di progettazione;
- per gli elaborati grafici alla verifica che ogni elemento, identificabile sui grafici, è descritto in termini geometrici e che, ove non dichiarate le sue caratteristiche, esso sia identificato univocamente attraverso un codice ovvero attraverso altro sistema di identificazione che possa porlo in riferimento alla descrizione di altri elaborati, ivi compresi documenti prestazionali e capitolari;

b) VERIFICA DELLA COERENZA E COMPLETEZZA DEL QUADRO ECONOMICO IN TUTTI I SUOI ASPETTI- RISPETTO DEI LIMITI FINANZIARI

Relativamente alla documentazione di stima economica, si è verificato che:

- i costi parametrici assunti alla base del calcolo sommario della spesa sono coerenti con la qualità dell'opera prevista e la complessità delle necessarie lavorazioni;
- i prezzi unitari assunti come riferimento sono dedotti dal prezzo della stazione appaltante o dai listini ufficiali vigenti nell'area interessata;
- sono state sviluppate le analisi per i prezzi di tutte le voci per le quali non sia disponibile un dato nei prezziari;
- i prezzi unitari assunti a base del computo metrico estimativo sono coerenti con le analisi dei prezzi e con i prezzi unitari assunti come riferimento;
- gli elementi di computo metrico estimativo comprendono tutte le opere previste nella documentazione prestazionale e capitolare e corrispondano agli elaborati grafici e descrittivi;
- i metodi di misura delle opere sono usuali o standard;

- le misure delle opere computate sono corrette, operando anche a campione o per categorie prevalenti;
- i totali calcolati sono corretti;
- il computo metrico estimativo individua le categorie delle lavorazioni;
- il quadro economico è stato redatto conformemente a quanto previsto dall'art. 16 del D.P.R. n. 207 del 05/10/2010 e rispetta i limiti di spesa previsti dagli strumenti di programmazione dell'Ente.

c) VERIFICA APPALTABILITÀ DELLA SOLUZIONE PROGETTUALE PRESCELTA

Con riferimento al controllo effettuato sui documenti progettuali, si è provveduto alle seguenti verifiche:

- per il Capitolato Speciale d'Appalto che sia correttamente suddiviso in due parti: la prima illustra in dettaglio tutti gli elementi necessari per una compiuta definizione tecnica ed economica dell'oggetto dell'appalto, la seconda, denominata "disciplinare descrittivo e prestazionale degli elementi tecnici" definisce le modalità di esecuzione, anche ad integrazione degli aspetti non pienamente deducibili dagli elementi grafici, i requisiti di accettazione dei materiali, le modalità delle prove da effettuarsi, l'obbligo di presentazione della documentazione attestante la provenienza dei materiali e l'esito delle prove di laboratorio, la normativa tecnica specifica di riferimento;
- per lo schema di contratto che contenga, per quanto non disciplinato dalla normativa vigente, le clausole dirette a regolare il rapporto tra la stazione appaltante ed esecutore, con particolare riferimento a: termini di esecuzione, penali, programma di esecuzione dei lavori, sospensioni e/o riprese lavori, oneri a carico dell'esecutore, contabilizzazione dei lavori a misura, liquidazione dei corrispettivi, garanzie, specifiche modalità e termini di collaudo, modalità di soluzione delle controversie.

d) VERIFICA PRESUPPOSTI PER LA DURABILITÀ DELL'OPERA NEL TEMPO

I presupposti per la durabilità dell'opera nel tempo sono contenuti nella relazione generale.

e) MINIMIZZAZIONE DEI RISCHI DI INTRODUZIONE DI VARIANTI E DI CONTENZIOSO

I rilievi effettuati in fase progettuale e la natura dei lavori limitano la possibilità di varianti.

f) VERIFICA DELLA POSSIBILITÀ DI ULTIMAZIONE DELL'OPERA ENTRO I TERMINI PREVISTI

Verificato il cronoprogramma di progetto, si stima corretta la previsione della durata dei lavori in ulteriori **200 giorni**. Di difficile valutazione il tempo stimato per l'approvazione

della determina a contrarre, la fase di gara, l'aggiudicazione definitiva e la stipula del contratto, in quanto non legato a fattori tecnici, ma di competenza di altri Uffici.

g) VERIFICA DELLA SICUREZZA DELLE MAESTRANZE E DEGLI UTILIZZATORI

La sicurezza delle maestranze e degli utilizzatori è garantita dal rispetto delle misure previste nel Piano di Sicurezza e Coordinamento che, costituendo il documento complementare al progetto esecutivo, è finalizzato a prevedere l'organizzazione delle lavorazioni più idonea, in modo da prevenire o ridurre i rischi per la salute e la sicurezza dei lavoratori e a salvaguardare la sicurezza degli utilizzatori. Il piano contiene misure di concreta fattibilità, è specifico per il cantiere temporaneo dei lavori in oggetto ed è redatto secondo quanto previsto nell'allegato XV al D. Lgs. n. 81/2008. La stima dei costi della sicurezza non ha subito modifiche ed ammonta a **€ 193.031,26**.

Il piano di sicurezza e coordinamento è stato redatto per tutte le tipologie di lavorazioni da porre in essere durante la realizzazione dell'opera ed in conformità dei relativi magisteri. Il Piano risulta pertanto essere esaustivo e puntuale.

h) VERIFICA L'ADEGUATEZZA DEI PREZZI UNITARI UTILIZZATI

I prezzi unitari sono quelli del Prezzario del Comune di Venezia 2022 di cui alla Deliberazione di Giunta Comunale n. 170 del 28 luglio 2022, che dispone un incremento del 20% per ciascuna voce del Prezzario del Comune di Venezia 2018, approvato con Delibera di Giunta Comunale n. 404 del 20 dicembre 2018. In conformità a quanto disposto dall'art. 26, comma 2, ultimo periodo, del D.L. n. 50/2022 s.m.i. "i prezzari aggiornati entro il 31 luglio 2022 cessano di avere validità entro il 31 dicembre 2022 e possono essere transitoriamente utilizzati fino al 31 marzo 2023 per i progetti a base di gara la cui approvazione sia intervenuta entro tale data".

Ulteriori prezzi unitari sono stati desunti dal Prezzario regionale 2023 approvato con deliberazione della Giunta Regionale n. 317 del 29/03/2023 (pubblicata nel BUR n. 46 del 31 marzo 2023);

Da un'analisi effettuata a campione si è verificato che:

- 1) gli elementi di computo metrico estimativo comprendono tutte le opere previste nella documentazione prestazionale e capitolare e corrispondono agli elaborati grafici e descrittivi;
- 2) le misure delle opere computate sono corrette.

i) VERIFICA DELLA MANUTENIBILITÀ DELLE OPERE

La manutenibilità delle opere è prevista dal Piano di manutenzione dell'opera e delle sue parti che costituisce uno dei documenti del progetto esecutivo in argomento.

RAPPORTO CONCLUSIVO DI VERIFICA

È stata verificata la conformità del progetto esecutivo rispetto agli indirizzi progettuali contenuti nel progetto definitivo e comunicati al tecnico progettista all'atto dell'affidamento

dell'incarico, specificatamente in merito al raggiungimento delle esigenze e dei bisogni che l'opera doveva soddisfare, alla funzionalità dell'opera progettata, al rispetto delle prescrizioni impartite dagli Enti competenti, nonché al rispetto dei limiti finanziari dati dall'importo massimo di finanziamento stabilito in **€ 3.500.000,00**.

Inoltre si è verificata la rispondenza della soluzione progettuale alle normative vigenti, al rispetto dei limiti finanziari, la rispondenza del progetto alla stima dei costi e delle fonti di finanziamento, alla rispondenza dei prezzi indicati ai prezziari aggiornati e in vigore e circa l'esistenza dei presupposti di ordine tecnico e amministrativo necessari per conseguire la piena disponibilità degli immobili (verifica patrimoniale e conformità urbanistica).

Sulla base delle risultanze delle attività di verifica svolte e delle considerazioni sopra espresse il sottoscritto **arch. Alberto Chinellato**, Responsabile Unico del Procedimento, certifica che le operazioni sono svolte in contraddittorio con il direttore dei lavori ed esprime un giudizio di **VERIFICA positivo** del **perizia suppletiva e di variante n° 1** in oggetto.

PARTE B - VALIDAZIONE

Visto il processo di verifica di cui alla Parte A. del presente documento;

accertato che l'attività di verifica degli elaborati costituenti la perizia suppletiva e di variante:

1. è stata condotta in conformità con le modalità individuate ai sensi del D. Lgs. 50/2016,
2. si è svolta in conformità con la pianificazione prevista dal D. Lgs. 50/2016,
3. ha interessato tutti gli elaborati di cui risulta complessivamente formato il progetto di variante;
4. la verifica di cui all' art. 26 comma 1 del D. Lgs. n. 50 del 19/04/2016 è stata redatta coerentemente;
5. in merito alla perizia suppletiva e di variante presentata non risultano necessari pareri di enti terzi trattandosi di modifiche di lieve entità e non sostanziali;

è depositata agli atti l'attestazione sulla disponibilità delle aree e degli immobili interessati dai lavori in oggetto ai sensi delle Linee Guida ANAC attuative del D.Lgs. 50/2016 in data 01/10/18. Sulla base delle risultanze della verifica svolta, il sottoscritto **arch. Alberto Chinellato** Responsabile Unico del Procedimento,

VALIDA

ai sensi e per gli effetti dell'art. 26 ca 8 del D.L.gs n. 50/2016 la perizia suppletiva e di variante dei lavori relativi a "C.I. 14959/24 – INTERVENTO DI "RIDUZIONE DEL RISCHIO RESIDUO MEDIANTE MESSA IN SICUREZZA DI ALCUNI AMBITI DELLA PAVIMENTAZIONI PIAZZA SAN MARCO DANNEGGIATE DALLE ALTE MAREE" ritenendola valida in rapporto alla finalità, tipologia, categoria, entità e importanza dell'intervento e congruente con le finalità e gli obiettivi definiti in sede di programmazione.

IL RESPONSABILE UNICO DEL PROCEDIMENTO
arch. Alberto Chinellato
(documento firmato digitalmente)