



## COMUNE DI VENEZIA

DIREZIONE: AREA LAVORI PUBBLICI, MOBILITA' E TRASPORTI

### DETERMINAZIONE DEL DIRIGENTE

OGGETTO: CI 14248 "2.6.1-AMBIENTE E TERRITORIO; ABBATTIMENTO BARRIERE ARCHITETTONICHE: INTERVENTI STRAORDINARI DI ABBATTIMENTO BARRIERE ARCHITETTONICHE VENEZIA CENTRO STORICO". Approvazione Perizia di Variante n. 3. Adeguamento corrispettivi professionali Cod. SRC21\_02. Impegno di spesa e relativo accertamento di entrata. Atto da pubblicare.

*Proposta di determinazione (PDD)* n. 1659 del 25/07/2024

*Determinazione (DD)* n. 1544 del 30/07/2024

*Fascicolo* 2017.XI/2/1.839 "C.I. 14248 - 2.6.1 - AMBIENTE E TERRITORIO – ABBATTIMENTO BARRIERE ARCHITETTONICHE: INTERVENTI STRAORDINARI DI ABBATTIMENTO BARRIERE ARCHITETTONICHE VENEZIA CENTRO STORICO"

---

Il dispositivo atto è stato firmato digitalmente ai sensi del Codice delle Amministrazioni Digitali (D. Lgs. 82/2005 e successive modifiche) da Loreto Silvia, in data 29/07/2024.

Il visto di regolarità contabile è stato firmato digitalmente ai sensi del Codice delle Amministrazioni Digitali (D. Lgs. 82/2005 e successive modifiche) da Nardin Nicola, in data 30/07/2024.



Comune di Venezia  
Area Lavori Pubblici Mobilità e Trasporti  
Settore Edilizia Comunale Venezia Centro Storico e Isole  
Servizio Edilizia 2 Venezia Centro Storico ed Isole

P.D.D. n.

Fascicolo 2017/XI.2.1/839

Oggetto: CI 14248 "2.6.1-AMBIENTE E TERRITORIO-ABBATTIMENTO BARRIERE ARCHITETTONICHE: INTERVENTI STRAORDINARI DI ABBATTIMENTO BARRIERE ARCHITETTONICHE VENEZIA CENTRO STORICO". Approvazione Perizia di Variante n. 3. Adeguamento corrispettivi professionali Cod. SRC21\_02. Impegno di spesa e relativo accertamento di entrata. Atto da pubblicare.

## LA DIRIGENTE

*Premesso che:*

- con deliberazione del Consiglio Comunale (DCC) 71 del 21 dicembre 2023 è stato approvato il Bilancio di previsione e relativi allegati e approvazione del Documento Unico di Programmazione (D.U.P.) per il triennio 2024-2026 e del Piano degli Investimenti, delle opere pubbliche e degli interventi di manutenzione 2024-2026;
- con deliberazione del Consiglio Comunale (DCC) n. 75 del 23 dicembre 2022 sono stati approvati il Bilancio di previsione per gli esercizi finanziari 2023-2025 e relativi allegati, il Documento Unico di Programmazione (D.U.P.) per il triennio 2023-2025 e il Piano degli Investimenti delle opere pubbliche e degli interventi di manutenzione 2023-2025;
- con Delibera di Consiglio Comunale (d.C.C.) n° 47 del 13/07/2023 è stata approvata la Variazione di Bilancio 2023 con contestuale rifinanziamento dell'intervento in oggetto di € 400.000,00, spesa finanziata con contributo dello Stato Patto per Venezia;
- con deliberazione di Giunta Comunale (DGC) n. 1 del 30 gennaio 2024 è stato approvato il Piano Esecutivo di Gestione (PEG) per gli anni 2024-2026, assegnando ai Dirigenti l'adozione delle determinazioni a contrarre, la responsabilità di tipo finanziario, l'adozione e attuazione dei provvedimenti di gestione connessi alle fasi dell'entrata e della spesa;
- con deliberazione di Giunta Comunale (DGC) n. 1 in data 30 gennaio 2024 è stato approvato il Piano Integrato di Attività e Organizzazione (PIAO) 2024-2026 che si compone, ai sensi dell'art. 6 del d.l. n. 80/2021, di varie sottosezioni tra le quali la sottosezione "Performance", la sottosezione "Rischi corruttivi e



Comune di Venezia  
Area Lavori Pubblici Mobilità e Trasporti  
Settore Edilizia Comunale Venezia Centro Storico e Isole  
Servizio Edilizia 2 Venezia Centro Storico ed Isole

trasparenza”, la sottosezione “Struttura organizzativa e Piano triennale dei fabbisogni del personale, la sottosezione “Organizzazione del lavoro agile e la sottosezione “Piano delle Azioni Positive”;

• con disposizione del Sindaco Prot. Gen. n. 611456 del 22/12/2023 è stato attribuito l’incarico di Dirigente del Settore Edilizia Comunale Venezia Centro Storico e Isole, all’Arch. Silvia Loreto;

*Visti:*

• l’art. 107 del d.lgs. n. 267/2000 “Testo unico delle leggi sull’ordinamento degli enti locali” e s.m.i. in merito alle competenze dei dirigenti;

• l’art. 4 del d.lgs. 30 marzo 2001, n. 165 “Norme generali sull’ordinamento del lavoro alle dipendenze delle amministrazioni pubbliche” e s.m.i., disciplinante gli adempimenti di competenza dei dirigenti;

• il d.lgs. 23 giugno 2011 n.118 “Disposizioni in materia di armonizzazione dei sistemi contabili e i principi contabili in materia di imputazione delle spese” di cui all’allegato 4-2 del suddetto d.lgs. 23 giugno 2011 n.118 e il successivo D.P.C.M. 28 dicembre 2011 avente ad oggetto “Sperimentazione della disciplina concernente i sistemi contabili e gli schemi di bilancio delle Regioni, degli enti locali e dei loro enti ed organismi, di cui all’articolo 36 del decreto legislativo 23 giugno 2011, n. 118”;

• il vigente “Regolamento di Contabilità” del Comune di Venezia approvato con deliberazione di Consiglio Comunale n. 34 del 15/06/2016;

• l’art. 153, comma 5, del d.lgs. n. 267/2000 in materia di visto di regolarità contabile e gli artt. 183 e 191 del d.lgs. n. 267/2000 in materia di impegni di spesa;

• il d.lgs. n. 33 del 14 marzo 2013 “Riordino della disciplina riguardante gli obblighi di pubblicità, trasparenza e diffusione delle informazioni da parte delle P.A.”;

• l’art. 17 del vigente Statuto del Comune di Venezia relativo alle funzioni e compiti dei dirigenti;

• il “Regolamento recante codice di comportamento dei dipendenti pubblici”, a norma dell’art. 54 del d.lgs. 30 marzo 2001, n.165, approvato con d.P.R. 16 aprile 2013 n.62, che all’art.2, comma 3, estende, per quanto compatibili, gli obblighi di condotta previsti dal codice anche ai collaboratori a qualsiasi titolo in favore dell’Amministrazione;

• la deliberazione di Giunta comunale n. 314 del 10/10/2018 con cui è stato approvato il nuovo testo del “Codice di comportamento interno”, che “ha sostituito ogni precedente”;

• il decreto legislativo 18 aprile 2016 n. 50 “Codice dei contratti pubblici” e s.m.i. e il d.P.R. del 05 ottobre 2010 n. 207 e s.m.i. per le parti ancora vigenti ai sensi degli artt. 216 e 217 del d.lgs. n. 50/2016;



Comune di Venezia

Area Lavori Pubblici Mobilità e Trasporti

Settore Edilizia Comunale Venezia Centro Storico e Isole

Servizio Edilizia 2 Venezia Centro Storico ed Isole

- la legge 11 settembre 2020, n. 120 “Conversione in legge, con modificazioni, del decreto legge 16 luglio 2020, n. 76 recante misure urgenti per la semplificazione e l’innovazione digitale”, in particolare quanto disposto dall’art. 1 co. 2 lett. a), così come ulteriormente modificato dall’art. 51, comma 1, lett. a) n. 2) pt. 2.1. del d.l. 31 maggio 2021, n. 77;

- le Linee Guida ANAC approvate dal Consiglio dell’Autorità e precisamente n. 3, delibera n. 1096 del 26 ottobre 2016, aggiornate con delibera del Consiglio n. 1007 dell’11.10.2017, recanti “Nomina, ruolo e compiti del responsabile unico del procedimento per l’affidamento di appalti e concessioni” e n. 4, delibera n. 1097 del 26 ottobre 2016 aggiornate con delibere del Consiglio n. 206 dell’1.03.2018 e n. 636 del 10.07.2019, recanti “Procedure per l’affidamento dei contratti pubblici di importo inferiore alle soglie di rilevanza comunitaria, indagini di mercato e formazione e gestione degli elenchi di operatori economici”;

- il Regolamento recante norme e criteri per la ripartizione dell’incentivo di cui all’articolo 113 del d.lgs. 18 aprile 2016 n. 50 e s.m.i., adottato con deliberazione di Giunta comunale n. 157 del 14 maggio 2019;

*Premesso che:*

- l’art. 1 comma 703 della Legge 23 dicembre 2014, n. 190 (legge di stabilità 2015), definisce le nuove procedure di programmazione delle risorse Fondo per lo Sviluppo e la Coesione (FSC) 2014-2020;

- la Legge n. 56 del 7 aprile 2014, che all’art. 1 comma 2 definisce la Città Metropolitana quale Ente territoriale di vasta area, individua le modalità di attuazione per “la cura dello sviluppo strategico del territorio metropolitano, la promozione e gestione integrata dei servizi, delle infrastrutture e delle reti di comunicazione di interesse della città metropolitana”;

- il PON Città Metropolitane 2014-2020, approvato dalla Commissione Europea con Decisione C(2015) 4998 del 14 luglio 2015, costituisce uno degli strumenti attuativi dell’Agenda urbana nazionale, fornendo un’interpretazione territoriale dell’Accordo di Partenariato 2014-2020, e individua il Sindaco del Comune capoluogo della Città Metropolitana come Autorità urbana e Organismo intermedio, attribuendogli ampia autonomia nella definizione dei fabbisogni e nella conseguente individuazione degli interventi da realizzare;

- il Dipartimento per le Politiche di coesione (D.P.Coe.) della Presidenza del Consiglio dei Ministri, di cui all’art. 10, comma 2 del D.L. 31 agosto 2013 n. 101 convertito con la Legge 30 ottobre 2013 n. 125, cura il raccordo con le amministrazioni statali e regionali competenti, anche ai fini dell’adozione degli atti di indirizzo e di programmazione relativi all’impiego dei Fondi strutturali dell’Unione europea nonché del Fondo per lo Sviluppo e la Coesione;

- l’Agenzia per la Coesione Territoriale, di cui all’art. 10 comma 1 del D.L. 31 agosto 2013 n. 101 convertito con la Legge 30 ottobre 2013 n. 125, assume il ruolo di Autorità di Gestione e assicura il rafforzamento dell’azione di programmazione, coordinamento, sorveglianza e sostegno della politica di coesione operando in raccordo con le amministrazioni competenti e curandone il monitoraggio sistematico dei programmi operativi e degli interventi della politica di coesione;



Comune di Venezia  
Area Lavori Pubblici Mobilità e Trasporti  
Settore Edilizia Comunale Venezia Centro Storico e Isole  
Servizio Edilizia 2 Venezia Centro Storico ed Isole

*Richiamate:*

- la Delibera CIPE n. 25/2016 avente ad oggetto “Fondo di Sviluppo e Coesione 2014-2020 aree tematiche nazionali e obiettivi strategici – ripartizione ai sensi dell’art. 1 comma 703 lett. b) e c) della Legge 190/2014”;
- la Delibera CIPE n. 26/2016 avente ad oggetto “Fondo di Sviluppo e Coesione 2014- 2020: Piano per il Mezzogiorno. Assegnazione risorse”;
- la Delibera CIPE n. 56/2016 avente ad oggetto “Assegnazione di risorse per la realizzazione dei Patti stipulati con le Regioni Lazio e Lombardia e con le Città Metropolitane di Firenze, Milano, Genova e Venezia”;
- la Circolare 1/2017 del Ministro per la Coesione Territoriale e il Mezzogiorno, in adempimento alle due delibere CIPE nn. 25 e 26 del 2016 di cui sopra, nella quale viene disciplinata la Governance dei Patti per lo Sviluppo;

*Visto che* in data 26.11.2016 è stato sottoscritto tra la Presidenza del Consiglio dei Ministri e il Comune di Venezia il “Patto per lo Sviluppo della Città di Venezia: Interventi per lo sviluppo economico, la coesione sociale e territoriale della Città di Venezia”;

*Dato atto* che il Decreto del Sindaco Metropolitano n. 30 del 06.06.2017 riconosce il Comune di Venezia quale soggetto titolare e gestore di tutti gli interventi finanziati dal suddetto Patto;

*Visto che* con Deliberazione di Giunta Comunale n. 408 del 20.12.2018 è stato approvato il Sistema di Gestione e Controllo e relativo Documento Procedure Operative;

*Premesso altresì che:*

- con determinazione dirigenziale n. 244 del 14.02.2019 a seguito di procedura negoziata (gara n. 74/2018) è stata approvata l’aggiudicazione definitiva per l’affidamento dell’incarico di progettazione definitiva ed esecutiva e coordinamento della sicurezza in fase di progettazione, dei lavori relativi al succitato intervento, al Raggruppamento Temporaneo di Professionisti F&M INGEGNERIA S.p.A. e Ing. David Zannoner con riferimento all’intervento C.I. 14248, originariamente previsto come unitario;
- successivamente, l’Amministrazione Comunale, al fine di affrontare separatamente le diverse criticità dei luoghi in considerazione delle diverse tipologie di rampe da realizzare, ha ritenuto di suddividere il C.I. 14248 in due codici di intervento distinti e definiti rispettivamente in C.I. 14248 per le rampe in Bacino S. Marco e C.I. 14644 per le rampe in ponti diffusi sul territorio veneziano;



Comune di Venezia

Area Lavori Pubblici Mobilità e Trasporti

Settore Edilizia Comunale Venezia Centro Storico e Isole

Servizio Edilizia 2 Venezia Centro Storico ed Isole

- l'intervento C.I. 14248 2.6.1. "Abbattimento barriere architettoniche Venezia Interventi straordinari di abbattimento barriere architettoniche Venezia centro storico zona bacino S. Marco" risulta inserito nel Programma Triennale delle Opere Pubbliche 2020-2022, allegato alla previsione di bilancio 2020-2022, approvata con deliberazione di Consiglio Comunale n. 83 del 19/12/2019 e s.m.i.;
- con deliberazione di Giunta Comunale n. 189 del 30/06/2020 è stato approvato il progetto definitivo – esecutivo del C.I. 14248, redatto dal Raggruppamento Temporaneo di Professionisti F&M INGEGNERIA S.p.A. e Ing. David Zannoner, e con determinazione dirigenziale a contrarre n. 2706 del 17/12/2020 le modalità di gara e la revisione dei documenti del progetto esecutivo per l'importo complessivo di € 1.100.000,00;
- con determinazione dirigenziale n. 685 dell'1/04/2021 i succitati lavori sono stati aggiudicati all'impresa: IN.TE.SE. COSTRUZIONI D'ACCIAIO S.r.l., per un l'importo di € 750.393,40 al netto del ribasso d'asta del 19.798% (o.f.e.) a cui vanno aggiunti € 20.630,90 quali oneri per l'attuazione dei piani della sicurezza non soggetti a ribasso d'asta ed € 3.000,00 quali opere in economia, per un importo contrattuale complessivo di € 774.024,30 oneri fiscali esclusi, impegnata la somma di €. 15.348,16, per la copertura degli incentivi di cui all'articolo 113 del D.Lgs 50/2016, ed impegnata la somma di € 375,00 quale contributo ANAC;
- in data 25/05/2021 al Repertorio n. 22069 è stato sottoscritto il contratto d'appalto tra la Stazione Appaltante e l'Impresa IN.TE.SE. COSTRUZIONI D'ACCIAIO S.r.l.;
- con nota acquisita agli atti, da parte del Responsabile Unico dell'Attuazione del Patto, è stato autorizzato il recupero e conseguente utilizzo del ribasso d'asta derivante dall'aggiudicazione dei lavori, per l'importo di € 192.645,33 (o.f.c.), ed approvato con determinazione dirigenziale n. 804 del 21/04/2021 l'assestamento del quadro economico e affidato l'incarico di direzione lavori, coordinamento della sicurezza in fase di esecuzione e CRE al Raggruppamento Temporaneo di Professionisti F&M INGEGNERIA S.p.A. (mandatario) e Ing. David Zannoner (mandante), codice fiscale e P.IVA (mandatario) 02916640275, per una spesa di € 57.095,99 (o.p. e f.c.), SRC21\_02 /CIG 86584299A3, CUP F77H17001130001;
- con determinazione dirigenziale n. 1044 del 25/05/2022 è stata approvata la perizia di Variante n. 1 impegnando la somma di €. 57.824,00 (o.f.c.) a favore dell'appaltatore IN.TE.SE. COSTRUZIONI D'ACCIAIO S.r.l. e contestualmente impegnando la somma di €. 5.918,78 (o.p. e f.c.) a favore del Raggruppamento Temporaneo di Professionisti F&M INGEGNERIA S.p.A. (mandatario) e Ing. David Zannoner (mandante) per l'adeguamento delle relative spese professionali;



Comune di Venezia

Area Lavori Pubblici Mobilità e Trasporti

Settore Edilizia Comunale Venezia Centro Storico e Isole

Servizio Edilizia 2 Venezia Centro Storico ed Isole

- con la succitata determinazione dirigenziale n. 1044 del 25/05/2022 è stato approvato l'atto aggiuntivo al contratto d'appalto rep. mun. 22069 del 25 maggio 2021, finalizzato alla rimodulazione di pagamenti in acconto, sottoscritto in data 06/07/2022 Rep. n. 23083;
- con determinazione dirigenziale n. 1689 del 24/08/2022 è stata impegnata, e conseguentemente accertata, ai sensi dell'art. 26 del D.L. 50/2022 e s.m.i., la somma di € 20.310,00= (o.f.c.) a favore di IN.TE.SE. COSTRUZIONI D'ACCIAIO S.r.l. ai sensi dell'art. 26 del D.L. 50/2022 e s.m.i.;
- con determinazione dirigenziale n. 2232 del 07/11/2022 è stata impegnata, e conseguentemente accertata, ai sensi dell'art. 26 del D.L. 50/2022 e s.m.i., la somma di € 22.263,26= (o.f.c.) a favore di IN.TE.SE. COSTRUZIONI D'ACCIAIO S.r.l.;
- con determinazione dirigenziale n. 2584 del 12/12/2022 è stata impegnata, e conseguentemente accertata, ai sensi dell'art. 26 del D.L. 50/2022 e s.m.i., la somma di € 25.676,34= (o.f.c.) a favore di IN.TE.SE. COSTRUZIONI D'ACCIAIO S.r.l. e con successiva determinazione n. 2826 del 28/12/2022 impegnata la somma integrativa di € 245,22 ed effettuato il relativo accerta d'entrata;
- con determinazione dirigenziale n. 885 del 12/04/2023 è stata impegnata, e conseguentemente accertata, ai sensi dell'art. 26 del D.L. 50/2022 e s.m.i., la somma di € 20.382,07= (o.f.c.) a favore di IN.TE.SE. COSTRUZIONI D'ACCIAIO S.r.l.;
- con determinazione dirigenziale n. 2956 del 19/12/2023 è stato assestato il quadro economico dell'opera ed approvata la perizia di Variante n. 2 impegnando la somma di € 6.240,00 (o.f.c.) a favore dell'appaltatore IN.TE.SE. COSTRUZIONI D'ACCIAIO S.r.l. determinando il seguente quadro economico dell'opera:



Comune di Venezia  
Area Lavori Pubblici Mobilità e Trasporti  
Settore Edilizia Comunale Venezia Centro Storico e Isole  
Servizio Edilizia 2 Venezia Centro Storico ed Isole

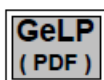

## Quadro Economico VARIANTE

Progressivo versione PDF: 18168

generato in data: 14/12/2023

Cod.Proc: 14248 Oggetto: 2.6.1 - AMBIENTE E TERRITORIO - ABBATTIMENTO BARRIERE ARCHITETTONICHE: INTERVENTI STRAORDINARI DI ABBATTIMENTO BARRIERE ARCHITETTONICHE VENEZIA CENTRO STORICO - ZONA BACINO SAN MARCO

A) Importi dei Lavori					
importi esecuzione lavori		importi per l'attuazione dei piani di sicurezza		spese di progettazione	
a misura		a misura		0,00	
a corpo	811.993,40	a corpo	20.630,90		
in economia	3.000,00	in economia			
<b>totale</b>	<b>814.993,40</b>	<b>totale</b>	<b>20.630,90</b>		
importo lavori al netto del ribasso del 19,798%		% IVA(*)		importo IVA	
835.624,30		4		33.424,97	

B) Somme a disposizione della Stazione Appaltante				
somme a disposizione	netto	% IVA(*)	importo IVA	lordo
1) lavori in economia previsti ed esclusi dall'appalto	71.806,56			71.806,56
2) rilievi accertamenti ed indagini				
3) allacciamenti a pubblici servizi				
4) imprevisti	424.149,75			424.149,75
5) acquisizione aree o immobili				
6) accantonamento				
7a) spese tecniche (incarichi esterni)	114.646,26			114.646,26
7b) spese tecniche (incentivi)	15.348,16			15.348,16
8) Spese per attività tec. amm. connesse alla progettazione				
9) eventuali spese per commissioni aggiudicatrici				
10) spese per pubblicità e opere artistiche	5.000,00			5.000,00
11) spese per accertamenti, verifiche tecniche e collaudi				
<b>totale</b>	<b>630.950,73</b>			
12) IVA			33.424,97	
<b>totale a disposizione</b>	<b>664.375,70</b>			
<b>totale complessivo</b>	<b>1.500.000,00</b>			

(\*) in caso di % IVA differenti sulla voce la % indicata è un valore medio

Quadro Economico aggregato	
importo lavori (o.f.c.)	869.049,27
somme a disposizione (o.f.c.)	615.602,57
incentivi	15.348,16
<b>totale complessivo</b>	<b>1.500.000,00</b>



Comune di Venezia  
Area Lavori Pubblici Mobilità e Trasporti  
Settore Edilizia Comunale Venezia Centro Storico e Isole  
Servizio Edilizia 2 Venezia Centro Storico ed Isole

- con determinazione dirigenziale n. 928 del 20/05/2024 è stata impegnata, e conseguentemente accertata, ai sensi dell'art. 26 del D.L. 50/2022 e s.m.i., la somma di € 216.414,64= (o.f.c.) a favore di IN.TE.SE. COSTRUZIONI D'ACCIAIO S.r.l.;

Considerato che:

- ricorre l'ipotesi di cui all'art. 226, co. 2, let. b) d.lgs. n. 36 del 2023 secondo cui continuano ad applicarsi le disposizioni di cui al d.lgs. n. 50 del 2016 ai procedimenti in corso, tra i quali rientra anche l'ipotesi di procedure e contratti in relazione ai quali, alla data in cui il codice acquista efficacia, siano stati già inviati gli avvisi a presentare le offerte.

- il Direttore dei lavori ha elaborato la Perizia di Variante, ai sensi dell'art. 106 del D. Lgs. n. 50/2016, per l'esecuzione di alcune opere che si sono rese necessarie durante l'esecuzione dell'appalto, descritte nella Perizia composta dal seguente unico elaborato:

- Relazione Illustrativa del Direttore dei Lavori
- Verbale concordamento nuovi prezzi
- Analisi nuovi prezzi
- Atto di sottomissione
- Quadro di raffronto
- Elaborati grafici

- l'importo della presente Perizia ammonta a complessivi € 15.000,00 (o.f.e.) in aumento rispetto all'importo contrattuale al netto del ribasso d'asta, corrispondente ad un aumento dello 1,938% dell'importo contrattuale, portando quest'ultimo a complessivi €. 850.624,30 (o.f.e.);

- La perizia è stata redatta ai sensi dell'art. 106 c. 2 del D.Lgs 50/2016 per i seguenti motivi:

- per il miglioramento della sicurezza delle rampe poste sul Ponte dell'Arsenale con la posa di correnti metallici orizzontali a sezione circolare in acciaio INOX posti lateralmente all'impalcato al fine di minimizzare il rischio che un utente, camminando al di sotto dell'impalcato, possa inavvertitamente urtare contro parti metalliche della struttura;



Comune di Venezia

Area Lavori Pubblici Mobilità e Trasporti

Settore Edilizia Comunale Venezia Centro Storico e Isole

Servizio Edilizia 2 Venezia Centro Storico ed Isole

• Le condizioni di cui all'art. 106, comma 2 lettere a) e b) e del comma 7 del D. Lgs. n. 50/2016 sono soddisfatte in quanto rientra nel limite del 15% dell'importo di contratto, anche valutandolo congiuntamente alla precedente variante n. 1 e 2, considerando che attiene ad aspetti di dettaglio e non modifica la natura e tipologia di lavorazioni del contratto;

Visti:

- la Relazione di verifica ed autorizzazione del R.U.P., prot. n. prot. PG/2024/377385, redatta ai sensi degli art. 26 e art. 106 del D.Lgs. n. 50/2016 e s.m.i. e prevista dalle misure specifiche del Piano Triennale di Prevenzione della Corruzione e della Trasparenza succitato, che autorizza la Perizia di variante, allegata al presente atto a formarne parte integrante e sostanziale;
- l'atto aggiuntivo e gli altri elaborati di Perizia di Variante siglati per accettazione dall'Impresa dall'ATI IN.TE.SE. COSTRUZIONI D'ACCIAIO S.r.l., acquisiti al protocollo comunale PG 364141/2024;

Considerato che risulta necessario procedere all'adeguamento, per le perizie n. 2 e 3, a favore del RTP Professionisti F&M INGEGNERIA S.p.A. e Ing. David Zannoner, del corrispettivo riguardante le spese professionali di cui alla determina dirigenziale n. 804 del 21/04/2021 per un ammontare aggiuntivo, al netto del ribasso del 13,776%, di €. 3.653,40 (oneri fiscali e previdenziali esclusi) corrispondente ad un importo al lordo di oneri fiscali e previdenziali di €. 4.635,43 (oneri fiscali e previdenziali inclusi) – SRC21\_02 – calcolato ai sensi del D.M. 17.06.2016 (Ministero della Giustizia di concerto con il Ministero delle Infrastrutture e dei Trasporti), come da dettaglio di calcolo acquisito agli atti al PG 2022/215998 e nel rispetto dell'art. 106, comma 12 del D.Lgs 50/2016;

Considerato inoltre che le attività oggetto del servizio rientrano tra quelle previste dal D.Lgs. 18/04/2016 n. 50 "Codice dei contratti pubblici" e s.m.i. e quindi non sono assoggettate al "Regolamento per il conferimento di incarichi di collaborazione, di studio, di ricerca e di consulenza ad esperti esterni" approvato con deliberazione di Giunta Comunale n. 171 del 14/03/2008 e s.m.i, quindi l'impegno di spesa è indicato con il codice SRC21\_02;

**Ritenuto** necessario procedere :

- all'approvazione della variante n. 3 ed impegnare a favore di IN.TE.SE. COSTRUZIONI D'ACCIAIO S.r.l., C.F. e P. IVA:03235660275, con sede legale a San Donà di Piave (VE) in Via Como n° 29/7, la spesa complessiva, IVA al 4% inclusa, di €. 15.600,00= al capitolo Cap. 26522/109 "Beni Immobili", codice gestionale 012 "Infrastrutture stradali". Spesa finanziata con contributo dello Stato Patto per Venezia" Bilancio 2024;



Comune di Venezia

Area Lavori Pubblici Mobilità e Trasporti

Settore Edilizia Comunale Venezia Centro Storico e Isole

Servizio Edilizia 2 Venezia Centro Storico ed Isole

- all'adeguamento dei corrispettivi professionali a favore del RTP Professionisti F&M INGEGNERIA S.p.A. e Ing. David Zannoner ed al conseguente impegno di spesa di complessivi €. 4.635,43 (oneri fiscali e previdenziali inclusi) al capitolo Cap. 26522/109 "Beni Immobili", codice gestionale 012 "Infrastrutture stradali". Spesa finanziata con contributo dello Stato Patto per Venezia" Bilancio 2024;

*Dato atto* che il cronoprogramma finanziario del C.I. 14248 risulta così determinato:

Cronoprogramma a finanziario	Anni precedenti	2024	2025	Totale Quadro Economico
Stanziato	€ 845.444,77	€ 459.295,45	€ 195.259,78	1.500.000,00
Impegnato	€ 845.444,77	€ 459.295,45		

Dato atto che la funzione di Responsabile Unico del Procedimento è assolta dall'arch. Stefania Liguori;

Dato atto che il Dirigente Responsabile del budget di spesa non è in conflitto di interessi e che non sussistono segnalazioni di conflitto di interesse in capo al Responsabile del procedimento (giusta dichiarazione Prot. Gen. n. PG/2024/377694) così come previsto dall'art. 6-bis della Legge n. 241 del 90, dall'art. 6 del d.P.R. n. 62 del 2013, dall'art. 42, comma 1 e 2, del D.Lgs. 50 del 2016 e s.m.i. e dal Piano Triennale di Prevenzione della Corruzione e della Trasparenza (P.T.P.C.T.), approvato con succitata deliberazione;

Vista la nota prot. n. 521135 del 09/11/2016 della Direzione Finanziaria e dato atto che il rispetto della previsione di cui all'art. 183 comma 8, del D. Lgs. n. 267/2000 viene attestato dal responsabile del servizio finanziario con l'apposizione del parere di regolarità contabile e del visto di copertura finanziaria sulla presente determinazione.

**DETERMINA**



Comune di Venezia

Area Lavori Pubblici Mobilità e Trasporti

Settore Edilizia Comunale Venezia Centro Storico e Isole

Servizio Edilizia 2 Venezia Centro Storico ed Isole

1. di approvare, per le motivazioni espresse in premessa e qui integralmente richiamate, la Perizia di Variante n. 3, comprensiva del verbale Nuovi prezzi redatta dal Direttore dei Lavori e sottoscritta dall'impresa, compreso l'Atto di Sottomissione, in segno di accettazione, acquisita al PG 183819/2024 e successiva integrazione PG 364141/2024, verificata ed autorizzata dal R.U.P. con apposita Relazione, prot. PG/2023/597545, secondo gli elaborati elencati in premessa che, allegati al presente atto, ne costituiscono parte integrante e sostanziale;
2. di impegnare, per i motivi e con le modalità espresse in premessa, a favore dell'appaltatore IN.TE.SE. COSTRUZIONI D'ACCIAIO S.r.l., C.F. e P. IVA:03235660275, la somma di € 15.600,00= (o.f.i.) - CIG: 8580298DE4 – CUP: F77H17001130001 al capitolo Cap. 26522/109 “Beni Immobili”, codice gestionale 012 “Infrastrutture stradali”. Spesa finanziata con contributo dello Stato Patto per Venezia” Bilancio 2024;
3. di affidare a favore del Raggruppamento Temporaneo di Professionisti F&M INGEGNERIA S.p.A. (mandatario)- CF 02916640275 e Ing. David Zannoner (mandante), l'adeguamento delle spese professionali a per l'ammontare complessivo di €. €. 4.635,43 (o.p. e f.c.)– SRC21\_02 / impegnando la spesa al capitolo Cap. 26522/109 “Beni Immobili”, codice gestionale 012 “Infrastrutture stradali”. Spesa finanziata con contributo dello Stato Patto per Venezia” Bilancio 2024 - CIG 86584299A3, CUP F77H17001130001;
4. di dare atto che a seguito della presente perizia la fine dei lavori è prevista per il 31/07/2024;
5. di approvare il quadro economico di variante così articolato:



Comune di Venezia  
Area Lavori Pubblici Mobilità e Trasporti  
Settore Edilizia Comunale Venezia Centro Storico e Isole  
Servizio Edilizia 2 Venezia Centro Storico ed Isole

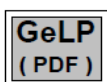

## Quadro Economico VARIANTE

Progressivo versione PDF: 18788

generato in data: 25/07/2024

Cod.Proc: 14248 Oggetto: 2.6.1 - AMBIENTE E TERRITORIO – ABBATTIMENTO BARRIERE ARCHITETTONICHE: INTERVENTI STRAORDINARI DI ABBATTIMENTO BARRIERE ARCHITETTONICHE VENEZIA CENTRO STORICO - ZONA BACINO SAN MARCO

### A) Importi dei Lavori

importi esecuzione lavori		importi per l'attuazione dei piani di sicurezza		spese di progettazione	
a misura		a misura			0,00
a corpo	826.993,40	a corpo	20.630,90		
in economia	3.000,00	in economia			
<b>totale</b>	<b>829.993,40</b>	<b>totale</b>	<b>20.630,90</b>		

importo lavori al netto del ribasso del 19,798%	% IVA(*)	importo IVA
850.624,30	4	34.024,97

### B) Somme a disposizione della Stazione Appaltante

somme a disposizione	netto	% IVA(*)	importo IVA	lordo
1) lavori in economia previsti ed esclusi dall'appalto	71.806,56			71.806,56
2) rilievi accertamenti ed indagini				
3) allacciamenti a pubblici servizi				
4) imprevisti	403.914,32			403.914,32
5) acquisizione aree o immobili				
6) accantonamento				
7a) spese tecniche (incarichi esterni)	119.281,69			119.281,69
7b) spese tecniche (incentivi)	15.348,16			15.348,16
8) Spese per attività tec. amm. connesse alla progettazione				
9) eventuali spese per commissioni aggiudicatrici				
10) spese per pubblicità e opere artistiche	5.000,00			5.000,00
11) spese per accertamenti, verifiche tecniche e collaudi				
<b>totale</b>	<b>615.350,73</b>			
12) IVA			34.024,97	
<b>totale a disposizione</b>	<b>649.375,70</b>			
<b>totale complessivo</b>	<b>1.500.000,00</b>			

(\*) in caso di % IVA differenti sulla voce la % indicata è un valore medio

### Quadro Economico aggregato

importo lavori (o.f.c.)	884.649,27
somme a disposizione (o.f.c.)	600.002,57
incentivi	15.348,16
<b>totale complessivo</b>	<b>1.500.000,00</b>



Comune di Venezia

Area Lavori Pubblici Mobilità e Trasporti

Settore Edilizia Comunale Venezia Centro Storico e Isole

Servizio Edilizia 2 Venezia Centro Storico ed Isole

6. di disporre che la Direzione Finanziaria provveda ad accertare la succitata somma di € 20.235,43= (o.f.i.) secondo i principi contabili di cui all'allegato 4-2 al D.Lgs. 23.06.2011 n. 118 al cap 420135/265 Bilancio 2024;
7. di dare atto che ai fini del processo di capitalizzazione del bene verrà attivata la procedura "N11 – viabilità – tipologia 1 – manutenzione straordinaria", associando all'impegno il codice di classificazione 111 della categoria Procedure di Capitalizzazione;
8. di incaricare la Direzione Finanziaria ad effettuare le eventuali variazioni ai capitoli di pertinenza ed al correlato Fondo pluriennale vincolato qualora necessarie per dare copertura al presente impegno di spesa e/o per aggiornare gli stanziamenti al cronoprogramma delle obbligazioni;
9. di dare atto che il cronoprogramma finanziario, del C.I. 14248 risulta così aggiornato:

Cronoprogramm a finanziario	Anni precedenti	2024	2025	Totale Quadro Economico
Stanziato	€ 845.444,77	€ 479.530,88	€ 175.024,35	1.500.000,00
Impegnato	€ 845.444,77	€ 479.530,88		

10. di dare atto che il Responsabile Unico del Procedimento è l'arch. Stefania Liguori;
11. di provvedere al pagamento mediante disposizione dirigenziale, a fronte della presentazione di regolari fatture da parte dell'Appaltatore IN.TE.SE. COSTRUZIONI D'ACCIAIO S.r.l. e del RTP F&M INGEGNERIA S.p.A. e Ing. David Zannoner;
12. di dare atto che il rispetto della previsione di cui all'art. 183, comma 8, del D.Lgs. n. 267 del 2000 viene attestato dal Direttore dell'Area Economia e Finanza con l'apposizione del visto di regolarità contabile secondo quanto disposto con circolare della Direzione Finanziaria PG n. 521135 del 9 novembre 2016;
13. di disporre che il presente atto sia pubblicato ai sensi dell'art. 37, comma 1, lett. b) del D. Lgs. n. 33/2013 in combinato disposto con l'art. 29, comma 1, del D. Lgs. n. 50/2016 nella sezione "Amministrazione Trasparente" del sito internet del Comune di Venezia.



Comune di Venezia

Area Lavori Pubblici Mobilità e Trasporti

Settore Edilizia Comunale Venezia Centro Storico e Isole

Servizio Edilizia 2 Venezia Centro Storico ed Isole

14. di dare atto che l'esecutività del presente provvedimento è subordinata all'apposizione del visto di regolarità contabile ai sensi dell'art. 183, comma 7 del T.U.E.L. approvato con D.Lgs. 18 agosto 2000, n. 267 e s.m.i.;

La Dirigente  
Arch. Silvia Loreto  
(f.to digitalmente)

CITTA' DI  
VENEZIA



Direzione Finanziaria  
Settore Bilancio e Contabilità Finanziaria

PDD/ 2024 / 1659

Espletati gli accertamenti si esprime:

- ai sensi dell'art.147 bis del D.Lgs. 18/08/2000, n. 267, parere favorevole di regolarità contabile e visto di attestazione della copertura finanziaria;
- ai sensi dell'art.183 comma 7 del D.Lgs. 18/08/2000, n. 267, visto di regolarità contabile

Il Dirigente Responsabile



# Città di Venezia

San Marco 4136  
30124 Venezia  
www.comune.venezia.it  
C.F. e partita iva 00339370272

## COPERTURA FINANZIARIA

dell'impegno di spesa n. 13987/2024 del 26/07/2024 - NON ESECUTIVO "CI 14248 "2.6.1  
AMBIENTE

E TERRITORIO-ABBATTIMENTO BARRIERE

ARCHITETTONICHE: INTERVENTI STRAORDINARI "

"CI 14248 "2.6.1AMBIENTE E TERRITORIO-ABBATTIMENTO BARRIERE

ARCHITETTONICHE: INTERVENTI STRAORDINARI DI ABBATTIMENTO BARRIERE

ARCHITETTONICHE VENEZIA CENTRO STORICO". Approvazione Perizia di Variante n.

3. Adeguamento corrispettivi professionali Cod. SRC21\_02. Impegno di spesa e relativo  
accertamento di entrata. Atto da pubblicare."

autorizzazione Proposta di determina 1659/2024 del 25/07/2024

rif. prenotazione n. 300211/2021 - autorizzazione Determine 685/2021

L'impegno di spesa numero 13987/2024 e' PROVVISORIO e cosi' formato:

		<b>Importo</b>
<i>Capitolo</i>	10052.02.026522109 - BENI IMMOBILI - <b>Comp. 2024</b>	15.600,00
<i>Resp. servizio</i>	VIABILITA' VENEZIA CENTRO STORICO E ISOLE, MOBILITA' ACQUEA	
<i>Siope/P.Fin.</i>	U.2.02.01.09.012 - Infrastrutture stradali	
<i>Fornitore</i>	IN.TE.SE. COSTRUZIONI D'ACCIAIO S.R.L. Cod.Fisc. 03235660275 P.	
<i>CIG</i>	Iva 03235660275 8580298DE4 CUP F77H17001130001	
<i>Opera</i>	4502 - 14248/000 - 2.6.1 - AMBIENTE E TERRITORIO -	
<i>Tipo Spesa</i>	ABBATTIMENTO BARRIERE ARCHITETTONICHE: INTERVENTI STRAORDINARI DI ABBATTIMENTO BARRIERE ARCHITETTONICHE VENEZIA CENTRO STORICO - ZONA BACINO SAN MARCO 3642 - LAV - IMPORTO LAVORI	
<i>Tipo Finanz.</i>	1217 - 022.003.999 - CONTRIBUTI STATO - PATTO PER VENEZIA	
<i>Cassa</i>	9999 - 9999 - CASSA LIBERA	
	<b>Totale:</b>	<b>15.600,00</b>

e la sua copertura finanziaria e' la seguente:

### 10052.02.026522109 a competenza 2024 al 26/07/2024

Stanziamento di bilancio	13.129.015,97 +
Impegni precedenti	8.144.509,81 -
Disponibilita' di bilancio prima del presente impegno	4.984.506,16 =
Ammontare del presente impegno	<b>15.600,00 -</b>
Disponibilita' di bilancio dopo il presente impegno	4.968.906,16 =

Area Economia e Finanza

COMUNE DI VENEZIA, lì 26 luglio 2024



# Città di Venezia

San Marco 4136  
30124 Venezia  
www.comune.venezia.it  
C.F. e partita iva 00339370272

## COPERTURA FINANZIARIA

dell'impegno di spesa n. 13990/2024 del 26/07/2024 - NON ESECUTIVO "CI 14248 "2.6.1 AMBIENTE E TERRITORIO-ABBATTIMENTO BARRIERE ARCHITETTONICHE: INTERVENTI STRAORDINARI "

"CI 14248 "2.6.1AMBIENTE E TERRITORIO-ABBATTIMENTO BARRIERE ARCHITETTONICHE: INTERVENTI STRAORDINARI DI ABBATTIMENTO BARRIERE ARCHITETTONICHE VENEZIA CENTRO STORICO". Approvazione Perizia di Variante n. 3. Adeguamento corrispettivi professionali Cod. SRC21\_02. Impegno di spesa e relativo accertamento di entrata. Atto da pubblicare."  
autorizzazione Proposta di determina 1659/2024 del 25/07/2024  
rif. prenotazione n. 17155/2023 - autorizzazione Determine 2956/2023

L'impegno di spesa numero 13990/2024 e' PROVVISORIO e cosi' formato:

		<b>Importo</b>
<i>Capitolo</i>	10052.02.026522109 - BENI IMMOBILI - <b>Comp. 2024</b>	4.635,43
<i>Resp. servizio</i>	VIABILITA' VENEZIA CENTRO STORICO E ISOLE, MOBILITA' ACQUEA	
<i>Siope/P.Fin.</i>	U.2.02.01.09.012 - Infrastrutture stradali	
<i>Fornitore</i>	F&M INGEGNERIA S.P.A. Cod.Fisc. 02916640275 P.Iva 02916640275	
<i>CIG</i>	86584299A3 CUP F77H17001130001	
<i>Opera</i>	4502 - 14248/000 - 2.6.1 - AMBIENTE E TERRITORIO -	
<i>Tipo Spesa</i>	ABBATTIMENTO BARRIERE ARCHITETTONICHE: INTERVENTI STRAORDINARI DI ABBATTIMENTO BARRIERE ARCHITETTONICHE VENEZIA CENTRO STORICO - ZONA BACINO SAN MARCO 3643 - DISP - SOMME A DISPOSIZIONE	
<i>Tipo Finanz.</i>	1217 - 022.003.999 - CONTRIBUTI STATO - PATTO PER VENEZIA	
<i>Cassa</i>	9999 - 9999 - CASSA LIBERA	
	<b>Totale:</b>	<b>4.635,43</b>

e la sua copertura finanziaria e' la seguente:

### 10052.02.026522109 a competenza 2024 al 26/07/2024

Stanziamiento di bilancio	13.129.015,97 +
Impegni precedenti	8.160.109,81 -
Disponibilita' di bilancio prima del presente impegno	4.968.906,16 =
Ammontare del presente impegno	<b>4.635,43 -</b>
Disponibilita' di bilancio dopo il presente impegno	4.964.270,73 =

**Area Economia e Finanza**

COMUNE DI VENEZIA, li 29 luglio 2024

**Allegato delibera di variazione del bilancio riportante i dati d'interesse del Tesoriere**  
**data: 26/07/2024 n. 344**  
**Rif. Proposta di determina 1659/2024**  
**SPESE 2024**

MISSIONE, PROGRAMMA, TITOLO	DENOMINAZIONE		PREVISIONI AGGIORNATE ALLA PRECEDENTE VARIAZIONE N. 343 ESERCIZIO 2024	VARIAZIONE		PREVISIONI AGGIORNATE ALLA DELIBERA IN OGGETTO - ESERCIZIO 2024
				in aumento	in diminuzione	
<b>Missione 10</b>	<b>Trasporti e diritto alla mobilità</b>					
<b>Programma 5</b>	<b>Viabilità e infrastrutture stradali</b>					
<b>Titolo 2</b>	<b>Spese in conto capitale</b>					
10052.02.026522109	BENI IMMOBILI	residui presunti	397.313,52			397.313,52
		previsioni di competenza	13.108.780,54	20.235,43		13.129.015,97
		previsioni di cassa	5.783.078,77			5.783.078,77
<b>Totale Titolo 2</b>	<b>Spese in conto capitale</b>	residui presunti	6.310.839,44			6.310.839,44
		previsioni di competenza	180.240.005,95	20.235,43		180.260.241,38
		previsioni di cassa	94.007.847,77			94.007.847,77
<b>Totale Programma 5</b>	<b>Viabilità e infrastrutture stradali</b>	residui presunti	16.764.141,56			16.764.141,56
		previsioni di competenza	218.590.585,56	20.235,43		218.610.820,99
		previsioni di cassa	137.663.189,49			137.663.189,49
<b>Totale Missione 10</b>	<b>Trasporti e diritto alla mobilità</b>	residui presunti	45.146.576,60			45.146.576,60
		previsioni di competenza	520.918.059,59	20.235,43		520.938.295,02
		previsioni di cassa	383.877.650,08			383.877.650,08
<b>Totale Variazioni in uscita</b>		residui presunti	397.313,52			397.313,52
		previsioni di competenza	13.108.780,54	20.235,43		13.129.015,97
		previsioni di cassa	5.783.078,77			5.783.078,77
<b>Totale Generale delle uscite</b>		residui presunti	206.635.259,33			206.635.259,33
		previsioni di competenza	3.047.470.788,04	20.235,43		3.047.491.023,47
		previsioni di cassa	2.714.389.476,08			2.714.389.476,08

## ENTRATE 2024

TITOLO, TIPOLOGIA	DENOMINAZIONE		PREVISIONI AGGIORNATE ALLA PRECEDENTE VARIAZIONE N. 343 ESERCIZIO 2024	VARIAZIONE		PREVISIONI AGGIORNATE ALLA DELIBERA IN OGGETTO - ESERCIZIO 2024
				in aumento	in diminuzione	
			51.760.105,68			51.760.105,68
<b>Fondo pluriennale vincolato per spese correnti</b>						
			169.051.008,38			169.051.008,38
<b>Fondo pluriennale vincolato per spese in conto capitale</b>						
<b>Utilizzo avanzo di amministrazione</b>						
	Fondo oneri e rischi		1.100.000,00			1.100.000,00
	Fondo contenzioso		13.340.960,65			13.340.960,65
	Vincoli derivanti da leggi		18.755.731,65			18.755.731,65
	Vincoli derivanti da trasferimenti		19.797.429,73			19.797.429,73
	Vincoli attribuiti dall'ente		2.500.000,00			2.500.000,00
	Parte destinata agli investimenti		2.880.000,00			2.880.000,00
	Avanzo non vincolato		52.969.066,32			52.969.066,32
<b>Titolo 4</b>	<b>Entrate in conto capitale</b>					
<b>Tipologia 200</b>	<b>Contributi agli investimenti</b>					
40200.01.420135265	TRASFERIMENTI DALLO STATO PATTO PER VENEZIA					
		residui presunti	29.683.112,39			29.683.112,39
		previsioni di competenza	5.465.815,80	20.235,43		5.486.051,23
		previsioni di cassa	19.793.710,82			19.793.710,82

## ENTRATE 2024

TITOLO, TIPOLOGIA	DENOMINAZIONE		PREVISIONI AGGIORNATE ALLA PRECEDENTE VARIAZIONE N. 343 ESERCIZIO 2024	VARIAZIONE		PREVISIONI AGGIORNATE ALLA DELIBERA IN OGGETTO - ESERCIZIO 2024
				in aumento	in diminuzione	
Totale Tipologia 200	Contributi agli investimenti	residui presunti	124.865.229,03			124.865.229,03
		previsioni di competenza	624.447.603,93	20.235,43		624.467.839,36
		previsioni di cassa	453.477.294,65			453.477.294,65
Totale Titolo 4	Entrate in conto capitale	residui presunti	129.657.980,54			129.657.980,54
		previsioni di competenza	643.197.603,93	20.235,43		643.217.839,36
		previsioni di cassa	468.551.699,44			468.551.699,44
Totale Variazioni in entrata		residui presunti	29.683.112,39			29.683.112,39
		previsioni di competenza	5.465.815,80	20.235,43		5.486.051,23
		previsioni di cassa	19.793.710,82			19.793.710,82
Totale Generale delle entrate		residui presunti	570.559.768,71			570.559.768,71
		previsioni di competenza	3.047.470.788,04	20.235,43		3.047.491.023,47
		previsioni di cassa	2.560.090.697,29			2.560.090.697,29

## SPESE 2025

MISSIONE, PROGRAMMA, TITOLO	DENOMINAZIONE		PREVISIONI AGGIORNATE ALLA PRECEDENTE VARIAZIONE N. 343 ESERCIZIO 2024	VARIAZIONE		PREVISIONI AGGIORNATE ALLA DELIBERA IN OGGETTO - ESERCIZIO 2024
				in aumento	in diminuzione	
Missione 10	Trasporti e diritto alla mobilità					
Programma 5	Viabilità e infrastrutture stradali					
Titolo 2	Spese in conto capitale					
10052.02.026522109	BENI IMMOBILI	residui presunti	8.299.436,28			8.299.436,28
		previsioni di competenza	195.259,78	-20.235,43		175.024,35
		previsioni di cassa	0,00			0,00
Totale Titolo 2	Spese in conto capitale	residui presunti	57.772.169,29			57.772.169,29
		previsioni di competenza	47.741.451,12	-20.235,43		47.721.215,69
		previsioni di cassa	0,00			0,00
Totale Programma 5	Viabilità e infrastrutture stradali	residui presunti	75.725.012,46			75.725.012,46
		previsioni di competenza	77.961.884,09	-20.235,43		77.941.648,66
		previsioni di cassa	0,00			0,00
Totale Missione 10	Trasporti e diritto alla mobilità	residui presunti	372.691.894,27			372.691.894,27
		previsioni di competenza	178.996.756,58	-20.235,43		178.976.521,15
		previsioni di cassa	0,00			0,00
Totale Variazioni in uscita		residui presunti	8.299.436,28			8.299.436,28
		previsioni di competenza	195.259,78	-20.235,43		175.024,35
		previsioni di cassa	0,00			0,00
Totale Generale delle uscite		residui presunti	843.404.456,88			843.404.456,88
		previsioni di competenza	2.054.556.635,33	-20.235,43		2.054.536.399,90
		previsioni di cassa	0,00			0,00

## ENTRATE 2025

TITOLO, TIPOLOGIA	DENOMINAZIONE		PREVISIONI AGGIORNATE ALLA PRECEDENTE VARIAZIONE N. 343 ESERCIZIO 2024	VARIAZIONE		PREVISIONI AGGIORNATE ALLA DELIBERA IN OGGETTO - ESERCIZIO 2024
				in aumento	in diminuzione	
			5.312.553,08			5.312.553,08
<b>Fondo pluriennale vincolato per spese correnti</b>						
			38.659.888,03			38.659.888,03
<b>Fondo pluriennale vincolato per spese in conto capitale</b>						
<b>Titolo 4</b>	<b>Entrate in conto capitale</b>					
<b>Tipologia 200</b>	<b>Contributi agli investimenti</b>					
40200.01.420135265	TRASFERIMENTI DALLO STATO PATTO PER VENEZIA		residui presunti	33.907.287,49		33.907.287,49
			previsioni di competenza	251.945,38	-20.235,43	231.709,95
			previsioni di cassa	0,00		0,00
Totale Tipologia 200	Contributi agli investimenti		residui presunti	468.102.204,13		468.102.204,13
			previsioni di competenza	106.940.840,01	-20.235,43	106.920.604,58
			previsioni di cassa	0,00		0,00
Totale Titolo 4	Entrate in conto capitale		residui presunti	472.910.814,99		472.910.814,99
			previsioni di competenza	132.229.840,01	-20.235,43	132.209.604,58
			previsioni di cassa	0,00		0,00
Totale Variazioni in entrata			residui presunti	33.907.287,49		33.907.287,49
			previsioni di competenza	251.945,38	-20.235,43	231.709,95
			previsioni di cassa	0,00		0,00
Totale Generale delle entrate			residui presunti	1.072.629.085,76		1.072.629.085,76
			previsioni di competenza	2.054.556.635,33	-20.235,43	2.054.536.399,90
			previsioni di cassa	0,00		0,00

*TIMBRO E FIRMA DELL'ENTE*  
*Responsabile del Servizio Finanziario/Dirigente responsabile della spesa*

**PATTO PER LO SVILUPPO PER LA CITTÀ DI VENEZIA**

Delibera CIPE 56/2016 (17A02404) G.U.n.79 del 4.4.2017 Fondo per lo Sviluppo e la Coesione FSC 2014-2020

 CITTA' DI VENEZIA	DIREZIONE LAVORI PUBBLICI Settore Edilizia Comunale Servizio Edilizia Scolastica Venezia ed Isole S. Marco 4136 30124 Venezia	CI: 14248  RUP: Arch. Stefania Liguori
---	---	---

**Oggetto:** C.I. 14248 "AMBIENTE E TERRITORIO – ABBATTIMENTO BARRIERE ARCHITETTONICHE: INTERVENTI STRAORDINARI DI ABBATTIMENTO BARRIERE ARCHITETTONICHE VENEZIA CENTRO STORICO"  
CIG 758364804F - CUP F77H17001130001. **Soluzioni Rimovibili.**

**Fase Progetto:** VARIANTE IN CORSO D'OPERA – N.3

REVISIONE N./DATA	DESCRIZIONE	Redatto	Approvato
00	22/05/2024	Prima Emissione	DZ TT
01	22/05/2024	Note RUP	DZ TT
02	22/05/2024	Refuso tempi	DZ TT
03			
04			
05			

OGGETTO: <b>Relazione di Variante</b>	ELABORATO: <b>1252V3-R001</b>
DATA: <b>22/05/2024</b>	SCALA: //
	NOME FILE: <b>1252V3-R001-02</b>

**progettisti:**

  
F&M  
ingegneria

 DAVID  
ZANNONER  
STUDIO

F&M Ingegneria SpA  
Via Belvedere 8/10 – 30030 Mirano (VE)  
T:0039 041 5785711 / sg@fm-ingegneria.com

Ing.David Zannoner  
Via Ulloa 3A – 30174 Venezia Marghera  
T:0039 347 8825641 / david.zannoner@gmail.com





## Sommario

1. GENERALITÀ.....	4
2. PREMESSA.....	4
3. ADEGUAMENTI E MODIFICHE INTRODOTTI DALLA PERIZIA DI VARIANTE .....	4
4. ASPETTI TECNICI .....	5
5. INQUADRAMENTO NORMATIVO.....	8
6. QUADRO ECONOMICO GENERALE .....	8
6.1. QUANTIFICAZIONE ECONOMICA .....	9
6.2. NUOVI PREZZI .....	10
7. TEMPO DI ULTIMAZIONE.....	10

## 1. GENERALITÀ

La presente relazione di variante si colloca nell'ambito degli interventi di *realizzazione di cinque rampe continue smontabili lungo il percorso Riva degli Schiavoni - Giardini della Biennale (Ponte del Vin, Ponte de la Pietà, Ponte del Sepolcro, Ponte de la Cà di Dio, Ponte de l'Arsenale) e miglioramento delle piccole rampe esistenti sui gradini del Ponte della Paglia*, tra gli *interventi a tutela dei disabili, per l'eliminazione delle barriere architettoniche nella Città di Venezia - centro storico ed isole*.

La presente documentazione, relativa alla corrente **Perizia di Variante N.3**, rappresenta il perfezionamento della perizia di variante consegnata per i controlli della Sovrintendenza SBBAA di Venezia con:

**Protocollo N. 183819 del 15/04/2024.**

## 2. PREMESSA

I lavori in oggetto sono stati appaltati all'Impresa IN.TE.SE. COSTRUZIONI D'ACCIAIO S.R.L. con contratto Rep. n. 22069 del 26/05/2021 per un importo di euro 774.024,30 al netto del ribasso d'asta del 19,798% e comprensivo degli oneri per la sicurezza pari a euro 20.630,90.

La presente perizia di variante e suppletiva s'inquadra, ai sensi dell'Art.38 comma 3 del Contratto d'Appalto, nell'ambito degli interventi disposti dalla DL per risolvere aspetti di dettaglio, che siano contenuti entro un importo non superiore al 20% (venti per cento) dell'importo del contratto stipulato e purché non essenziali o sostanziali ai sensi dell'articolo 106, comma 4 del DL 50/2016 – Codice dei Contratti.

La presente variante inoltre rispetta i requisiti stabiliti all'art.106 comma 2 del DL 50/2016 – Codice dei Contratti – per la modifica dei contratti, ed in particolare il requisito contenuto al comma 2b del suddetto articolo, che indica un limite del 15 per cento del valore iniziale del contratto per i contratti di lavori.

Nel successivo paragrafo "ASPETTI TECNICI" saranno motivate in esteso le ragioni tecniche che hanno portato ad applicare le presenti varianti.

Si specifica che gli interventi di seguito descritti fanno riferimento esclusivamente alle opere in variante rispetto a quanto previsto in fase esecutiva.

## 3. ADEGUAMENTI E MODIFICHE INTRODOTTI DALLA PERIZIA DI VARIANTE

L'intervento che è stato individuato come oggetto di variante corrisponde al seguente:

**Introduzione di un sistema di profili tubolari per impedire l'accessibilità laterale sotto l'impalcato delle Rampe su Ponte Arsenale, al fine di migliorare le condizioni di sicurezza per la fruibilità dell'opera.**

## 4. ASPETTI TECNICI

La stesura del presente documento fa seguito al controllo delle condizioni di accessibilità laterale, al piano della fondamenta su Riva Sette Martiri, nella zona sotto impalcato della Rampa su Ponte Arsenale. Una volta completato il montaggio della porzione lato San Marco di tale sistema di rampe, è stato possibile testare e controllare direttamente in sito le condizioni dell'accessibilità laterale per il manufatto realizzato e valutarne in modo accurato le condizioni di sicurezza per gli utenti.

Le porzioni in cui l'impalcato della rampa presenta altezza considerevole possano essere soggette, se non protette lateralmente, ad un transito pedonale. In ragione della considerevole quantità di utenti prevedibili sulla rampa e sulle zone adiacenti, vista la particolare collocazione dei manufatti e considerato che un cospicuo numero di utenti corrisponde a turisti che si avvicinano a tali manufatti spesso per la prima volta, si è ritenuto opportuno sviluppare una variante migliorativa del progetto al fine di minimizzare il rischio che un utente, camminando al di sotto dell'impalcato, possa inavvertitamente urtare contro parti metalliche della struttura.

Si è proposto quindi l'inserimento, lateralmente ad ogni rampa, di alcuni correnti metallici orizzontali a sezione circolare in acciaio INOX satinato (N.2 per lato / stessa tipologia e finitura del materiale utilizzato per le strutture della rampa) con le seguenti caratteristiche:

- Corrente orizzontale inferiore alla quota di circa 625mm da terra (ovvero dalla quota della fondamenta). Tali elementi rendono estremamente difficoltoso il passaggio di persone sotto il corrente.
- Corrente orizzontale superiore alla quota di circa 1250mm da terra, allo scopo di ostacolare il passaggio tra i due montanti oppure un tentativo di scavalcare il montante più alto.
- I correnti descritti saranno fissati con occhielli (tronchetti di tubo) sui montanti laterali dei telai strutturali a sostegno delle rampe, come indicato nella sezione trasversale allegata di seguito.



Nelle rappresentazioni allegate di seguito si individuano i dettagli di connessione previsti tra nuovi tubolari orizzontali e montanti.

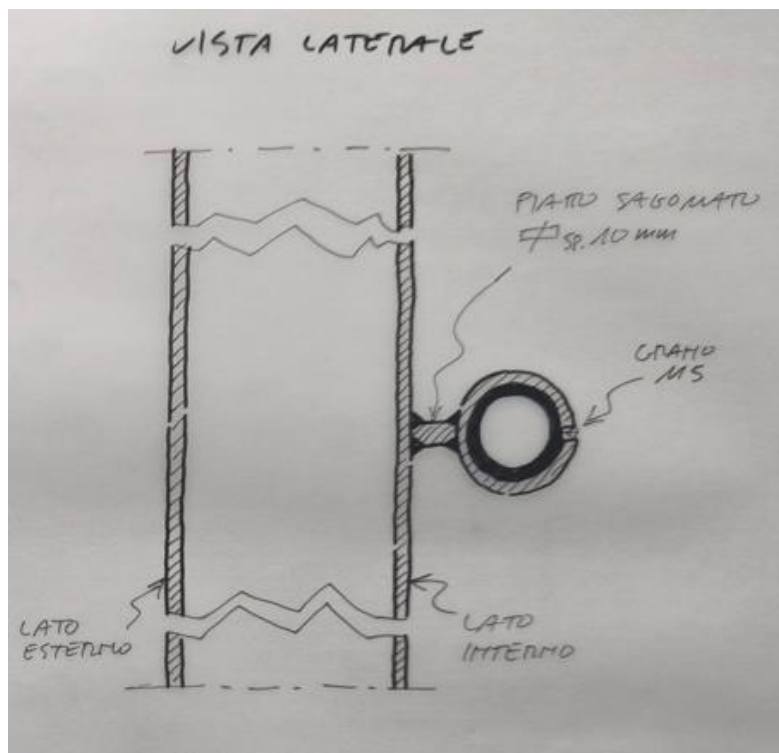
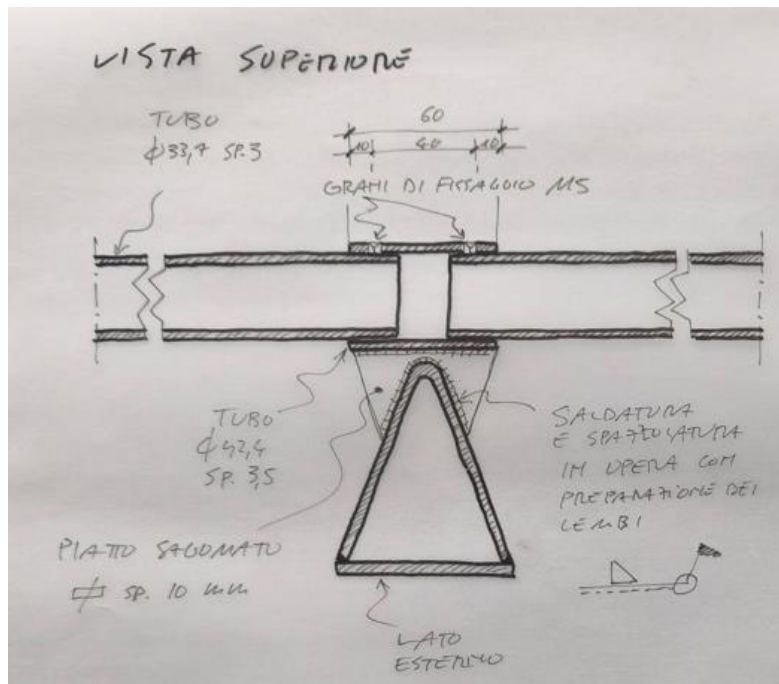

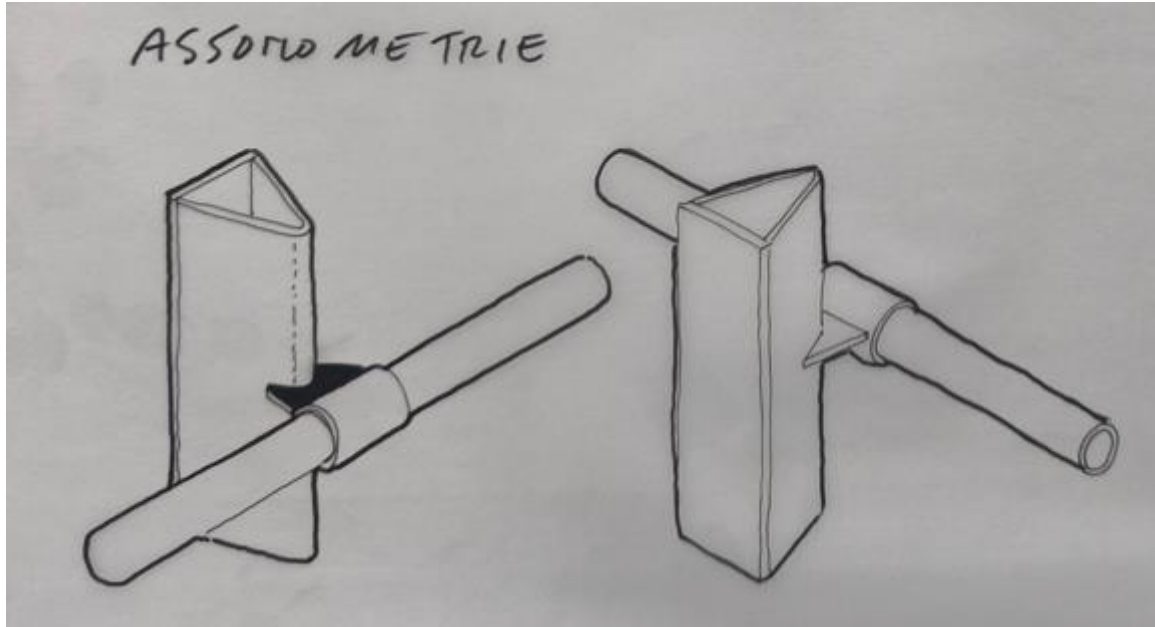

## 5. INQUADRAMENTO NORMATIVO

Con riferimento alle normative nazionali, le varianti sopra descritte s'inquadrano quindi, ai sensi dell'Art.38 comma 3 del Contratto d'Appalto, nell'ambito degli interventi disposti dalla DL per risolvere aspetti di dettaglio, che siano contenuti entro un importo non superiore al 20% (venti per cento) dell'importo del contratto stipulato, risultando inoltre non essenziali o sostanziali ai sensi dell'articolo 106, comma 4 del DL 50/2016 – Codice dei Contratti.

La variante inoltre rispetta i requisiti stabiliti all'art.106 comma 2 del DL 50/2016 – Codice dei Contratti – per la modifica dei contratti, ed in particolare il requisito contenuto al comma 2b del suddetto articolo, che indica un limite del 15 per cento del valore iniziale del contratto per i contratti di lavori.

## 6. QUADRO ECONOMICO GENERALE

Tutte le valorizzazioni s'intendono valutate al netto del ribasso d'asta.

### 6.1. QUANTIFICAZIONE ECONOMICA

I lavori relativi alla presente perizia suppletiva e di variante comportano complessivamente un incremento di spesa pari ad **Euro 15.000,00**, pari al 1,938% dell'importo contrattuale che trovano copertura all'interno del quadro economico di progetto.

#### VALUTAZIONE DEGLI IMPORTI DEI LAVORI DI CONTRATTO

+ PERIZIA DI VARIANTE SUPPLETTIVA (PVS):

IMPORTO LAVORI DA APPALTARE:		€	959.260,19
IMPORTO OGGETTO DI OFFERTA:		€	935.629,29
ONERI DELLA SICUREZZA:	non soggetti a ribasso	€	20.630,90
OPERE IN ECONOMIA:	non oggetto di offerta	€	3.000,00
RIBASSO D'ASTA:	19.798%	€	185235,89
<b>IMPORTO CONTRATTUALE:</b>		€	<b>774.024,30</b>
IMPORTO OPERE PERIZIA VS N.01:	(+ 7.183% del Contratto Iniziale)	€	55.600,00
IMPORTO OPERE PERIZIA VS N.02	(+ 0.775% del Contratto Iniziale)	€	6.000,00
IMPORTO OPERE PERIZIA CORRENTE VS N.03	(+ 1.938% del Contratto Iniziale)	€	15.000,00
<b>IMPORTO CONTRATTO + PVS N.01+ PVS N.02 + PVS N.03:</b>		€	<b>850.624,30</b>

Si riportano di seguito le analisi relative ai novi prezzi delle lavorazioni descritte al punto precedente. Tutte le valorizzazioni s'intendono valutate al netto del ribasso d'asta.

ARTICOLO	OGGETTO DELL'ANALISI	Unità di misura	Quantità	Prezzo elementare	Parziali	Importo
	<b>Opere e provviste necessarie alla formazione dell'oggetto</b>					
<b>NP.01</b>	<b>PROTEZIONI LATERALI PER L'ACCESSIBILITA' SOTTO IMPALCATO</b>					
<b>DESCRIZIONE:</b>	<b>DI PONTE ARSENALE</b>					
NP.01 - Arsenale	Tubo diam 33x3	kg	365	20,04 €		7 314,60 €
NP.01 - Arsenale	Tubo diam 42x3,56	kg	25	20,04 €		501,00 €
NP.01 - Arsenale	Piatti 80x8	kg	62	20,04 €		1 242,48 €
Offertra Appaltatore 18/04/2024	Satinatura + acidatura + grani	cad	1	1 220,00 €		1 220,00 €
					10 278,08 €	
VE23_01CS.AT.P01.001.017	Trasporto con imbarcazione dotata di gru per scarico a terra	H	8,00	261,25 €		2 090,00 €
					2 090,00 €	
	IMPORTO LAVORI NETTO:					12 368,08 €
	IMPORTO LAVORI COMPRENSIVO DI UTILI E SPESE GENERALI:			28,7%	3 549,64 €	15 917,72 €
	<b>IMPORTO LAVORI TOTALE SCONTATO:</b>				<b>19,798%</b>	<b>12 766,33 €</b>
	<b>ONERI PER LA SICUREZZA</b>					
Sicurezza NSR P 6.1.6A	Recinzioni di cantiere (prezzi da PSC)	mq	48	3,97 €		190,56 €
Sicurezza NSR P 6.1.6B	Delimitazioni aree pericolose (prezzi da PSC)	cad	45	5,82 €		261,90 €
Sicurezza NSR P 6.3.5	Box baracca di cantiere (compreso impianto antincendio)	cad	1	1 032,00 €		1 032,00 €
Da PSC	Segaletica (PSC - par. segnaletica)	cad	1	404,18 €		404,18 €
	Riunioni di coordinamento	cad	2	172,52 €		345,03 €
					2 233,67 €	
	IMPORTO LAVORI TOTALE SCONTATO:					12 766,33 €
	ONERI PER LA SICUREZZA NON SOGGETTI A RIBASSO:					2 233,67 €
	<b>IMPORTO TOTALE:</b>					<b>15 000,00 €</b>

## 6.2. NUOVI PREZZI

Per l'esecuzione delle lavorazioni, oggetto della presente perizia, sono stati redatti n.1 Nuovi Prezzi. Tali Nuovi Prezzi sono stati concordati con l'impresa esecutrice e da questa accettati attraverso la sottoscrizione del Verbale di Concordamento Nuovi Prezzi n. 03 del 23/05/2024, allegato alla presente perizia suppletiva e di variante.

## 7. TEMPO DI ULTIMAZIONE

Per effetto delle lavorazioni suppletive e di variante introdotte con la presente perizia, considerato anche lo stato di avanzamento dei lavori e delle predisposizioni in officina da parte dell'Appaltatore, si è ritenuto opportuno e necessario riconoscere una proroga di 10 giorni, cosicché il termine ultimo fissato per il completamento delle lavorazioni corrisponde al: **31/07/2024.**

Il Direttore dei Lavori

[DOCUMENTO FIRMATO  
DIGITALMENTE]

Ing. David Zannoner

### Sezione dall'alto

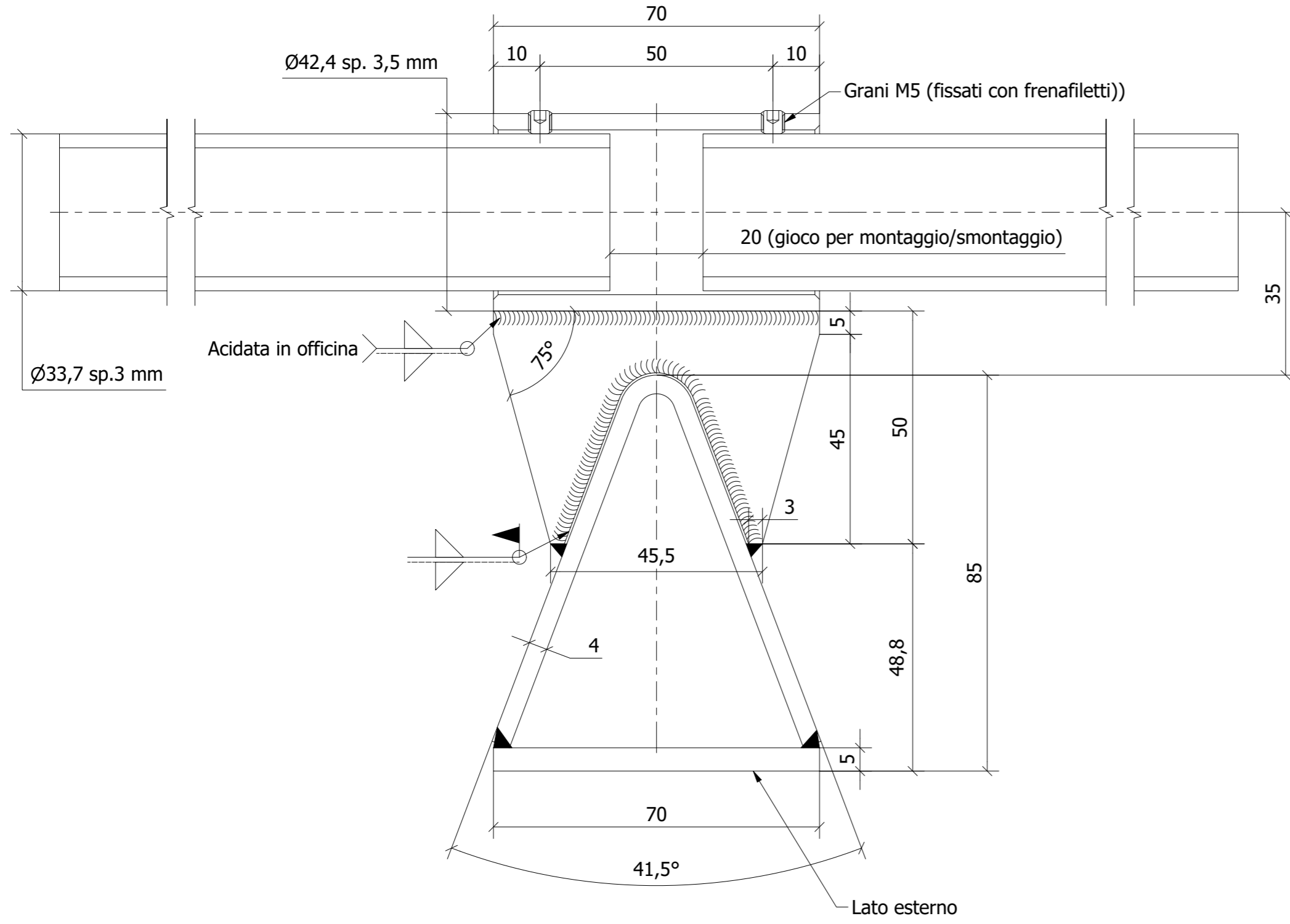

### Sezione ortogonale

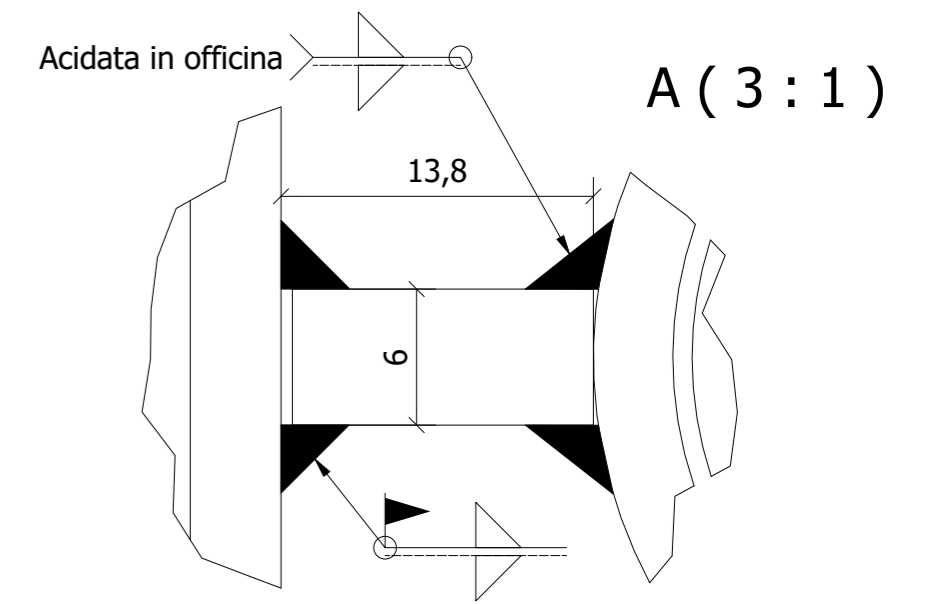
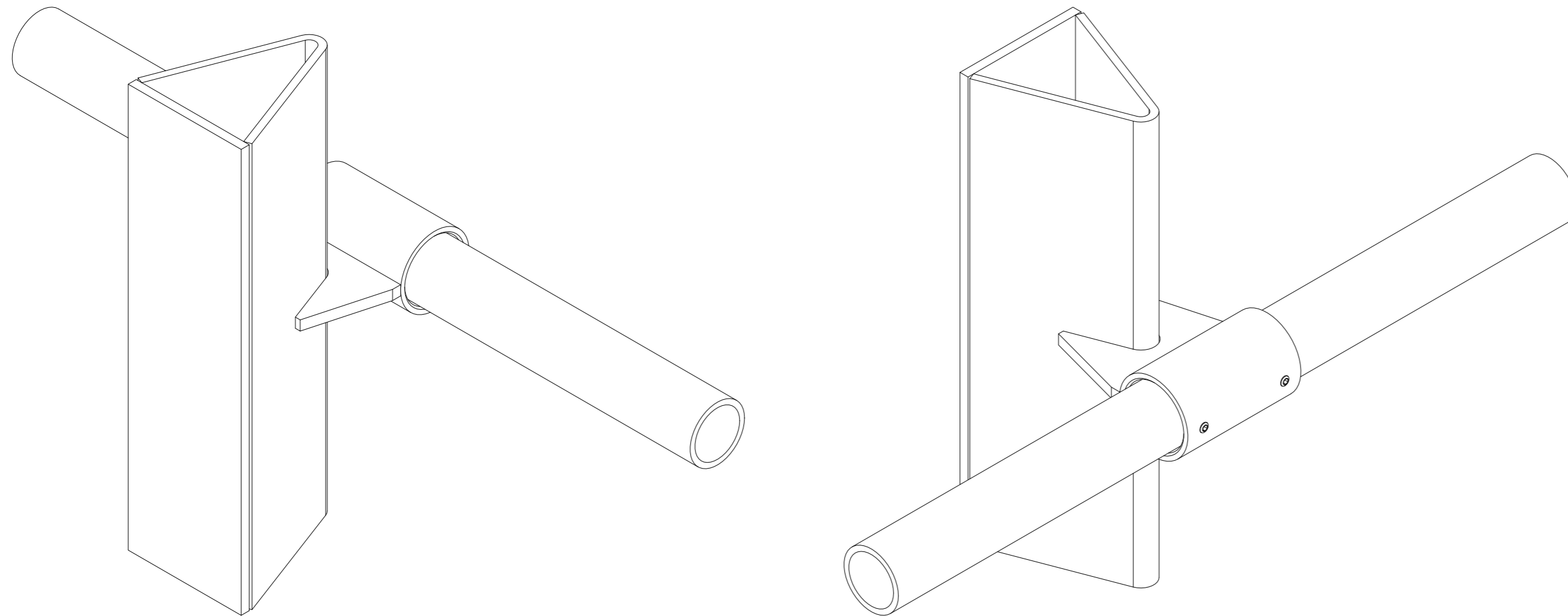
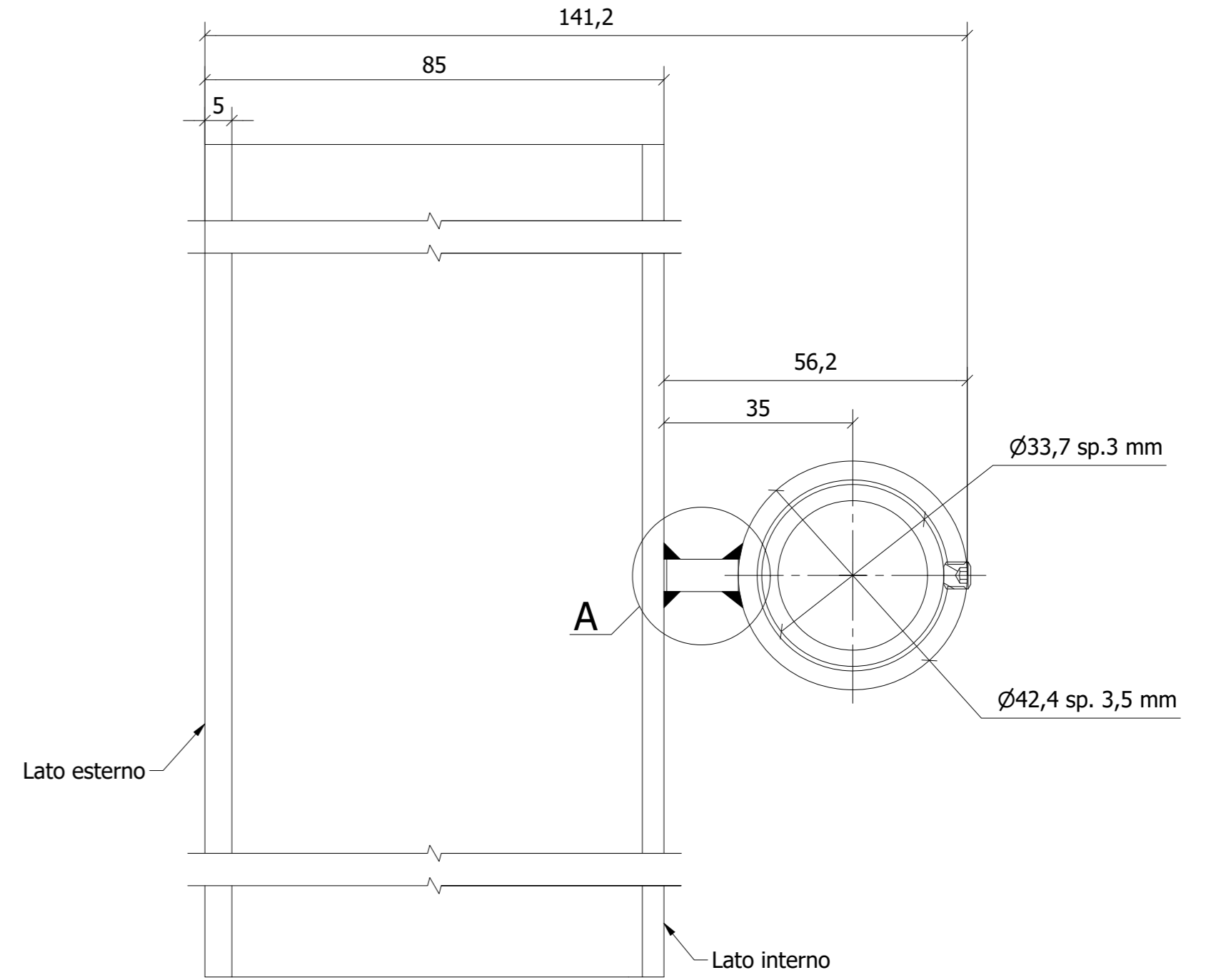

PATTO PER LO SVILUPPO PER LA CITTÀ DI VENEZIA

Delibera CIPE 56/2016 (17A02404) G.U.n.79 del 4.4.2017 Fondo per lo Sviluppo e la Coesione FSC 2014-2020

CITTA' DI  
VENEZIA



AREA LAVORI PUBBLICI MOBILITÀ E TRASPORTI  
Settore Edilizia Comunale Venezia Centro Storico ed Isole  
Servizio Edilizia 2 Venezia Centro Storico ed Isole

**OGGETTO: Perizia di Variante relativa agli interventi:**

**C.I. 14248 - 2.6.1 - AMBIENTE E TERRITORIO - ABBATTIMENTO BARRIERE  
ARCHITETTONICHE: INTERVENTI STRAORDINARI DI ABBATTIMENTO BARRIERE  
ARCHITETTONICHE VENEZIA CENTRO STORICO - ZONA BACINO SAN MARCO - CUP  
F77H17001130001- CIG 8580298DE4**

**VERBALE DI VERIFICA E AUTORIZZAZIONE ALLA PERIZIA DI VARIANTE**

- art. 106 comma 2 del D.Lgs. n. 50/2016 e s.m.i. -

**PREMESSE**

Accertata l'assenza di incompatibilità per lo svolgimento dell'attività di verificatore sulla Perizia di cui in oggetto, ai sensi dell'art. 26 c. 7 del D. Lgs. n. 50/2016 e s.m.i. e del punto 9 delle Linee Guida dell'ANAC n. 3 "Nomina, ruolo e compiti del responsabile unico del procedimento per l'affidamento di appalti e concessioni", aggiornate in seguito all'emanazione del D. Lgs. n. 56/2017 di integrazione e correzione al D. Lgs. n. 50/2016;

La sottoscritta arch. Stefania Liguori, in qualità di Responsabile Unico del Procedimento dei lavori specificati in oggetto, esperisce la seguente **verifica** sugli elaborati della Perizia di Variante, finalizzata ad esprimere l'**autorizzazione alla modifica del seguente contratto in corso**, ai sensi dell'art. 106 comma del D.Lgs. n. 50/2016 e s.m.i.:

LAVORI: C.I. 14248 - 2.6.1 - AMBIENTE E TERRITORIO - ABBATTIMENTO BARRIERE  
ARCHITETTONICHE: INTERVENTI STRAORDINARI DI ABBATTIMENTO BARRIERE  
ARCHITETTONICHE VENEZIA CENTRO STORICO - ZONA BACINO SAN MARCO - CUP  
F77H17001130001- CIG 8580298DE4

Area Lavori Pubblici Mobilità e Trasporti - Direttore Ing. Simone Agrondi  
Settore Edilizia Comunale Venezia Centro Storico ed Isole - Dirigente Arch. Silvia Loreto (silvia.loreto@comune.venezia.it)  
Servizio Edilizia 2 Venezia Centro Storico ed Isole - Responsabile di Servizio Arch. Stefania Liguori (stefania.liguori@comune.venezia.it)  
Sede di Venezia, Ca' Farsetti - San Marco 4136, 30124 - pec: dirlavoripubblici@pec.comune.venezia.it

Il presente documento risulta firmato digitalmente ai sensi del C.A.D. d.lgs. n. 82/2005 e s.m.i. ed è conservato nel sistema di gestione documentale del Comune di Venezia. L'eventuale copia del presente documento informatico viene resa ai sensi degli artt. 22, 23 e 23 ter d.lgs. 7 marzo 2005 n. 82.

IMPRESA: IN.TE.SE. COSTRUZIONI D'ACCIAIO SRL

CONTRATTO in data 25/05/2021 Rep. n. 22069

Premesso che:

- con deliberazione della Giunta Comunale n. 189 del 30/06/2020, esecutiva, e con determinazione dirigenziale n. 1590 del 18/08/2020 modificata dalla determina dirigenziale n. 2706 del 17/12/2020, sono stati approvati i progetti definitivo ed esecutivo, redatto dal Raggruppamento Temporaneo di Professionisti F&M INGEGNERIA S.p.A. e Ing. David Zannoner, e disposto di procedere all'individuazione del contraente relativamente ai lavori del C.I. 14248 di "2.6.1. - Ambiente e Territorio Abbattimento Barriere Architettoniche: Interventi Straordinari di Abbattimento Barriere Architettoniche Venezia Centro Storico" comportante una spesa complessiva di € 1.100.000,00.= oneri fiscali compresi, spesa finanziata con il contributo dello Stato Patto per Venezia; di cui € 959.260,19.= oneri fiscali esclusi, quale importo complessivo dell'appalto, così suddiviso: € 935.629,29.= per lavori soggetti a ribasso d'asta, € 20.630,90.= quali oneri per la sicurezza non soggetti a ribasso d'asta ed € 3.000,00.= per lavori in economia;
- a seguito dell'espletamento delle procedure di gara, con Determinazione Dirigenziale n. 685 dell'1/04/2021 i succitati lavori sono stati aggiudicati all'impresa: IN.TE.SE. COSTRUZIONI D'ACCIAIO S.r.l., per un l'importo di € 750.393,40. = al netto del ribasso d'asta del 19.798% (o.f.e.) a cui vanno aggiunti € 20.630,90. = quali oneri per l'attuazione dei piani della sicurezza non soggetti a ribasso d'asta ed € 3.000,00 = quali opere in economia, per un importo contrattuale complessivo di € 774.024,30.= oneri fiscali esclusi;
- con determinazione dirigenziale n. 804 del 21/04/2021 è stato affidato l'incarico di Direzione Lavori, Coordinamento per la Sicurezza in fase di Esecuzione e C.R.E. al Raggruppamento Temporaneo di Professionisti F&M INGEGNERIA S.p.A. e Ing. David Zannoner;
- con determinazione dirigenziale n. 1044 del 25/05/2022 è stata approvata la perizia di Variante n. 1, rientrante nei casi previsti dall'art. 106 comma 2 lettera b) del D.Lgs. n. 50/2016 e s.m.i., impegnando la somma di €. 57.824,00 (o.f.c.) a favore dell'appaltatore IN.TE.SE. COSTRUZIONI D'ACCIAIO S.r.l. e contestualmente impegnando la somma di €. 5.918,78 (o.p. e f.c.) a favore del Raggruppamento Temporaneo di Professionisti F&M INGEGNERIA S.p.A. (mandatario) e Ing. David Zannoner (mandante) per l'adeguamento delle relative spese professionali;
- con determinazione dirigenziale n. 2956 del 19/12/2023 è stato assestato il quadro economico dell'opera ed approvata la perizia di Variante n. 2 impegnando la somma di €. 6.240,00 (o.f.c.) a favore dell'appaltatore IN.TE.SE. COSTRUZIONI D'ACCIAIO S.r.l.;
- il Direttore dei Lavori ha redatto la Perizia di Variante n. 3 sulla base dei seguenti motivi:
  - ◆ introduzione di un sistema di profili tubolari per impedire l'accessibilità laterale sotto l'impalcato delle Rampe su Ponte Arsenal, al fine di migliorare le condizioni di sicurezza per la fruibilità dell'opera;

Area Lavori Pubblici Mobilità e Trasporti – Direttore Ing. Simone Agrondi  
Settore Edilizia Comunale Venezia Centro Storico ed Isole – Dirigente Arch. Silvia Loreto (silvia.loreto@comune.venezia.it)  
Servizio Edilizia 2 Venezia Centro Storico ed Isole – Responsabile di Servizio Arch. Stefania Liguori (stefania.liguori@comune.venezia.it)  
Sede di Venezia, Ca' Farsetti – San Marco 4136, 30124 - pec: [dirlavoripubblici@pec.comune.venezia.it](mailto:dirlavoripubblici@pec.comune.venezia.it)

Il presente documento risulta firmato digitalmente ai sensi del C.A.D. d.lgs. n. 82/2005 e s.m.i. ed è conservato nel sistema di gestione documentale del Comune di Venezia. L'eventuale copia del presente documento informatico viene resa ai sensi degli artt. 22, 23 e 23 ter d.lgs. 7 marzo 2005 n. 82.

Considerato che:

- le porzioni in cui l'impalcato della rampa del Ponte dell'Arsenale presenta altezza considerevole possono essere soggette, se non protette lateralmente, ad un transito pedonale. In ragione della considerevole quantità di utenti prevedibili sulla rampa e sulle zone adiacenti, vista la particolare collocazione dei manufatti e considerato che un cospicuo numero di utenti corrisponde a turisti che si avvicinano a tali manufatti spesso per la prima volta, si è ritenuto opportuno sviluppare una variante migliorativa del progetto al fine di minimizzare il rischio che un utente, camminando al di sotto dell'impalcato, possa inavvertitamente urtare contro parti metalliche della struttura;
- viene pertanto proposto l'inserimento, lateralmente ad ogni rampa, di alcuni correnti metallici orizzontali a sezione circolare in acciaio INOX satinato (N.2 per lato / stessa tipologia e finitura del materiale utilizzato per le strutture della rampa). Il sistema dei correnti orizzontali proposto impedisce quindi che un generico utente possa passare sotto la rampa in modo accidentale, cosicché il raggiungimento di una condizione di potenziale pericolo non sarà possibile da parte di un utente ordinario. Inoltre gli elementi proposti non alterano la "trasparenza del manufatto rispetto al suo inserimento nel contesto architettonico circostante;
- il Direttore dei lavori ha elaborato la Perizia di Variante n. 3 acquisita al Protocollo Comunale PG 183819/2024 e successiva integrazione PG 364141/2024, ai sensi dell'art. 106, comma 2 del D. Lgs. n. 50/2016, per l'esecuzione di opere si rendono rese necessarie per garantire maggiore sicurezza composta dai seguenti elaborati seguente unico elaborato contenente gli elementi necessari all'approvazione:
  - Relazione Illustrativa del Direttore dei Lavori
  - Verbale concordamento nuovi prezzi
  - Analisi nuovi prezzi
  - Atto di sottomissione
  - Quadro di raffronto
  - Elaborati grafici
- l'importo della presente Perizia ammonta a complessivi € 15.000,00 + IVA al 4%, al netto del ribasso d'asta portando l'importo complessivo di contratto ad €. 850.624,30;
- le condizioni di cui all'art. 106 comma 2 lettere a) e b) sono verificate in quanto:
  - rientra nel limite del 15% dell'importo di contratto (ovvero corrisponde allo 1,938%) attiene aspetti di dettaglio e non modifica la natura e tipologia di lavorazioni del contratto.
- Sono rispettati i limiti di cui all'art. 106 comma 7 e comma 12.

Dato atto che:

- l'atto di sottomissione è stato siglato per accettazione dalla ditta IN.TE.SE. COSTRUZIONI D'ACCIAIO SRL, acquisito al protocollo comunale PG 364141/2024
- ai fini dell'approvazione della variante in argomento, risulta necessario impegnare la somma di €. 15.600,00 (o.f.i.) a favore della Ditta IN.TE.SE. COSTRUZIONI D'ACCIAIO SRL dando atto che la stessa trova copertura all'interno del quadro economico dell'opera tra le somme a disposizione;

Area Lavori Pubblici Mobilità e Trasporti – Direttore Ing. Simone Agrondi  
Settore Edilizia Comunale Venezia Centro Storico ed Isole – Dirigente Arch. Silvia Loreto (silvia.loreto@comune.venezia.it)  
Servizio Edilizia 2 Venezia Centro Storico ed Isole – Responsabile di Servizio Arch. Stefania Liguori (stefania.liguori@comune.venezia.it)  
Sede di Venezia, Ca' Farsetti – San Marco 4136, 30124 - pec: [dirlavoripubblici@pec.comune.venezia.it](mailto:dirlavoripubblici@pec.comune.venezia.it)

- è stata concessa, per l'esecuzione delle opere in argomento, una proroga sul termine ultimo dei lavori che porta lo stesso al 31/07/2024;
- l'adeguamento delle spese tecniche derivanti dalla perizia n. 2 e 3 ammonta €. 3.653,40 al netto del ribasso offerto del 13,776%, per un ammontare complessivi di €. 4.635,43 (oneri fiscali e previdenziali compresi), e che tale importo trova copertura all'interno del quadro economico dell'opera tra le somme a disposizione;
- è stata acquisita l'autorizzazione ai sensi dell'art. 21 del D.lgs 42/2004 e s.m.i. da parte della competente Soprintendenza Archeologia Belle Arti e Paesaggio di Venezia e Laguna acquisita la protocollo comunale con PG 243345/2024;

#### **DALL'ART. 26 COMMA 4 DEL D. Lgs. n. 50/2016 e s.m.i.**

Si è provveduto alla verifica della documentazione progettuale della Perizia con riferimento ai seguenti aspetti di controllo, secondo gli approcci e le metodologie già descritte nel verbale di verifica condotto sul progetto esecutivo dell'intervento, qui di seguito elencati:

- a) COMPLETEZZA DELLA PROGETTAZIONE E RISPONDENZA ALLA NORMATIVA VIGENTE;
- b) COERENZA E COMPLETEZZA DEL QUADRO ECONOMICO IN TUTTI I SUOI ASPETTI - RISPETTO DEI LIMITI FINANZIARI;
- c) APPALTABILITÀ DELLA SOLUZIONE PROGETTUALE PRESCELTA;
- d) PRESUPPOSTI PER LA DURABILITÀ DELL'OPERA NEL TEMPO;
- e) MINIMIZZAZIONE DEI RISCHI DI INTRODUZIONE DI VARIANTI E DI CONTENZIOSO;
- f) POSSIBILITÀ DI ULTIMAZIONE DELL'OPERA ENTRO I TERMINI PREVISTI;
- g) SICUREZZA DELLE MAESTRANZE E DEGLI UTILIZZATORI;
- h) ADEGUATEZZA DEI PREZZI UNITARI UTILIZZATI;
- i) MANUTENIBILITÀ DELLE OPERE.

In particolare, per la verifica degli elaborati di progetto si è potuto verificare che:

- ricorre l'ipotesi di cui all'art. 226, co. 2, let. b) d.lgs. n. 36 del 2023 secondo cui continuano ad applicarsi le disposizioni di cui al d.lgs. n. 50 del 2016 ai procedimenti in corso, tra i quali rientra anche l'ipotesi di procedure e contratti in relazione ai quali, alla data in cui il codice acquista efficacia, siano stati già inviati gli avvisi a presentare le offerte;
- La Perizia è stata redatta dal Direttore dei Lavori ai sensi dell'art. 106 del D.Lgs. n. 50/2016 e s.m.i. e dell'art. 8 del D.M. n. 49 del 7 marzo 2018;
- La Perizia è stata correttamente redatta sulla base di quanto sopra descritto;
- La Perizia è stata sottoscritta dall'Appaltatore in segno di accettazione;

*Area Lavori Pubblici Mobilità e Trasporti – Direttore Ing. Simone Agrondi  
Settore Edilizia Comunale Venezia Centro Storico ed Isole – Dirigente Arch. Silvia Loreto (silvia.loreto@comune.venezia.it)  
Servizio Edilizia 2 Venezia Centro Storico ed Isole – Responsabile di Servizio Arch. Stefania Liguori (stefania.liguori@comune.venezia.it)  
Sede di Venezia, Ca' Farsetti – San Marco 4136, 30124 - pec: [dirlavoripubblici@pec.comune.venezia.it](mailto:dirlavoripubblici@pec.comune.venezia.it)*

*Il presente documento risulta firmato digitalmente ai sensi del C.A.D. d.lgs. n. 82/2005 e s.m.i. ed è conservato nel sistema di gestione documentale del Comune di Venezia. L'eventuale copia del presente documento informatico viene resa ai sensi degli artt. 22, 23 e 23 ter d.lgs. 7 marzo 2005 n. 82.*

## **RAPPORTO CONCLUSIVO DI VERIFICA e AUTORIZZAZIONE**

È stata verificata la conformità della Perizia di Variante rispetto agli indirizzi progettuali contenuti nel progetto esecutivo approvato prima dell'affidamento dei lavori e nel rispetto delle evidenze derivanti dall'analisi delle campionature, della garanzia delle condizioni di sicurezza della durabilità dell'opera rispetto al contesto ove è inserita ed allo scopo per la quale è stata progettata, nonché al rispetto dei limiti finanziari dati dall'importo massimo di finanziamento previsto e approvato per l'intervento.

Sulla base delle risultanze delle attività di verifica svolte e delle considerazioni sopra espresse, la sottoscritta arch. Stefania Liguori, Responsabile Unico del Procedimento, certifica che le operazioni sono svolte in contraddittorio con il Direttore dei Lavori e esprime un giudizio di **VERIFICA POSITIVO** rispetto alla Perizia di Variante e pertanto

### **AUTORIZZA**

la modifica al contratto d'appalto Rep. n. 22069 del 25/05/2021 – appaltatore: IN.TE.SE. COSTRUZIONI D'ACCIAIO SRL - importo aggiuntivo € 15.000,00 (o.f.e.);

Venezia, 24/07/2024

IL RESPONSABILE UNICO DEL PROCEDIMENTO

arch. Stefania Liguori

*(firma digitale)*

Il Direttore dei Lavori

ing. David Zannoner

*(firma digitale)*

**PATTO PER LO SVILUPPO PER LA CITTÀ DI VENEZIA**

Delibera CIPE 56/2016 (17A02404) G.U.n.79 del 4.4.2017 Fondo per lo Sviluppo e la Coesione FSC 2014-2020

 <p>CITTA' DI VENEZIA</p>	DIREZIONE LAVORI PUBBLICI Settore Edilizia Comunale Servizio Edilizia Scolastica Venezia ed Isole S. Marco 4136 30124 Venezia	CI: 14248  RUP: Arch. Stefania Liguori
--	---	---

**Oggetto:** C.I. 14248 "AMBIENTE E TERRITORIO - ABBATTIMENTO BARRIERE ARCHITETTONICHE: INTERVENTI STRAORDINARI DI ABBATTIMENTO BARRIERE ARCHITETTONICHE VENEZIA CENTRO STORICO"  
CIG 758364804F - CUP F77H17001130001. **Soluzioni Rimovibili.**

**Fase Progetto:** VARIANTE - ANALISI NUOVI PREZZI

REVISIONE N./DATA	DESCRIZIONE	Redatto	Approvato
00	23/05/2024	Prima Emissione	DZ TT
01	23/05/2024	Revisione RUP	DZ TT
02			
03			
04			
05			

OGGETTO: <b>Analisi Nuovi Prezzi</b>	ELABORATO: <b>1252V3-R001</b>
DATA: <b>23/05/2024</b>	SCALA: //
	NOME FILE: <b>1252V3-R003-01</b>

**progettisti:**



**F&M**  
ingegneria



DAVID  
ZANNONER  
STUDIO

F&M Ingegneria SpA  
Via Belvedere 8/10 - 30030 Mirano (VE)  
T:0039 041 5785711 / sg@fm-ingegneria.com

Ing.David Zannoner  
Via Ulloa 3A - 30174 Venezia Marghera  
T:0039 347 8825641 / david.zannoner@gmail.com





**PROGETTO DEFINITIVO / ESECUTIVO**

INTERVENTI STRAORDINARI DI ABBATTIMENTO  
BARRIERE ARCHITETTONICHE VENEZIA CENTRO STORICO



---

## Sommario

1. NP.PV3.01 – PREDISPOSIZIONE DI FORI PER FISSAGGIO CON RESINE SU PANNELLI IN VETRORESINA .... 4

## 1. NP.PV3.01 – PREDISPOSIZIONE DI FORI PER FISSAGGIO CON RESINE SU PANNELLI IN VETRORESINA

**DESCRIZIONE:**

**PROTEZIONI LATERALI PER L'ACCESSIBILITA' SOTTO IMPALCATO DI PONTE ARSENALE**

Esecuzione di opere in carpenteria metallica per impedire l'accessibilità sotto impalcato di Ponte Arsenale, come da progetto approvato da parte della SBAA con comunicazione acquisita al Protocollo del Comune di Venezia in Data: 20/05/2024, con PG/2024/0243345.

Caratteristiche dei materiali e modalità esecutive saranno identiche a quelle adottate nelle restanti opere in carpenteria metallica nell'ambito del presente appalto (compresi i trattamenti di satinatura identificati nell'ambito della perizia di variante N.1).

ARTICOLO	OGGETTO DELL'ANALISI	Unità di misura	Quantità	Prezzo elementare	Parziali	Importo
<b>NP.01</b>	<b>Opere e provviste necessarie alla formazione dell'oggetto</b>					
<b>DESCRIZIONE:</b>	<b>PROTEZIONI LATERALI PER L'ACCESSIBILITA' SOTTO IMPALCATO DI PONTE ARSENALE</b>					
NP.01 - Arsenale	Tubo diam 33x3	kg	365	20,04 €		7 314,60 €
NP.01 - Arsenale	Tubo diam 42x3,56	kg	25	20,04 €		501,00 €
NP.01 - Arsenale	Piatti 80x8	kg	62	20,04 €		1 242,48 €
Offerta Appaltatore 18/04/2024	Satinatura + acidatura + grani	cad	1	1 220,00 €		1 220,00 €
					10 278,08 €	
VE23_01CS.AT.P01.001.017	Trasporto con imbarcazione dotata di gru per scarico a terra	H	8,00	261,25 €		2 090,00 €
					2 090,00 €	
	IMPORTO LAVORI NETTO:					12 368,08 €
	IMPORTO LAVORI COMPRENSIVO DI UTILI E SPESE GENERALI:			28,7%	3 549,64 €	15 917,72 €
	<b>IMPORTO LAVORI TOTALE SCONTATO:</b>				<b>19,798%</b>	<b>12 766,33 €</b>
<b>ONERI PER LA SICUREZZA</b>						
Sicurezza NSR P 6.1.6A	Recinzione di cantiere (prezzi da PSC)	mq	48	3,97 €		190,56 €
Sicurezza NSR P 6.1.6B	Delimitazioni aree pericolose (prezzi da PSC)	cad	45	5,82 €		261,90 €
Sicurezza NSR P 6.3.5	Box baracca di cantiere (compreso impianto antincendio)	cad	1	1 032,00 €		1 032,00 €
Da PSC	Segaletica (PSC - par. segnaletica)	cad	1	404,18 €		404,18 €
	Riunioni di coordinamento	cad	2	172,52 €		345,03 €
					2 233,67 €	
	IMPORTO LAVORI TOTALE SCONTATO:					12 766,33 €
	ONERI PER LA SICUREZZA NON SOGGETTI A RIBASSO:					2 233,67 €
	<b>IMPORTO TOTALE:</b>					<b>15 000,00 €</b>

**PATTO PER LO SVILUPPO PER LA CITTÀ DI VENEZIA**

Delibera CIPE 56/2016 (17A02404) G.U.n.79 del 4.4.2017 Fondo per lo Sviluppo e la Coesione FSC 2014-2020

 <p>CITTA' DI VENEZIA</p>	DIREZIONE LAVORI PUBBLICI Settore Edilizia Comunale Servizio Edilizia Scolastica Venezia ed Isole S. Marco 4136 30124 Venezia	CI: 14248  RUP: Arch. Stefania Liguori
--	---	---

**Oggetto:** C.I. 14248 "AMBIENTE E TERRITORIO - ABBATTIMENTO BARRIERE ARCHITETTONICHE: INTERVENTI STRAORDINARI DI ABBATTIMENTO BARRIERE ARCHITETTONICHE VENEZIA CENTRO STORICO"  
CIG 758364804F - CUP F77H17001130001. **Soluzioni Rimovibili.**

**Fase Progetto:** VERBALE DI CONCORDAMENTO NUOVI PREZZI

REVISIONE N./DATA	DESCRIZIONE	Redatto	Approvato
00	23/05/2024	Prima Emissione	DZ TT
01	23/05/2024	Revisione RUP	DZ TT
02			
03			
04			
05			

OGGETTO: <b>Relazione di Variante</b>	ELABORATO: <b>1252V3-R002</b>
DATA: <b>23/05/2024</b>	SCALA: //
	NOME FILE: <b>1252V3-R002-01</b>

**progettisti:**



**F&M**  
ingegneria



DAVID  
ZANNONER  
STUDIO

F&M Ingegneria SpA  
Via Belvedere 8/10 - 30030 Mirano (VE)  
T:0039 041 5785711 / sg@fm-ingegneria.com

Ing.David Zannoner  
Via Ulloa 3A - 30174 Venezia Marghera  
T:0039 347 8825641 / david.zannoner@gmail.com





**PROGETTO DEFINITIVO / ESECUTIVO**

INTERVENTI STRAORDINARI DI ABBATTIMENTO  
BARRIERE ARCHITETTONICHE VENEZIA CENTRO STORICO



---

## Sommario

1. GENERALITÀ.....	4
2. PREMESSA.....	4
3. CONCORDAMENTO NUOVI PREZZI.....	6

## 1. GENERALITÀ

Il presente verbale riguarda l'intervento di *realizzazione di cinque rampe continue smontabili lungo il percorso Riva degli Schiavoni - Giardini della Biennale (Ponte del Vin, Ponte de la Pietà, Ponte del Sepolcro, Ponte de la Cà di Dio, Ponte de l'Arsenale) e miglioramento delle piccole rampe esistenti sui gradini del Ponte della Paglia*, nell'ambito degli *interventi a tutela dei disabili, per l'eliminazione delle barriere architettoniche nella Città di Venezia - centro storico ed isole*.

## 2. PREMESSA

La presente perizia di variante e suppletiva s'inquadra, ai sensi dell'Art.38 comma 3 del Contratto d'Appalto, nell'ambito degli interventi disposti dalla DL per risolvere aspetti di dettaglio, che siano contenuti entro un importo non superiore al 20% (venti per cento) dell'importo del contratto stipulato e purché non essenziali o sostanziali ai sensi dell'articolo 106, comma 4 del DL 50/2016 – Codice dei Contratti.

La presente variante inoltre rispetta i requisiti stabiliti all'art.106 comma 2 del DL 50/2016 – Codice dei Contratti – per la modifica dei contratti, ed in particolare il requisito contenuto al comma 2b del suddetto articolo, che indica un limite del 15 per cento del valore iniziale del contratto per i contratti di lavori.

Nel successivo paragrafo "ASPETTI TECNICI" saranno motivate in esteso le ragioni tecniche che hanno portato ad applicare le presenti varianti.

Si specifica che gli interventi di seguito descritti fanno riferimento esclusivamente alle opere in variante rispetto a quanto previsto in fase esecutiva.

### PREMESSO

- Che i lavori in oggetto sono stati appaltati all'Impresa IN.TE.SE. COSTRUZIONI D'ACCIAIO S.R.L. con contratto Rep. n. 22069 del 26/05/2021 per un importo di euro 774.024,30 al netto del ribasso d'asta del 19,798% e comprensivo degli oneri per la sicurezza pari a euro 20.630,90.
- Che in corso d'opera si è riscontrata la necessità di eseguire ulteriori maggiori lavori rispetto a quanto previsto nel progetto principale, a causa dei seguenti motivi.

Si è eseguito un controllo delle condizioni di accessibilità laterale, al piano della fondamenta su Riva Sette Martiri, nella zona sotto impalcato della Rampa su Ponte Arsenale. Una volta completato il montaggio della porzione lato San Marco di tale sistema di rampe, è stato possibile testare e controllare direttamente in sito le condizioni dell'accessibilità laterale per il manufatto realizzato e valutarne in modo accurato le condizioni di sicurezza per gli utenti.

Le porzioni in cui l'impalcato della rampa presenta altezza considerevole possano essere soggette, se non protette lateralmente, ad un transito pedonale. In ragione della considerevole quantità di utenti prevedibili

sulla rampa e sulle zone adiacenti, vista la particolare collocazione dei manufatti e considerato che un cospicuo numero di utenti corrisponde a turisti che si avvicinano a tali manufatti spesso per la prima volta, si è ritenuto opportuno sviluppare una variante migliorativa del progetto al fine di minimizzare il rischio che un utente, camminando al di sotto dell'impalcato, possa inavvertitamente urtare contro parti metalliche della struttura.

Si è proposto quindi l'inserimento, lateralmente ad ogni rampa, di alcuni correnti metallici orizzontali a sezione circolare in acciaio INOX satinato (N.2 per lato / stessa tipologia e finitura del materiale utilizzato per le strutture della rampa) con le seguenti caratteristiche:

- Corrente orizzontale inferiore alla quota di circa 625mm da terra (ovvero dalla quota della fondamenta). Tali elementi rendono estremamente difficoltoso il passaggio di persone sotto il corrente.
- Corrente orizzontale superiore alla quota di circa 1250mm da terra, allo scopo di ostacolare il passaggio tra i due montanti oppure un tentativo di scavalcare il montante più alto.
- I correnti descritti saranno fissati con occhielli (tronchetti di tubo) sui montanti laterali dei telai strutturali a sostegno delle rampe, come indicato nella sezione trasversale allegata di seguito.

**Il sistema dei correnti orizzontali proposto impedisce quindi che un generico utente possa passare sotto la rampa in modo accidentale, cosicché il raggiungimento di una condizione di potenziale pericolo non sarà possibile da parte di un utente ordinario. L'accesso alle zone sotto impalcato sarà invece attuabile da parte del personale addetto alla manutenzione ed al controllo delle rampe stesse, il quale sarà opportunamente formato sulle corrette modalità di accesso.**

- Che per la contabilizzazione di tali lavori è necessario stabilire i relativi prezzi unitari mediante la determinazione di nuovi prezzi.



### 3. CONCORDAMENTO NUOVI PREZZI

Il giorno 23 del mese di maggio dell'anno 2024 in Venezia

tra il direttore dei lavori ing. David Zannoner e il Sig. mauro Boccato in qualità di rappresentante legale dell'impresa appaltatrice, sono stati concordati i seguenti nuovi prezzi unitari, in base ai quali, dedotto il ribasso d'asta del **19,798%** saranno pagati i lavori in parola:

<i>codice</i>	<i>descrizione</i>	<i>u.m.</i>	<i>prezzo unitario</i>
NP.PV3.01	<b>PROTEZIONI LATERALI PER L'ACCESSIBILITA' SOTTO IMPALCATO DI PONTE ARSENALE</b> Esecuzione di opere in carpenteria metallica per impedire l'accessibilità sotto impalcato di Ponte Arsenale, come da progetto approvato da parte della SBBA con comunicazione acquisita al Protocollo del Comune di Venezia in Data: 20/05/2024, con PG/2024/0243345. Caratteristiche dei materiali e modalità esecutive saranno identiche a quelle adottate nelle restanti opere in carpenteria metallica nell'ambito del presente appalto (compresi i trattamenti di satinatura identificati nell'ambito della perizia di variante N.1).	cad	Euro 15.000,00



**PROGETTO DEFINITIVO / ESECUTIVO**

INTERVENTI STRAORDINARI DI ABBATTIMENTO  
BARRIERE ARCHITETTONICHE VENEZIA CENTRO STORICO



Venezia, 05 maggio 2024

Il Direttore dei Lavori

[FIRMATO DIGITALMENTE]

Ing. David Zannoner

L'Impresa Appaltatrice

[FIRMATO DIGITALMENTE]

Sig. Mauro Boccato

Il R.U.P.

[FIRMATO DIGITALMENTE]

Ing. Stefania Luguori



PONTE DELL' ARSENALE  
Scala 1:50



PATTO PER LO SVILUPPO PER LA CITTÀ DI VENEZIA  
Delibera CIPE 56/2016 (17AG2404) G.U. n.79 del 4.4.2017  
Fondo per lo Sviluppo e la Coesione FSC 2014-2020

**CITTA' DI VENEZIA**  
DIREZIONE LAVORI PUBBLICI  
Servizio Musei EBA  
S. Marco 4130  
30124 Venezia

Ci: 14248  
RUP:  
Arch. Silvia Cangila

Oggetto: C.I. 14248 "AMBIENTE E TERRITORIO - ABBATTIMENTO BARRIERE ARCHITETTONICHE - INTERVENTI STRAORDINARI DI ABBATTIMENTO BARRIERE ARCHITETTONICHE VENEZIA CENTRO STORICO - ZONA BACINO SAN MARCO"  
CUP F77H17001130001

Fase Progetto: DEFINITIVO/ESECUTIVO - VARIANTE N.01  
(previsto ai sensi art. 23 e art. 216 c. 4 del D. Lgs. n. 50/2016 e s.m.l.)

REVISIONE	REVISIONE	Redatto	Approvato
01	01	02	02
02	02	02	02
03	03	02	02
04	04	02	02

OGGETTO: STRUTTURE - PONTE DELL'ARSENALE  
PIANTA E PROSPETTO  
DATA: 04/09/2019  
SCALA: 1:50  
MOD. FILE: 1252R-D305-01

**FOM** ingegneria  
**DANIELI** STUDIO

FOM ingegneria SpA  
Via Biadene 10/11 - 30100 Mirano (VE)  
Tel. 041 5000000 - Fax 041 5000001  
www.fom.it  
Ing. Danieli Zanone  
Via Ulma 18 - 30172 Venezia Marghera  
Tel. 041 5000001 - Fax 041 5000002  
www.danieli-studio.com

SEZIONE LONGITUDINALE  
Scala 1:5

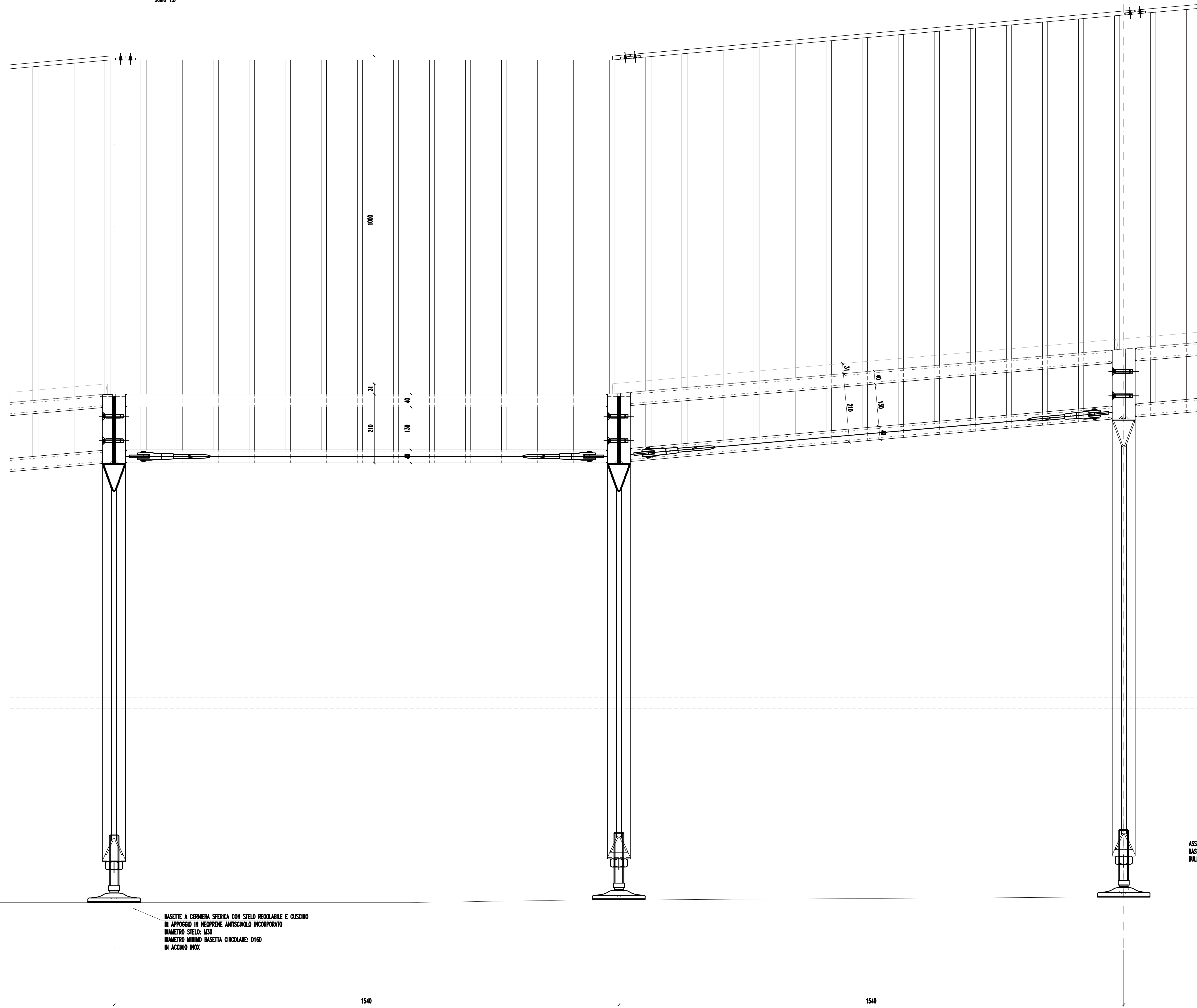

BASISTE A CERCHIA SFERICA CON STELLO REGOLABILE E CUSCINO DI APPROSSO IN NEOPRENE ANTISCIVOLO INCORPORATO  
DIAMETRO STELLO: 850  
DIAMETRO ANELLO BASISTE CIRCOLARE: Ø160  
IN ACCIAIO INOX

ASSICURARE IL PASSAGGIO DELLA BASISTE AI PUNTI CON n.2 RULLINI W11

SEZIONE TRASVERSALE TIPO  
Scala 1:5

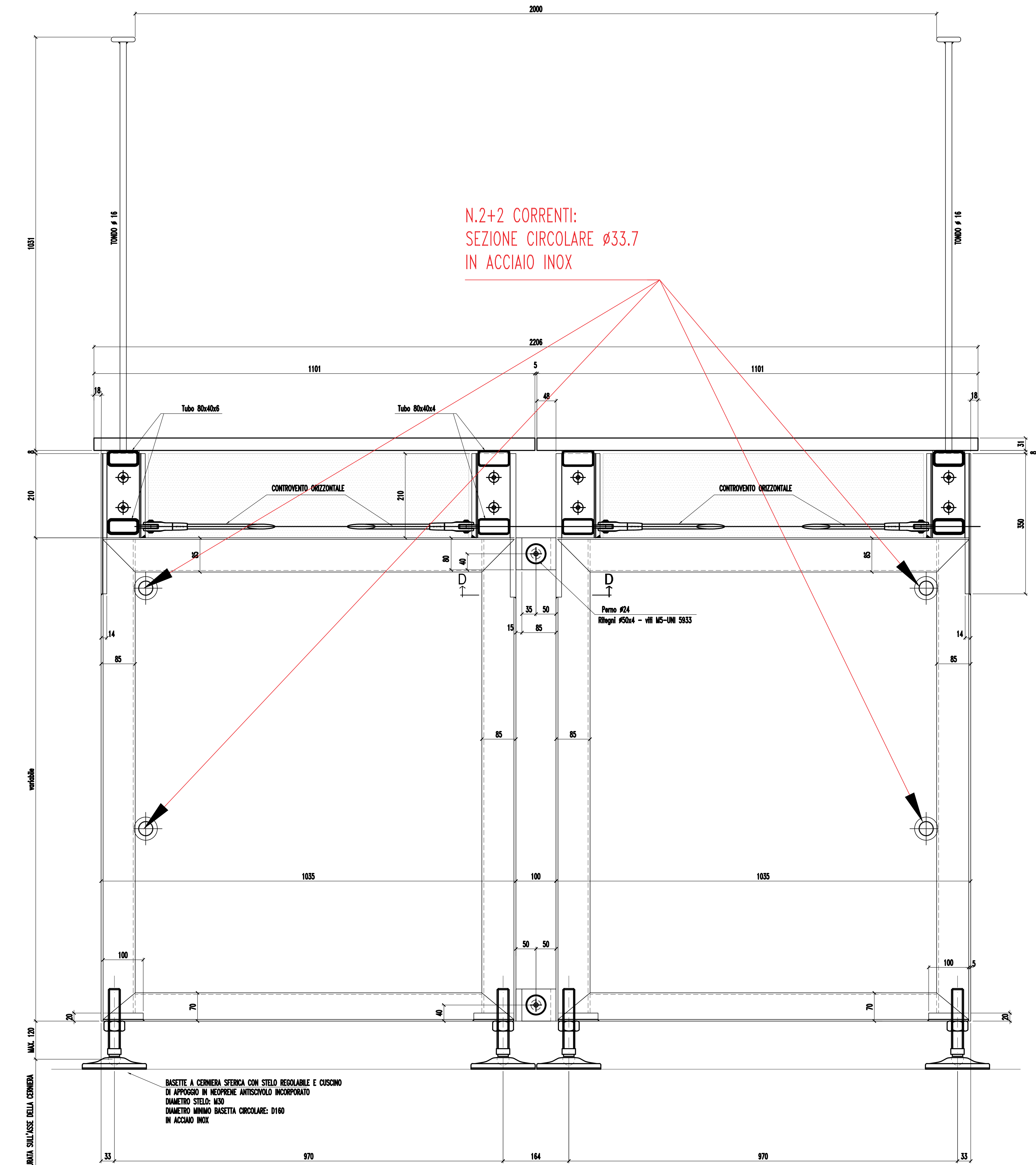

N.2+2 CORRENTI:  
SEZIONE CIRCOLARE Ø33.7  
IN ACCIAIO INOX

BASISTE A CERCHIA SFERICA CON STELLO REGOLABILE E CUSCINO DI APPROSSO IN NEOPRENE ANTISCIVOLO INCORPORATO  
DIAMETRO STELLO: 850  
DIAMETRO ANELLO BASISTE CIRCOLARE: Ø160  
IN ACCIAIO INOX

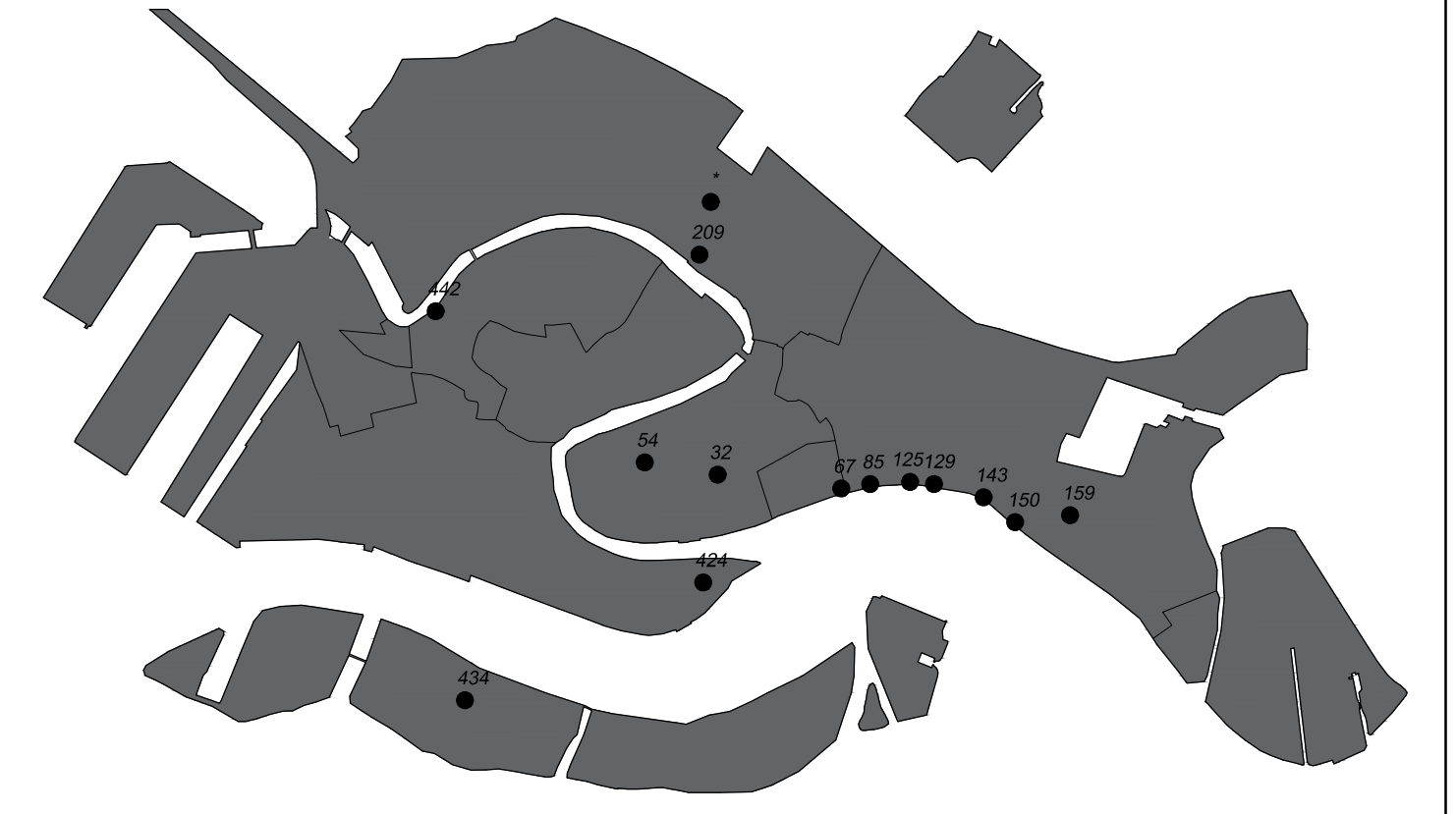

PATTO PER LO SVILUPPO PER LA CITTÀ DI VENEZIA  
Delibera CIPE 56/2016 (17A02404) G.U. n. 79 del 4.4.2017  
Fondo per lo Sviluppo e la Coesione FSC 2014-2020

	DIREZIONE LAVORI PUBBLICI Servizio Musei EBA S. Marco 4136 30124 Venezia	CI: 14248  RUP Arch. Silvia Cariglia
	Oggetto: C.I. 14248 "AMBIENTE E TERRITORIO - ABBATTIMENTO BARRIERE ARCHITETTONICHE: INTERVENTI STRAORDINARI DI ABBATTIMENTO BARRIERE ARCHITETTONICHE VENEZIA CENTRO STORICO - ZONA BACINO SAN MARCO" CUP F77H17001130001	

Fase Progetto: DEFINITIVO/ESECUTIVO  
(redatto ai sensi art. 23 e art. 216 c. 4 del D. Lgs. n. 50/2016 e s.m.i.)

REVISIONE	DATA	DESCRIZIONE	Redatto	Approvato
01	15/02/2019	Controllo EBA Venezia	D.Z.	T.T.
02	10/04/2019	Variante N. 2 - Accessibilità sotto impalcati Ponte Arsenale	D.Z.	T.T.
03	11/04/2019	Variante N. 3 - Accessibilità auto impalcati Ponte Arsenale - regolarità profili	D.Z.	T.T.
04				

OGGETTO: STRUTTURE - PONTE ARSENALE  
SEZIONI E PARTICOLARI 2/2  
DATA: 04/09/2019  
SCALA: 1:5, 1:2,5  
NOME FILE: 1252R-D404-01

PROGETTISTI:  

 FSM ingegneria SpA  
 Via Belfiore 8/10 - 30030 Mirano (VE)  
 T. 041 5782711 / F. 041 5782712 / E. info@fsmingegneria.com  
 PAVANER STUDIO  
 Via Ugo 24 - 30114 Venezia Marghera  
 T. 041 5782711 / F. 041 5782712 / E. info@pavanerstudio.com

LAVORI denominati: **C.I. 14248 "AMBIENTE E TERRITORIO – ABBATTIMENTO BARRIERE ARCHITETTONICHE: INTERVENTI STRAORDINARI DI ABBATTIMENTO BARRIERE ARCHITETTONICHE VENEZIA CENTRO STORICO"**  
**CIG 758364804F - CUP F77H17001130001. Soluzioni Rimovibili.**

IMPRESA: **IN.TE.SE. COSTRUZIONI D'ACCIAIO S.R.L.**

CONTRATTO in data **26/05/2021** Rep. Speciale n.**22069**  
 Atto Aggiuntivo in data **06/07/2022** Rep. Speciale n.**23083**

Progetto e importo a base d'asta	€ 959.260,19
Ribasso d'asta 19,798 %	€ 185.235,89
Importo netto dei lavori	€ 753.393,40
Oneri relativi alla sicurezza non soggetti a ribasso d'asta	€ 20.630,90
Importo contrattuale	€ 774.024,30

### ATTO DI SOTTOMISSIONE – PERIZIA DI VARIANTE N. 3

Premesso che:

- con contratto in data 26/05/2021 Rep. Speciale n.22069 è stata aggiudicata all'impresa l'esecuzione dei lavori in oggetto, per un importo di €774.024,30 (inclusi €20.630,90 per oneri per la sicurezza) al netto degli oneri fiscali, e del ribasso del 19,798%;
- nel corso dell'esecuzione dell'intervento si è manifestata la necessità di eseguire dei nuovi lavori, per i quali sono state redatte e trasmesse a Codesta Amministrazione dal Direttore dei Lavori, le seguenti perizie di variante:
  - o **perizia di variante n. 1**, rientrante nei casi previsti dall'art. 106 comma 2 lettera b del Dlgs 50/2016 e s.m.i., che comporta una ulteriore spesa di €55.600,00 al netto degli oneri fiscali e del ribasso d'asta, approvata con determinazione dirigenziale **n.1044/2022** (del **25/05/2022**);
  - o **perizia di variante n. 2**, rientrante nei casi previsti dall'art. 106 comma 2 lettera b del Dlgs 50/2016 e s.m.i., che comporta una ulteriore spesa di €6.000,00 al netto degli oneri fiscali e del ribasso d'asta, approvata con determinazione dirigenziale **n.2956/2023** (del **19/12/2023**);
- nel corso dell'esecuzione dell'intervento si è manifestata infine la necessità di eseguire dei nuovi lavori, per i quali è stata redatta e trasmessa a Codesta Amministrazione dal Direttore dei Lavori la **perizia**

**di variante n. 3 (Protocollo 183819/2024 del 15/04/2024** e successive integrazioni) rientrante nei casi previsti dall'art. 106 comma 2 lettera b del Dlgs 50/2016 e s.m.i.. che comporta una ulteriore spesa di €15.000,00 al netto degli oneri fiscali e del ribasso d'asta, nonché l'analisi di nuovi prezzi, redatta conformemente a quanto disposto dall'art. 40 del CSA e dall'art. 8 comma 5 e comma 6 del DM 49/2018;

- la perizia di variante n. 3 viene redatta essenzialmente per i seguenti motivi:

*Le porzioni in cui l'impalcato della rampa presenta altezza considerevole possano essere soggette, se non protette lateralmente, ad un transito pedonale. In ragione della considerevole quantità di utenti prevedibili sulla rampa e sulle zone adiacenti, vista la particolare collocazione dei manufatti e considerato che un cospicuo numero di utenti corrisponde a turisti che si avvicinano a tali manufatti spesso per la prima volta, si è ritenuto opportuno sviluppare una variante migliorativa del progetto al fine di minimizzare il rischio che un utente, camminando al di sotto dell'impalcato, possa inavvertitamente urtare contro parti metalliche della struttura.*

*Si è proposto quindi l'inserimento, lateralmente ad ogni rampa, di alcuni correnti metallici orizzontali a sezione circolare in acciaio INOX satinato (N.2 per lato / stessa tipologia e finitura del materiale utilizzato per le strutture della rampa) con le seguenti caratteristiche:*

- *Corrente orizzontale inferiore alla quota di circa 625mm da terra (ovvero dalla quota della fondamenta). Tali elementi rendono estremamente difficoltoso il passaggio di persone sotto il corrente.*
- *Corrente orizzontale superiore alla quota di circa 1250mm da terra, allo scopo di ostacolare il passaggio tra i due montanti oppure un tentativo di scavalcare il montante più alto.*
- *I correnti descritti saranno fissati con occhielli (tronchetti di tubo) sui montanti laterali dei telai strutturali a sostegno delle rampe, come indicato nella sezione trasversale allegata di seguito.*

*Il sistema dei correnti orizzontali proposto impedisce quindi che un generico utente possa passare sotto la rampa in modo accidentale, cosicché il raggiungimento di una condizione di potenziale pericolo non sarà possibile da parte di un utente ordinario. L'accesso alle zone sotto impalcato sarà invece attuabile da parte del personale addetto alla manutenzione ed al controllo delle rampe stesse, il quale sarà opportunamente formato sulle corrette modalità di accesso.*

### **TUTTO CIO' PREMESSO**

**l'anno 2022, il giorno 10 del mese di maggio (10/02/2022)**, col presente atto di sottomissione si conviene quanto segue:

#### **ART. 1**

Il sig. Mauro Boccato, nato a San Donà di Piave (VE) il 17/09/1959 e ivi residente in Viale Primavera 12, in qualità di Amministratore e Legale Rappresentante dell'impresa appaltatrice IN.TE.SE. COSTRUZIONI D'ACCIAIO S.R.L., assume l'impegno di eseguire, senza eccezione alcuna e senza sollevare riserve od eccezioni di sorta, i lavori attinenti alla suindicata **perizia di variante n. 3** secondo gli elaborati redatti dal D.L.,

secondo gli stessi patti e condizioni del contratto di appalto ed agli stessi prezzi, oltre a quelli che si concordano con il verbale di concordamento nuovi prezzi datato **23/05/2024** che si allega e costituisce parte integrante del presente atto;

#### **ART. 2**

L'importo complessivo dei lavori di cui alla perizia di variante n. 3 ammonta ad **€850.624,30** al netto del ribasso d'asta del 19,798% e comprensivo di **€20.630,90** per oneri della sicurezza e **€3.000,00** per lavori in economia, il tutto da assoggettare ad I.V.A. ai sensi di legge, di cui **€15.000,00** (o.f.e.) per lavori attinenti alla **perizia di variante n. 3** rispetto al contratto di appalto;

#### **ART. 3**

Ai sensi dell'art. 33 del CSA e dell'art. 8 comma 5 e comma 6 del DM 49/2018 ad integrazione dei prezzi unitari di cui al contratto d'appalto vengono concordati **N.1** nuovi prezzi (**NP.PV3.01**), i quali saranno soggetti al ribasso d'asta del 19,798 % ove pertinente ai sensi di legge. Tali nuovi prezzi unitari e le relative analisi sono contenuti nel verbale di concordamento nuovi prezzi;

#### **ART. 4**

L'esecuzione dei lavori previsti dalla **perizia di variante n.3** necessita di proroga, pertanto il nuovo termine di ultimazione dei lavori è definito al **31/07/2024**.

Il pagamento dei lavori, di cui alla perizia, sarà effettuato unitamente alla contabilità dell'appalto in essere, in corrispondenza del SAL finale.

Il presente atto è fin d'ora impegnativo per la Ditta, mentre lo sarà per l'Amministrazione solo dopo intervenute le approvazioni di legge.

Il presente atto è sottoscritto tra le parti in forma privata e in caso di impugnazione esso verrà registrato.

Allegati:

- Verbale di concordamento nuovi prezzi – perizia n. 3.

L'Impresa  
[ *documento firmato digitalmente* ]

Il Direttore dei Lavori  
[ *documento firmato digitalmente* ]

Visto: Il Responsabile del Procedimento  
[ *documento firmato digitalmente* ]