



## COMUNE DI VENEZIA

DIREZIONE: AREA LAVORI PUBBLICI, MOBILITA' E TRASPORTI

### DETERMINAZIONE DEL DIRIGENTE

OGGETTO: CI 14248 "2.6.1-AMBIENTE E TERRITORIO; ABBATTIMENTO BARRIERE ARCHITETTONICHE: INTERVENTI STRAORDINARI DI ABBATTIMENTO BARRIERE ARCHITETTONICHE VENEZIA CENTRO STORICO". Approvazione Perizia di Variante, adeguamento corrispettivi professionali Cod. SRC21\_02. Impegno di spesa e relativo accertamento di entrata. Approvazione atto aggiuntivo contrattuale. Atto da pubblicare ai sensi dell'art. 29 c.1 D.Lgs.50/2016.

*Proposta di determinazione (PDD)* n. 1067 del 17/05/2022

*Determinazione (DD)* n. 1044 del 25/05/2022

*Fascicolo* 2017.XI/2/1.839 "C.I. 14248 - 2.6.1 - AMBIENTE E TERRITORIO – ABBATTIMENTO BARRIERE ARCHITETTONICHE: INTERVENTI STRAORDINARI DI ABBATTIMENTO BARRIERE ARCHITETTONICHE VENEZIA CENTRO STORICO"

---

Il dispositivo atto è stato firmato digitalmente ai sensi del Codice delle Amministrazioni Digitali (D. Lgs. 82/2005 e successive modifiche) da Loreto Silvia, in data 17/05/2022.

Il visto di regolarità contabile è stato firmato digitalmente ai sensi del Codice delle Amministrazioni Digitali (D. Lgs. 82/2005 e successive modifiche) da Vio Barbara, in data 19/05/2022.

CITTA' DI  
VENEZIA



Area Lavori Pubblici Mobilità e Trasporti  
Settore Edilizia Comunale Venezia  
Centro Storico ed Isole e Pronto Intervento

Responsabile Unico del Procedimento: arch. Stefania Liguori

PDD n.

Fasc. 2017/XI.2.1/839

Oggetto: CI 14248 "2.6.1-AMBIENTE E TERRITORIO-ABBATTIMENTO BARRIERE ARCHITETTONICHE: INTERVENTI STRAORDINARI DI ABBATTIMENTO BARRIERE ARCHITETTONICHE VENEZIA CENTRO STORICO". Approvazione Perizia di Variante, adeguamento corrispettivi professionali Cod. SRC21\_02. Impegno di spesa e relativo accertamento di entrata. Approvazione atto aggiuntivo contrattuale. Atto da pubblicare ai sensi dell'art. 29 c.1 D.Lgs.50/2016.

## LA DIRIGENTE

*Premesso che:*

- con deliberazione di Consiglio Comunale n. 60 del 21 dicembre 2021, che ha approvato il bilancio di previsione per gli esercizi finanziari 2022/2024 e relativi allegati e il Documento Unico di Programmazione (D.U.P.) 2022/2024;
- con deliberazione di Giunta Comunale n. 39 del 28 febbraio 2021 è stato approvato il Piano della Performance 2021/2023;
- con deliberazione di Giunta Comunale n. 42 del 22 marzo 2022 è stato approvato il Piano Esecutivo di Gestione 2022-2024;
- con deliberazione di Giunta Comunale n. 27 del 08/03/2022 è stato approvato il Piano Triennale di Prevenzione della Corruzione e della Trasparenza (PTPCT) annualità 2022-2024;

CITTA' DI  
VENEZIA



Area Lavori Pubblici Mobilità e Trasporti  
Settore Edilizia Comunale Venezia  
Centro Storico ed Isole e Pronto Intervento

*Accertato che* non risultano conflitti di interesse in capo al firmatario dell'atto, Arch. Silvia Loreto e l'assenza di segnalazioni di conflitti di interesse in capo al responsabile del procedimento, Arch. Stefania Liguori, giusta dichiarazione acquisita agli atti con PG/2022/216085, a norma del vigente PTPCT citato in premessa;

*Visti:*

- l'art. 107 del D.Lgs 267/2000 "Testo unico delle leggi sull'ordinamento degli enti locali" e s.m.i. in merito alle competenze dei dirigenti;
- il Decreto legislativo 18 aprile 2016 n. 50 "Codice dei contratti pubblici" e s.m.i. e il D.P.R. del 05 ottobre 2010 n. 207 e s.m.i. per le parti ancora vigenti ai sensi degli artt. 216 e 217 del D.Lgs. n. 50/2016;
- la Legge 11 settembre 2020, n. 120 "Conversione in legge, con modificazioni, del Decreto Legge 16 luglio 2020, n. 76 recante misure urgenti per la semplificazione e l'innovazione digitale", in particolare quanto disposto dall'art. 1 c. 2 lett.a);
- l'art. 4 del D.Lgs. 30 marzo 2001, n. 165 "Norme generali sull'ordinamento del lavoro alle dipendenze delle amministrazioni pubbliche" e s.m.i., disciplinante gli adempimenti di competenza dei dirigenti;
- l'art. 17 del vigente Statuto del Comune di Venezia relativo alle funzioni e compiti dei dirigenti;
- il D.Lgs n. 33 del 14 marzo 2013 e s.m.i. "Riordino della disciplina riguardante gli obblighi di pubblicità, trasparenza e diffusione delle informazioni da parte delle P.A.";
- Il Codice di comportamento dei dipendenti pubblici, a norma dell'art. 54 del D.Lgs. 30 marzo 2001 n. 165, approvato con D.P.R. 16 aprile 2013 n. 62;
- la deliberazione di Giunta comunale n. 314 del 10/10/2018 con cui è stato approvato il nuovo testo del "Codice di comportamento interno", che "ha sostituito ogni precedente";
- le Linee Guida ANAC approvate dal Consiglio dell'Autorità e precisamente: n. 1, delibera n. 973 del 14.09.2016 aggiornata con delibera n. 138 del 21.02.2018, recanti "Indirizzi generali sull'affidamento dei servizi attinenti all'architettura e all'ingegneria" e n. 4, delibera 1097 del 26.10.2016 aggiornata con delibera n. 206 dell'1.03.2018, recanti "Procedure per l'affidamento dei contratti pubblici di importo inferiore alle soglie di rilevanza comunitaria, indagini di mercato e formazione e gestione degli elenchi di operatori economici";

*Preso atto* di quanto previsto dall'art. 6 c.2 Regolamento sul sistema dei controlli interni approvato con Deliberazione del Consiglio Comunale n. 16 del 28 febbraio 2013;

*Premesso che:*

CITTA' DI  
VENEZIA



Area Lavori Pubblici Mobilità e Trasporti  
Settore Edilizia Comunale Venezia  
Centro Storico ed Isole e Pronto Intervento

- l'art. 1 comma 703 della Legge 23 dicembre 2014, n. 190 (legge di stabilità 2015), definisce le nuove procedure di programmazione delle risorse Fondo per lo Sviluppo e la Coesione (FSC) 2014-2020;
- la Legge n. 56 del 7 aprile 2014, che all'art. 1 comma 2 definisce la Città Metropolitana quale Ente territoriale di vasta area, individua le modalità di attuazione per "la cura dello sviluppo strategico del territorio metropolitano, la promozione e gestione integrata dei servizi, delle infrastrutture e delle reti di comunicazione di interesse della città metropolitana";
- il PON Città Metropolitane 2014-2020, approvato dalla Commissione Europea con Decisione C(2015) 4998 del 14 luglio 2015, costituisce uno degli strumenti attuativi dell'Agenda urbana nazionale, fornendo un'interpretazione territoriale dell'Accordo di Partenariato 2014-2020, e individua il Sindaco del Comune capoluogo della Città Metropolitana come Autorità urbana e Organismo intermedio, attribuendogli ampia autonomia nella definizione dei fabbisogni e nella conseguente individuazione degli interventi da realizzare;
- il Dipartimento per le Politiche di coesione (D.P.Coe.) della Presidenza del Consiglio dei Ministri, di cui all'art. 10, comma 2 del D.L. 31 agosto 2013 n. 101 convertito con la Legge 30 ottobre 2013 n. 125, cura il raccordo con le amministrazioni statali e regionali competenti, anche ai fini dell'adozione degli atti di indirizzo e di programmazione relativi all'impiego dei Fondi strutturali dell'Unione europea nonché del Fondo per lo Sviluppo e la Coesione;
- l'Agenzia per la Coesione Territoriale, di cui all'art. 10 comma 1 del D.L. 31 agosto 2013 n. 101 convertito con la Legge 30 ottobre 2013 n. 125, assume il ruolo di Autorità di Gestione e assicura il rafforzamento dell'azione di programmazione, coordinamento, sorveglianza e sostegno della politica di coesione operando in raccordo con le amministrazioni competenti e curandone il monitoraggio sistematico dei programmi operativi e degli interventi della politica di coesione;

*Richiamate:*

- la Delibera CIPE n. 25/2016 avente ad oggetto "Fondo di Sviluppo e Coesione 2014-2020 aree tematiche nazionali e obiettivi strategici – ripartizione ai sensi dell'art. 1 comma 703 lett. b) e c) della Legge 190/2014";
- la Delibera CIPE n. 26/2016 avente ad oggetto "Fondo di Sviluppo e Coesione 2014- 2020: Piano per il Mezzogiorno. Assegnazione risorse";
- la Delibera CIPE n. 56/2016 avente ad oggetto "Assegnazione di risorse per la realizzazione dei Patti stipulati con le Regioni Lazio e Lombardia e con le Città Metropolitane di Firenze, Milano, Genova e Venezia";
- la Circolare 1/2017 del Ministro per la Coesione Territoriale e il Mezzogiorno, in adempimento alle due delibere CIPE nn. 25 e 26 del 2016 di cui sopra, nella quale viene disciplinata la Governance dei Patti per lo

CITTA' DI  
VENEZIA



Area Lavori Pubblici Mobilità e Trasporti  
Settore Edilizia Comunale Venezia  
Centro Storico ed Isole e Pronto Intervento

Sviluppo;

*Visto che* in data 26.11.2016 è stato sottoscritto tra la Presidenza del Consiglio dei Ministri e il Comune di Venezia il “Patto per lo Sviluppo della Città di Venezia: Interventi per lo sviluppo economico, la coesione sociale e territoriale della Città di Venezia”;

*Dato atto* che il Decreto del Sindaco Metropolitano n. 30 del 06.06.2017 riconosce il Comune di Venezia quale soggetto titolare e gestore di tutti gli interventi finanziati dal suddetto Patto;

*Visto che* con Deliberazione di Giunta Comunale n. 408 del 20.12.2018 è stato approvato il Sistema di Gestione e Controllo e relativo Documento Procedure Operative;

*Premesso altresì che:*

- con determinazione dirigenziale n. 244 del 14.02.2019 a seguito di procedura negoziata (gara n. 74/2018) è stata approvata l'aggiudicazione definitiva per l'affidamento dell'incarico di progettazione definitiva ed esecutiva e coordinamento della sicurezza in fase di progettazione, dei lavori relativi al succitato intervento, al Raggruppamento Temporaneo di Professionisti F&M INGEGNERIA S.p.A. e Ing. David Zannoner con riferimento all'intervento C.I. 14248, originariamente previsto come unitario;
- successivamente, l'Amministrazione Comunale, al fine di affrontare separatamente le diverse criticità dei luoghi in considerazione delle diverse tipologie di rampe da realizzare, ha ritenuto di suddividere il C.I. 14248 in due codici di intervento distinti e definiti rispettivamente in C.I. 14248 per le rampe in Bacino S. Marco e C.I. 14644 per le rampe in ponti diffusi sul territorio veneziano;
- l'intervento C.I. 14248 2.6.1. “Abbattimento barriere architettoniche Venezia Interventi straordinari di abbattimento barriere architettoniche Venezia centro storico zona bacino S. Marco” risulta inserito nel Programma Triennale delle Opere Pubbliche 2020-2022, allegato alla previsione di bilancio 2020-2022, approvata con deliberazione di Consiglio Comunale n. 83 del 19/12/2019 e s.m.i.;
- con deliberazione di Giunta Comunale n. 189 del 30/06/2020 è stato approvato il progetto definitivo – esecutivo del C.I. 14248, redatto dal Raggruppamento Temporaneo di Professionisti F&M INGEGNERIA S.p.A. e Ing. David Zannoner, e con determinazione dirigenziale a contrarre n. 2706 del 17/12/2020 le

CITTA' DI  
VENEZIA



Area Lavori Pubblici Mobilità e Trasporti  
Settore Edilizia Comunale Venezia  
Centro Storico ed Isole e Pronto Intervento

modalità di gara e la revisione dei documenti del progetto esecutivo per l'importo complessivo di € 1.100.000,00;

- con determinazione dirigenziale n. 685 dell'1/04/2021 i succitati lavori sono stati aggiudicati all'impresa: IN.TE.SE. COSTRUZIONI D'ACCIAIO S.r.l., per un l'importo di € 750.393,40 al netto del ribasso d'asta del 19.798% (o.f.e.) a cui vanno aggiunti € 20.630,90 quali oneri per l'attuazione dei piani della sicurezza non soggetti a ribasso d'asta ed € 3.000,00 quali opere in economia, per un importo contrattuale complessivo di € 774.024,30 oneri fiscali esclusi, impegnata la somma di €. 15.348,16, per la copertura degli incentivi di cui all'articolo 113 del D.Lgs 50/2016, ed impegnata la somma di € 375,00 quale contributo ANAC;

- in data 25/05/2021 al Repertorio n. 22069 è stato sottoscritto il contratto d'appalto tra la Stazione Appaltante e l'Impresa IN.TE.SE. COSTRUZIONI D'ACCIAIO S.r.l.;

- *Accertato che* con nota acquisita agli atti, l'autorizzazione da parte del Responsabile Unico dell'Attuazione del Patto all'utilizzo recupero del ribasso d'asta derivante dall'aggiudicazione dei lavori, che viene recuperato per l'importo di € 192.645,33 (o.f.c.), approvato con determinazione dirigenziale n. 804 del 21/04/2021 l'assestamento del quadro economico come di seguito dettagliato e affidato l'incarico di direzione lavori, coordinamento della sicurezza in fase di esecuzione e CRE al Raggruppamento Temporaneo di Professionisti F&M INGEGNERIA S.p.A. (mandatario) e Ing. David Zannoner (mandante), codice fiscale e P.IVA (mandatario) 02916640275, per una spesa di € 57.095,99 (o.p. e f.c.), SRC21\_02 /CIG 8073055, CUP F77H17001130001:

CITTA' DI  
VENEZIA



Area Lavori Pubblici Mobilità e Trasporti  
Settore Edilizia Comunale Venezia  
Centro Storico ed Isole e Pronto Intervento

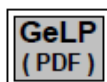

**Quadro Economico ASSESTAMENTO**

Progressivo versione PDF: 14887

generato in data: 07/04/2021

Cod.Proc: 14248 Oggetto: 2.6.1 - AMBIENTE E TERRITORIO - ABBATTIMENTO BARRIERE ARCHITETTONICHE: INTERVENTI STRAORDINARI DI ABBATTIMENTO BARRIERE ARCHITETTONICHE VENEZIA CENTRO STORICO - ZONA BACINO SAN MARCO

**A) Importi dei Lavori**

importi esecuzione lavori		importi per l'attuazione dei piani di sicurezza		spese di progettazione
a misura		a misura		0,00
a corpo	750.393,40	a corpo	20.630,90	
in economia	3.000,00	in economia		
<b>totale</b>	<b>753.393,40</b>	<b>totale</b>	<b>20.630,90</b>	

importo lavori al netto del ribasso del 19,798%	% IVA(*)	importo IVA
774.024,30	4	30.960,97

**B) Somme a disposizione della Stazione Appaltante**

somme a disposizione	netto	% IVA(*)	importo IVA	lordo
1) lavori in economia previsti ed esclusi dall'appalto	135.549,34			135.549,34
2) rilievi accertamenti ed indagini				
3) allacciamenti a pubblici servizi				
4) imprevisti	30.389,75			30.389,75
5) acquisizione aree o immobili				
6) accantonamento				
7a) spese tecniche (incarichi esterni)	108.727,48			108.727,48
7b) spese tecniche (incentivi)	15.348,16			15.348,16
8) Spese per attività tec. amm. connesse alla progettazione				
9) eventuali spese per commissioni aggiudicatrici				
10) spese per pubblicità e opere artistiche	5.000,00			5.000,00
11) spese per accertamenti, verifiche tecniche e collaudi				
<b>totale</b>	<b>295.014,73</b>			
12) IVA			30.960,97	
<b>totale a disposizione</b>	<b>325.975,70</b>			
<b>totale complessivo</b>	<b>1.100.000,00</b>			

(\*) in caso di % IVA differenti sulla medesima voce la % indicata è un valore medio

**Quadro Economico aggregato**

importo lavori (o.f.c.)	804.985,27
somme a disposizione (o.f.c.)	279.666,57
incentivi	15.348,16
<b>totale complessivo</b>	<b>1.100.000,00</b>

CITTA' DI  
VENEZIA



Area Lavori Pubblici Mobilità e Trasporti  
Settore Edilizia Comunale Venezia  
Centro Storico ed Isole e Pronto Intervento

Considerato che:

- il Direttore dei lavori ha elaborato la Perizia di Variante, ai sensi dell'art. 106 del D. Lgs. n. 50/2016, per l'esecuzione di alcune opere che si sono rese necessarie durante l'esecuzione dell'appalto, descritte nella suddetta Perizia composta dei seguenti elaborati, allegati al presente atto a formarne parte integrante e sostanziale:

- Relazione Illustrativa del Direttore dei Lavori
- Verbale concordamento nuovi prezzi
- Analisi nuovi prezzi
- Atto di sottomissione
- Quadro di raffronto

- l'importo della presente Perizia è così composto:

Lavori a corpo:	€ 69.324,95
Ribasso d'asta 19,798 %	- € 13.724,95
Lavori a corpo al netto del ribasso d'asta con arr.:	€ 55.600,00
Importo Perizia al netto del ribasso d'asta	€ 55.600,00

L'importo della Perizia ammonta pertanto a € 55.600,00 + IVA al 4%;

- la perizia viene redatta essenzialmente per i seguenti motivi:
- per il rinforzo dei fissaggi tra le strutture metalliche delle rampe standard e dell'Arsenale ed i pannelli pedonali in vetroresina, per mezzo di iniezioni in resina all'interno delle celle del pannello;
- trattamento delle superfici a vista di telai, lamiere e profili tubolari, con finitura del tipo a satinatura fine 2G/2J secondo EN 10088-2 (detta impropriamente "Scotch-Bright") con grana 180 o superiore. Limitatamente alle rampe poste sui seguenti ponti: Ponte del Vin, Ponte della Pietà, Ponte di San Sepolcro;
- Le condizioni di cui all'art. 106, comma 2 lettera b) e del comma 7 del D. Lgs. n. 50/2016 sono soddisfatte in quanto rientra nel limite del 15% dell'importo di contratto (ovvero corrisponde al 7,183%), attiene aspetti di dettaglio e non modifica la natura e tipologia di lavorazioni del contratto;

CITTA' DI  
VENEZIA



Area Lavori Pubblici Mobilità e Trasporti  
Settore Edilizia Comunale Venezia  
Centro Storico ed Isole e Pronto Intervento

Vista a tale scopo la Relazione di verifica ed autorizzazione del R.U.P., PG/2022/215250, redatta ai sensi degli art. 26 e art. 106 del D.Lgs. n. 50/2016 e s.m.i. e prevista dalle misure specifiche del Piano Triennale di Prevenzione della Corruzione e della Trasparenza succitato, che autorizza la Perizia di variante, allegata al presente atto a formarne parte integrante e sostanziale;

Dato atto che:

- l'atto aggiuntivo e gli altri elaborati di Perizia di Variante sono stati siglati per accettazione dall'Impresa dall'ATI IN.TE.SE. COSTRUZIONI D'ACCIAIO S.r.l., acquisiti al protocollo comunale PG201167/2022 e PG208831/2022;
- ai fini dell'approvazione della variante in argomento risulta necessario impegnare la somma di €. 57.824,00 (o.f.c.) a favore della Ditta IN.TE.SE. COSTRUZIONI D'ACCIAIO SRL dando atto che la stessa è finanziata tra le Somme a disposizione del quadro economico di assestamento e precisamente alla voce 1) "lavori in economia non ricompresi nell'appalto" e che tale importo verrà trasferito alla voce A) "Lavori" del quadro economico di variante al capitolo Cap. 26522/109 "Beni Immobili", codice gestionale 012 "Infrastrutture stradali". Spesa finanziata con contributo dello Stato Patto per Venezia" Bilancio 2022;

Considerato che risulta necessario procedere all'adeguamento, a favore del RTP Professionisti F&M INGEGNERIA S.p.A. e Ing. David Zannoner, del corrispettivo riguardante le spese professionali di cui alla determina dirigenziale n. 804 del 21/04/2021 per un ammontare aggiuntivo, al netto del ribasso del 13,776%, di €. 4.644,87 (oneri fiscali e previdenziali esclusi) corrispondente ad un importo al lordo di oneri fiscali e previdenziali di €. 5.918,78 (oneri fiscali e previdenziali inclusi) – SRC21\_02 – calcolato ai sensi del D.M. 17.06.2016 (Ministero della Giustizia di concerto con il Ministero delle Infrastrutture e dei Trasporti), come da dettaglio di calcolo sottoscritto dal professionista per accettazione ed acquisito agli atti al PG 2022/215998 e nel rispetto dell'art. 106, comma 12 del D.Lgs 50/2016;

Dato atto che la somma €. 5.918,78 è finanziata tra le Somme a disposizione del quadro economico di assestamento e precisamente alla voce 1) "lavori in economia non ricompresi nell'appalto" e che tale importo verrà trasferito alla voce A) "Lavori" del quadro economico di variante al capitolo Cap. 26522/109 "Beni Immobili", codice gestionale 012 "Infrastrutture stradali". Spesa finanziata con contributo dello Stato Patto per Venezia" Bilancio 2022;

*Considerato che* le attività oggetto del servizio rientrano tra quelle previste dal D.Lgs. 18/04/2016 n. 50 "Codice dei contratti pubblici" e s.m.i. e quindi non sono assoggettate al "Regolamento per il conferimento di incarichi di collaborazione, di studio, di ricerca e di consulenza ad esperti esterni" approvato con

CITTA' DI  
VENEZIA



Area Lavori Pubblici Mobilità e Trasporti  
Settore Edilizia Comunale Venezia  
Centro Storico ed Isole e Pronto Intervento

deliberazione di Giunta Comunale n. 171 del 14/03/2008 e s.m.i, quindi l'impegno di spesa è indicato con il codice SRC21\_02;

*Ritenuto* necessario provvedere all'impegno delle citate spese;

*Dato atto* che il cronoprogramma finanziario del C.I. 14248 risulta così determinato:

Cronoprogramma finanziario	Anni precedenti	2022	2023	Totale Quadro Economico
Stanziato	228.381,70	871,618.30		1.100.000,00
Impegnato	228.381,70	701,084.21		

Visto che con nota PG 50657/2022 l'impresa IN.TE.SE. COSTRUZIONI D'ACCIAIO S.r.l., stanti le particolari condizioni del mercato in termini di reperimento di materiali e di rincari ha richiesto la rimodulazione nell'emissione degli Stati di Avanzamento Lavori in deroga all'art. 12, comma 1 del succitato contratto d'appalto proponendo la corresponsione dei compensi successivamente all'esecuzione delle rampe su ogni singolo ponte;

Visto l'accoglimento di tali richieste da parte del RUP, ferme alcune condizioni, comunicato all'Appaltatore con nota PG 2022/59008;

Ritenuto pertanto di procedere all'approvazione di un primo atto aggiuntivo di modifica dell'art. 12 del contratto n° 22069 di Repertorio Municipale citato, come da schema allegato la presente atto;

*Richiamati:*

- gli obblighi in materia di tracciabilità dei flussi finanziari di cui all'art. 3 della Legge n. 136/2010 e s.m.i.;
- il D.Lgs. 23 giugno 2011 n.118 "Disposizioni in materia di armonizzazione dei sistemi contabili e degli schemi di bilancio delle Regioni, degli enti locali e dei loro organismi, a norma degli articoli 1 e 2 della Legge 5 maggio 2009, n.42" e il successivo D.P.C.M. 28 dicembre 2011 "Sperimentazione della disciplina

CITTA' DI  
VENEZIA



Area Lavori Pubblici Mobilità e Trasporti  
Settore Edilizia Comunale Venezia  
Centro Storico ed Isole e Pronto Intervento

concernente i sistemi contabili e gli schemi di bilancio delle Regioni, degli enti locali e dei loro enti ed organismi, di cui all'articolo 36 del decreto legislativo 23 giugno 2011, n.118”;

- il vigente “Regolamento di Contabilità” del Comune di Venezia approvato con deliberazione di Consiglio Comunale n. 34 del 15/06/2016;
- gli artt. 183 e 191 del d.lgs. 267/2000 in materia di impegni di spesa;
- l'art. 153, comma 5, del d.lgs 267/2000 in materia di visto di regolarità contabile;
- i principi contabili in materia di imputazione delle spese di cui all'allegato 4-2 al D.Lgs. 23/06/2011 n. 118;

**DETERMINA**

1. approvare, per le motivazioni espresse in premessa e qui integralmente richiamate, la Perizia di Variante, redatta dal Direttore dei Lavori, verificata ed autorizzata dal R.U.P. con apposita Relazione, prot. PG/2022/215250, secondo gli elaborati elencati in premessa che, allegati al presente atto, ne costituiscono parte integrante e sostanziale;
2. di approvare l'atto di sottomissione e gli altri elaborati di Perizia di Variante, siglati per accettazione dall'ATI appaltatrice dei lavori acquisiti al protocollo PG201167/2022 e PG208831/2022 ;
3. di affidare i lavori attinenti la suddetta perizia di variante all'Impresa IN.TE.SE. COSTRUZIONI D'ACCIAIO SRL per un importo contrattuale aggiuntivo di €. 57.824,00 (o.f.c.) CIG: 8580298DE4 – CUP: F77H17001130001;
4. di affidare a favore del Raggruppamento Temporaneo di Professionisti F&M INGEGNERIA S.p.A. (mandatario) e Ing. David Zannoner (mandante), l'adeguamento delle spese professionali a per l'ammontare complessivo di €. €. 5.918,78 (o.p. e f.c.)– SRC21\_02 /CIG 8073055, CUP F77H17001130001;
5. di dare atto che il quadro economico a seguito della perizia di variante in argomento risulta così rideterminato:

CITTA' DI  
VENEZIA



Area Lavori Pubblici Mobilità e Trasporti  
Settore Edilizia Comunale Venezia  
Centro Storico ed Isole e Pronto Intervento



**Quadro Economico VARIANTE**

*Progressivo versione PDF: 15917*

*generato in data: 17/05/2022*

*Cod.Proc: 14248 Oggetto: 2.6.1 - AMBIENTE E TERRITORIO - ABBATTIMENTO BARRIERE ARCHITETTONICHE: INTERVENTI STRAORDINARI DI ABBATTIMENTO BARRIERE ARCHITETTONICHE VENEZIA CENTRO STORICO - ZONA BACINO SAN MARCO*

**A) Importi dei Lavori**

importi esecuzione lavori		importi per l'attuazione dei piani di sicurezza		spese di progettazione
a misura		a misura		0,00
a corpo	805.993,40	a corpo	20.630,90	
in economia	3.000,00	in economia		
<b>totale</b>	<b>808.993,40</b>	<b>totale</b>	<b>20.630,90</b>	

importo lavori al netto del ribasso del 19,798%	% IVA(*)	importo IVA
829.624,30	4	33.184,97

**B) Somme a disposizione della Stazione Appaltante**

somme a disposizione	netto	% IVA(*)	importo IVA	lordo
1) lavori in economia previsti ed esclusi dall'appalto	71.806,56			71.806,56
2) rilievi accertamenti ed indagini				
3) allacciamenti a pubblici servizi				
4) imprevisti	30.389,75			30.389,75
5) acquisizione aree o immobili				
6) accantonamento				
7a) spese tecniche (incarichi esterni)	114.646,26			114.646,26
7b) spese tecniche (incentivi)	15.348,16			15.348,16
8) Spese per attività tec. amm. connesse alla progettazione				
9) eventuali spese per commissioni aggiudicatrici				
10) spese per pubblicità e opere artistiche	5.000,00			5.000,00
11) spese per accertamenti, verifiche tecniche e collaudi				
<b>totale</b>	<b>237.190,73</b>			
12) IVA			33.184,97	
<b>totale a disposizione</b>	<b>270.375,70</b>			
<b>totale complessivo</b>	<b>1.100.000,00</b>			

*(\*) in caso di % IVA differenti sulla voce la % indicata è un valore medio*

**Quadro Economico aggregato**

importo lavori (o.f.c.)	862.809,27
somme a disposizione (o.f.c.)	221.842,57
incentivi	15.348,16
<b>totale complessivo</b>	<b>1.100.000,00</b>

CITTA' DI  
VENEZIA



Area Lavori Pubblici Mobilità e Trasporti  
Settore Edilizia Comunale Venezia  
Centro Storico ed Isole e Pronto Intervento

CITTA' DI  
VENEZIA



Area Lavori Pubblici Mobilità e Trasporti  
Settore Edilizia Comunale Venezia  
Centro Storico ed Isole e Pronto Intervento

6. di impegnare la somma di €. 57.824,00 (o.f.c.) a favore dell'Impresa IN.TE.SE. COSTRUZIONI D'ACCIAIO SRL al capitolo Cap. 26522/109 "Beni Immobili", codice gestionale 012 "Infrastrutture stradali". Spesa finanziata con contributo dello Stato Patto per Venezia" Bilancio 2022;

7. di impegnare la somma di €. 5.918,78 (oneri fiscali e previdenziali inclusi) a favore del RTP Professionisti F&M INGEGNERIA S.p.A. e Ing. David Zannoner al capitolo Cap. 26522/109 "Beni Immobili", codice gestionale 012 "Infrastrutture stradali". Spesa finanziata con contributo dello Stato Patto per Venezia" Bilancio 2022;

8. di disporre che la Direzione Finanziaria provveda ad accertare le succitate somme di € 57.824,00 e di € 5.918,78, per un totale di €. 63.742,78 secondo i principi contabili di cui all'allegato 4-2 al D.Lgs. 23.06.2011 n. 118 al cap 420135/265 - Bilancio 2022;

9. di approvare lo schema di secondo atto aggiuntivo al contratto rep. 22069/2021 di modifica dell'art. 12 del contratto per la ragioni espresse in premessa, costituente parte integrante del presente provvedimento dando nel contempo atto che rimangono immutati tutti gli altri patti contrattuali;

10. di dare atto che a seguito dell'assunzione dell'impegno di spesa previsto dal presente atto il cronoprogramma finanziario del C.I. 14248 risulta così aggiornato:

Cronoprogramm a finanziario	Anni precedenti	2022	2023	Totale Quadro Economico
Stanziato	228.381,70	764,826.99	106,791.31	1.100.000,00
Impegnato	228.381,70	764,826.99		

CITTA' DI  
VENEZIA



Area Lavori Pubblici Mobilità e Trasporti  
Settore Edilizia Comunale Venezia  
Centro Storico ed Isole e Pronto Intervento

9. di incaricare l'Area Economia e Finanza ad effettuare le eventuali variazioni ai capitoli di pertinenza ed al correlato Fondo pluriennale vincolato qualora necessarie per dare copertura al presente impegno di spesa e/o per aggiornare gli stanziamenti al cronoprogramma delle obbligazioni;

10. di dare atto che il Responsabile Unico del Procedimento è l'Arch. Stefania Liguori;

11. di dare atto che il rispetto della previsione di cui all'art. 183, comma 8, del d.lgs 267/2000 viene attestato dal responsabile del servizio finanziario con l'apposizione del visto di regolarità contabile, secondo quanto disposto con circolare della Direzione Finanziaria prot 521135 del 09/11/2016;

12. di dare atto che l'esecutività del presente provvedimento è subordinata all'apposizione del visto di regolarità contabile ai sensi dell'art. 183, comma 7 del T.U.E.L. approvato con D. Lgs. 18.08.2000 n.267 e s.m.i. .

13. di pubblicare il presente atto ai sensi del combinato disposto degli artt. 29 del D.Lgs. 50/2016 e 37, c.1, lett. b) del D.Lgs. 33/2013 nonché dell'art. 23 c.1, lett. b) del D.Lgs. 33/2013 nella sezione "Amministrazione trasparente" del sito internet del Comune di Venezia;

La Dirigente  
Arch. Silvia Loreto  
(f.to digitalmente)

Allegati:  
perizia di variante  
autorizzazione RUP  
schema atto aggiuntivo

CITTA' DI  
VENEZIA



Direzione Finanziaria  
Settore Bilancio e Contabilità Finanziaria

PDD/ 2022 / 1067

Espletati gli accertamenti si esprime:

- ai sensi dell'art.147 bis del D.Lgs. 18/08/2000, n. 267, parere favorevole di regolarità contabile e visto di attestazione della copertura finanziaria;
- ai sensi dell'art.183 comma 7 del D.Lgs. 18/08/2000, n. 267, visto di regolarità contabile

Il Dirigente Responsabile



# Città di Venezia

San Marco 4136  
30124 Venezia  
www.comune.venezia.it  
C.F. e partita iva 00339370272

## COPERTURA FINANZIARIA

dell'impegno di spesa n. 12225/2022 del 17/05/2022 "CI 14248 "2.6.1-AMBIENTE E TERRITORIO; ABBATTIMENTO BARRIERE ARCHITETTONICHE: INTERVENTI STRAORDINARI"

"CI 14248 "2.6.1-AMBIENTE E TERRITORIO; ABBATTIMENTO BARRIERE ARCHITETTONICHE: INTERVENTI STRAORDINARI DI ABBATTIMENTO BARRIERE ARCHITETTONICHE VENEZIA CENTRO STORICO". Approvazione Perizia di Variante, adeguamento corrispettivi professionali Cod. SRC21\_02. Impegno di spesa e relativo accertamento di entrata. Approvazione atto aggiuntivo contrattuale. Atto da pubblicare ai sensi dell'art. 29 c.1 D.Lgs.50/2016."

autorizzazione Proposta di determina 1067/22 del 17/05/22

rif. prenotazione n. 300211/2021 - autorizzazione Determine 685/21

L'impegno di spesa numero 12225/2022 e' DEFINITIVO e cosi' formato:

		<b>Importo</b>
<i>Capitolo</i>	10052.02.026522109 - BENI IMMOBILI - <b>Comp. 2022</b>	57.824,00
<i>Resp. servizio</i>	VIABILITA' VENEZIA CENTRO STORICO E ISOLE, ENERGIA E IMPIANTI	
<i>Siope/P.Fin.</i>	U.2.02.01.09.012 - Infrastrutture stradali	
<i>Fornitore</i>	IN.TE.SE. COSTRUZIONI D'ACCIAIO S.R.L. Cod.Fisc. 03235660275 P.	
<i>CIG</i>	Iva 03235660275 8580298DE4 CUP F77H17001130001	
<i>Opera</i>	4502 - 14248/000 - 2.6.1 - AMBIENTE E TERRITORIO -	
<i>Tipo Spesa</i>	ABBATTIMENTO BARRIERE ARCHITETTONICHE: INTERVENTI STRAORDINARI DI ABBATTIMENTO BARRIERE ARCHITETTONICHE VENEZIA CENTRO STORICO - ZONA BACINO SAN MARCO 3642 - LAV - IMPORTO LAVORI	
<i>Tipo Finanz.</i>	1217 - 022.003.999 - CONTRIBUTI STATO - PATTO PER VENEZIA	
<i>Cassa</i>	140 - 0140 - PATTO PER VENEZIA	
	<b>Totale:</b>	<b>57.824,00</b>

e la sua copertura finanziaria e' la seguente:

### 10052.02.026522109 a competenza 2022 al 17/05/2022

Stanziamiento di bilancio	12.405.764,41 +
Impegni precedenti	3.112.408,06 -
Disponibilita' di bilancio prima del presente impegno	9.293.356,35 =
Ammontare del presente impegno	<b>57.824,00 -</b>
Disponibilita' di bilancio dopo il presente impegno	9.235.532,35 =

Area Economia e Finanza

COMUNE DI VENEZIA, lì 19 maggio 2022



# Città di Venezia

San Marco 4136  
30124 Venezia  
www.comune.venezia.it  
C.F. e partita iva 00339370272

## COPERTURA FINANZIARIA

dell'impegno di spesa n. 12226/2022 del 17/05/2022 - NON ESECUTIVO "CI 14248 "2.6.1-AMBIENTE E TERRITORIO; ABBATTIMENTO BARRIERE ARCHITETTONICHE: INTERVENTI STRAORDINARI"

"CI 14248 "2.6.1-AMBIENTE E TERRITORIO; ABBATTIMENTO BARRIERE ARCHITETTONICHE: INTERVENTI STRAORDINARI DI ABBATTIMENTO BARRIERE ARCHITETTONICHE VENEZIA CENTRO STORICO". Approvazione Perizia di Variante, adeguamento corrispettivi professionali Cod. SRC21\_02. Impegno di spesa e relativo accertamento di entrata. Approvazione atto aggiuntivo contrattuale. Atto da pubblicare ai sensi dell'art. 29 c.1 D.Lgs.50/2016."

autorizzazione Proposta di determina 1067/22 del 17/05/22

rif. prenotazione n. 300211/2021 - autorizzazione Determine 685/21

L'impegno di spesa numero 12226/2022 e' PROVVISORIO e cosi' formato:

		<b>Importo</b>
<i>Capitolo</i>	10052.02.026522109 - BENI IMMOBILI - <b>Comp. 2022</b>	5.918,78
<i>Resp. servizio</i>	VIABILITA' VENEZIA CENTRO STORICO E ISOLE, ENERGIA E IMPIANTI	
<i>Siope/P.Fin.</i>	U.2.02.01.09.012 - Infrastrutture stradali	
<i>CIG</i>	86584299A3 CUP F77H17001130001	
<i>Opera</i>	4502 - 14248/000 - 2.6.1 - AMBIENTE E TERRITORIO -	
<i>Tipo Spesa</i>	ABBATTIMENTO BARRIERE ARCHITETTONICHE: INTERVENTI STRAORDINARI DI ABBATTIMENTO BARRIERE ARCHITETTONICHE VENEZIA CENTRO STORICO - ZONA BACINO SAN MARCO 3643 - DISP - SOMME A DISPOSIZIONE	
<i>Tipo Finanz.</i>	1217 - 022.003.999 - CONTRIBUTI STATO - PATTO PER VENEZIA	
<i>Cassa</i>	140 - 0140 - PATTO PER VENEZIA	
	<b>Totale:</b>	<b>5.918,78</b>

e la sua copertura finanziaria e' la seguente:

### 10052.02.026522109 a competenza 2022 al 17/05/2022

Stanziamiento di bilancio	12.405.764,41 +
Impegni precedenti	3.170.232,06 -
Disponibilita' di bilancio prima del presente impegno	9.235.532,35 =
Ammontare del presente impegno	<b>5.918,78 -</b>
Disponibilita' di bilancio dopo il presente impegno	9.229.613,57 =

**Area Economia e Finanza**

COMUNE DI VENEZIA, lì 19 maggio 2022



# Città di Venezia

San Marco 4136  
30124 Venezia  
www.comune.venezia.it  
C.F. e partita iva 00339370272

## STAMPA PRENOTAZIONE DI IMPEGNO

Prenotazione n. 300211/2021 del 26/03/2021 "\*Obblig. Giuridica\* 211/2021 - C.I. 14248 - §2.  
6.1. - Ambiente e Territorio Abbattimento Barriere Ar"  
autorizzazione Determine 685/21 del 01/04/21

La prenotazione di spesa numero 300211/2021 e' DEFINITIVA e cosi' formata:

		Prenotato	Impegnato
<i>Capitolo</i>	10052.02.026522109 - BENI IMMOBILI - <b>Comp. 2022</b>	0,00	57.824,00
<i>Resp. servizio</i>	VIABILITA' VENEZIA CENTRO STORICO E ISOLE, ENERGIA E IMPIANTI		
<i>Siope/P.Fin.</i>	U.2.02.01.09.012 - Infrastrutture stradali		
<i>Fornitore</i>	IN.TE.SE. COSTRUZIONI D'ACCIAIO S.R.L. Cod.Fisc. 03235660275 P.		
<i>CIG</i>	Iva 03235660275 8580298DE4 CUP F77H17001130001		
<i>Opera</i>	4502 - 14248/000 - 2.6.1 - AMBIENTE E TERRITORIO -		
<i>Tipo Spesa</i>	ABBATTIMENTO BARRIERE ARCHITETTONICHE: INTERVENTI STRAORDINARI DI ABBATTIMENTO BARRIERE ARCHITETTONICHE VENEZIA CENTRO STORICO - ZONA BACINO SAN MARCO 3642 - LAV - IMPORTO LAVORI		
<i>Tipo Finanz.</i>	1217 - 022.003.999 - CONTRIBUTI STATO - PATTO PER VENEZIA		
<i>Capitolo</i>	10052.02.026522109 - BENI IMMOBILI - <b>Comp. 2022</b>	169.806,93	0,00
<i>Resp. servizio</i>	VIABILITA' VENEZIA CENTRO STORICO E ISOLE, ENERGIA E IMPIANTI		
<i>Siope/P.Fin.</i>	U.2.02.01.09.012 - Infrastrutture stradali		
<i>CIG</i>	CUP F77H17001130001		
<i>Opera</i>	4502 - 14248/000 - 2.6.1 - AMBIENTE E TERRITORIO -		
<i>Tipo Spesa</i>	ABBATTIMENTO BARRIERE ARCHITETTONICHE: INTERVENTI STRAORDINARI DI ABBATTIMENTO BARRIERE ARCHITETTONICHE VENEZIA CENTRO STORICO - ZONA BACINO SAN MARCO 3645 - ECON - ECONOMIE		
<i>Tipo Finanz.</i>	1217 - 022.003.999 - CONTRIBUTI STATO - PATTO PER VENEZIA		
<i>Capitolo</i>	10052.02.026522109 - BENI IMMOBILI - <b>Comp. 2022</b>	727,16	0,00
<i>Resp. servizio</i>	VIABILITA' VENEZIA CENTRO STORICO E ISOLE, ENERGIA E IMPIANTI		
<i>Siope/P.Fin.</i>	U.2.02.01.09.012 - Infrastrutture stradali		
<i>CIG</i>	CUP F77H17001130001		
<i>Opera</i>	4502 - 14248/000 - 2.6.1 - AMBIENTE E TERRITORIO -		
<i>Tipo Spesa</i>	ABBATTIMENTO BARRIERE ARCHITETTONICHE: INTERVENTI STRAORDINARI DI ABBATTIMENTO BARRIERE ARCHITETTONICHE VENEZIA CENTRO STORICO - ZONA BACINO SAN MARCO 3648 - DISP N - SOMME A DISPOSIZIONE OGP N		
<i>Tipo Finanz.</i>	1217 - 022.003.999 - CONTRIBUTI STATO - PATTO PER VENEZIA		

		<b>Prenotato</b>	<b>Impegnato</b>
<i>Capitolo</i>	10052.02.026522109 - BENI IMMOBILI - <b>Comp. 2022</b>	0,00	5.918,78
<i>Resp. servizio</i>	VIABILITA' VENEZIA CENTRO STORICO E ISOLE, ENERGIA E IMPIANTI		
<i>Siope/P.Fin.</i>	U.2.02.01.09.012 - Infrastrutture stradali		
<i>CIG</i>	86584299A3 CUP F77H17001130001		
<i>Opera</i>	4502 - 14248/000 - 2.6.1 - AMBIENTE E TERRITORIO -		
<i>Tipo Spesa</i>	ABBATTIMENTO BARRIERE ARCHITETTONICHE: INTERVENTI STRAORDINARI DI ABBATTIMENTO BARRIERE ARCHITETTONICHE VENEZIA CENTRO STORICO - ZONA BACINO SAN MARCO 3643 - DISP - SOMME A DISPOSIZIONE		
<i>Tipo Finanz.</i>	1217 - 022.003.999 - CONTRIBUTI STATO - PATTO PER VENEZIA		
<i>Capitolo</i>	10052.02.026522109 - BENI IMMOBILI - <b>Comp. 2022</b>	-106.791,31	0,00
<i>Resp. servizio</i>	VIABILITA' VENEZIA CENTRO STORICO E ISOLE, ENERGIA E IMPIANTI		
<i>Siope/P.Fin.</i>	U.2.02.01.09.012 - Infrastrutture stradali		
<i>CIG</i>	86584299A3 CUP F77H17001130001		
<i>Opera</i>	4502 - 14248/000 - 2.6.1 - AMBIENTE E TERRITORIO -		
<i>Tipo Spesa</i>	ABBATTIMENTO BARRIERE ARCHITETTONICHE: INTERVENTI STRAORDINARI DI ABBATTIMENTO BARRIERE ARCHITETTONICHE VENEZIA CENTRO STORICO - ZONA BACINO SAN MARCO 3645 - ECON - ECONOMIE		
<i>Tipo Finanz.</i>	1217 - 022.003.999 - CONTRIBUTI STATO - PATTO PER VENEZIA		
<i>Capitolo</i>	10052.02.026522109 - BENI IMMOBILI - <b>Comp. 2023</b>	106.791,31	0,00
<i>Resp. servizio</i>	VIABILITA' VENEZIA CENTRO STORICO E ISOLE, ENERGIA E IMPIANTI		
<i>Siope/P.Fin.</i>	U.2.02.01.09.012 - Infrastrutture stradali		
<i>CIG</i>	86584299A3 CUP F77H17001130001		
<i>Opera</i>	4502 - 14248/000 - 2.6.1 - AMBIENTE E TERRITORIO -		
<i>Tipo Spesa</i>	ABBATTIMENTO BARRIERE ARCHITETTONICHE: INTERVENTI STRAORDINARI DI ABBATTIMENTO BARRIERE ARCHITETTONICHE VENEZIA CENTRO STORICO - ZONA BACINO SAN MARCO 3648 - DISPN - SOMME A DISPOSIZIONE OGP N		
<i>Tipo Finanz.</i>	1217 - 022.003.999 - CONTRIBUTI STATO - PATTO PER VENEZIA		
	<b>Totale:</b>	<b>170.534,09</b>	<b>63.742,78</b>
	<b>Disponibilità:</b>		<b>106.791,31</b>

e la sua copertura finanziaria e' la seguente:

#### 10052.02.026522109 a competenza 2022

Data	Disponibilità iniziale di bilancio	Variazione della presente prenot.	Totale della presente prenot.	Var. impegni della presente prenot.	Tot. impegni della presente prenot.	Disponibilità della presente prenot.	Disponibilità finale di bilancio
<b>01/01/2021</b>	-307.084,22	170.534,09	170.534,09	0,00	0,00	170.534,09	<b>-477.618,31</b>
<b>17/05/2022</b>	8.012.290,10	-106.791,31	63.742,78	63.742,78	63.742,78	0,00	<b>8.119.081,41</b>

#### 10052.02.026522109 a competenza 2023

Data	Disponibilità iniziale di bilancio	Variazione della presente prenot.	Totale della presente prenot.	Var. impegni della presente prenot.	Tot. impegni della presente prenot.	Disponibilità della presente prenot.	Disponibilità finale di bilancio
<b>17/05/2022</b>	106.791,31	106.791,31	106.791,31	0,00	0,00	106.791,31	<b>0,00</b>

COMUNE DI VENEZIA, lì 19 maggio 2022

## Allegato delibera di variazione del bilancio riportante i dati d'interesse del Tesoriere

data: 18/05/2022 n. 239

Rif. Proposta di determina 1067/22

SPESE 2022

MISSIONE, PROGRAMMA, TITOLO	DENOMINAZIONE	PREVISIONI AGGIORNATE ALLA PRECEDENTE VARIAZIONE N. 237 ESERCIZIO 2022	VARIAZIONE		PREVISIONI AGGIORNATE ALLA DELIBERA IN OGGETTO - ESERCIZIO 2022
			in aumento	in diminuzione	
<b>Missione 10</b>	<b>Trasporti e diritto alla mobilità</b>				
<b>Programma 5</b>	<b>Viabilità e infrastrutture stradali</b>				
<b>TITOLO 2</b>	<b>Spese in conto capitale</b>				
10052.02.026522109	BENI IMMOBILI	250.550,62			250.550,62
		12.512.555,72		-106.791,31	12.405.764,41
		6.881.721,58			6.881.721,58
<b>Totale Titolo 2</b>	<b>Spese in conto capitale</b>	<b>4.188.034,33</b>		<b>-106.791,31</b>	<b>4.188.034,33</b>
<b>Totale Programma 5</b>	<b>Viabilità e infrastrutture stradali</b>	<b>186.248.556,10</b>		<b>-106.791,31</b>	<b>186.141.764,79</b>
		137.553.094,43			137.553.094,43
<b>Totale Missione 10</b>	<b>Trasporti e diritto alla mobilità</b>	<b>14.998.488,89</b>		<b>-106.791,31</b>	<b>14.998.488,89</b>
		219.585.306,05			219.478.514,74
		176.083.281,42			176.083.281,42
<b>Totale Variazioni in uscita</b>		<b>45.877.007,37</b>		<b>-106.791,31</b>	<b>45.877.007,37</b>
		482.494.443,48			482.387.652,17
		447.789.246,54			447.789.246,54
<b>Totale Generale delle uscite</b>		<b>250.550,62</b>		<b>-106.791,31</b>	<b>250.550,62</b>
		12.512.555,72			12.405.764,41
		6.881.721,58			6.881.721,58
<b>Totale Generale delle uscite</b>		<b>196.350.935,83</b>		<b>-106.791,31</b>	<b>196.350.935,83</b>
		2.931.967.468,06			2.931.860.676,75
		2.555.933.341,15			2.555.933.341,15

## ENTRATE 2022

TITOLO, TIPOLOGIA	DENOMINAZIONE	PREVISIONI AGGIORNATE ALLA PRECEDENTE VARIAZIONE N. 237 ESERCIZIO 2022	VARIAZIONE		PREVISIONI AGGIORNATE ALLA DELIBERA IN OGGETTO - ESERCIZIO 2022
			in aumento	in diminuzione	
<b>Fondo pluriennale vincolato per spese correnti</b>		37.025.543,85			37.025.543,85
<b>Fondo pluriennale vincolato per spese in conto capitale</b>		76.583.508,71			76.583.508,71
<b>Utilizzo avanzo di amministrazione</b>					
	Fondo contenzioso	147.182,42			147.182,42
	Vincoli derivanti da leggi	26.500.964,34			26.500.964,34
	Vincoli derivanti da trasferimenti	26.286.764,62			26.286.764,62
	Vincoli derivanti dalla contrazione di mutui	103,66			103,66
	Vincoli attribuiti dall'ente	246.007,88			246.007,88
	Parte destinata agli investimenti	5.879.700,00			5.879.700,00
	Avanzo non vincolato	81.038.678,74			81.038.678,74
<b>Titolo 4</b>	<b>Entrate in conto capitale</b>				
<b>Tipologia 200</b>	<b>Contributi agli investimenti</b>				
40200.01.420135265	TRASFERIMENTI DALLO STATO PATTO PER VENEZIA	17.403.483,51			17.403.483,51
	residui presunti	30.801.198,58		-106.791,31	30.694.407,27
	previsioni di competenza	18.014.074,38			18.014.074,38
	previsioni di cassa				
Totale Tipologia 200	Contributi agli investimenti	101.440.648,12		-106.791,31	101.440.648,12
	previsioni di competenza	706.535.860,14			706.429.068,83
	previsioni di cassa	506.811.356,07			506.811.356,07
Totale Titolo 4	Entrate in conto capitale	108.188.433,03		-106.791,31	108.188.433,03
	previsioni di competenza	739.823.860,14			739.717.068,83
	previsioni di cassa	514.476.356,07			514.476.356,07
Totale Variazioni in entrata		17.403.483,51			17.403.483,51
	previsioni di competenza	30.801.198,58		-106.791,31	30.694.407,27
	previsioni di cassa	18.014.074,38			18.014.074,38
Totale Generale delle entrate		563.560.379,98		-106.791,31	563.560.379,98
	previsioni di competenza	2.931.967.468,06			2.931.860.676,75
	previsioni di cassa	2.484.121.528,61			2.484.121.528,61

## SPESE 2023

MISSIONE, PROGRAMMA, TITOLO	DENOMINAZIONE	PREVISIONI AGGIORNATE ALLA PRECEDENTE VARIAZIONE N. 237 ESERCIZIO 2022	VARIAZIONE		PREVISIONI AGGIORNATE ALLA DELIBERA IN OGGETTO - ESERCIZIO 2022
			in aumento	in diminuzione	
Missione 10	Trasporti e diritto alla mobilità	3.137.891,13			3.137.891,13
Programma 5	Viabilità e infrastrutture stradali	13.198,90	106.791,31		119.990,21
TITOLO 2	Spese in conto capitale	0,00			0,00
10052.02.026522109	BENI IMMOBILI				
Totale Titolo 2	Spese in conto capitale	26.478.240,32	106.791,31		26.478.240,32
		19.770.552,30			19.877.343,61
		0,00			0,00
Totale Programma 5	Viabilità e infrastrutture stradali	39.961.661,59	106.791,31		39.961.661,59
		51.119.299,61			51.226.090,92
		988.650,00			988.650,00
Totale Missione 10	Trasporti e diritto alla mobilità	86.186.897,07	106.791,31		86.186.897,07
		174.350.443,61			174.457.234,92
		988.650,00			988.650,00
Totale Variazioni in uscita		3.137.891,13	106.791,31		3.137.891,13
		13.198,90			119.990,21
		0,00			0,00
Totale Generale delle uscite		405.410.087,68	106.791,31		405.410.087,68
		1.915.378.546,51			1.915.485.337,82
		16.861.627,00			16.861.627,00

**ENTRATE 2023**

TITOLO, TIPOLOGIA	DENOMINAZIONE	PREVISIONI AGGIORNATE ALLA PRECEDENTE VARIAZIONE N. 237 ESERCIZIO 2022	VARIAZIONE		PREVISIONI AGGIORNATE ALLA DELIBERA IN OGGETTO - ESERCIZIO 2022
			in aumento	in diminuzione	
<b>Fondo pluriennale vincolato per spese correnti</b>					
2.435.874,85					
<b>Fondo pluriennale vincolato per spese in conto capitale</b>					
13.790.788,20					
<b>TITOLO 4</b>					
<b>Entrate in conto capitale</b>					
<b>Contributi agli investimenti</b>					
TRASFERIMENTI DALLO STATO PATTO PER VENEZIA					
40200.01.420135265		40.621.424,83			40.621.424,83
	residui presunti				
	previsioni di competenza	2.389.928,83	106.791,31		2.496.720,14
	previsioni di cassa	0,00			0,00
Totale Tipologia 200		173.316.285,62			173.316.285,62
	residui presunti	65.222.688,01	106.791,31		65.329.479,32
	previsioni di competenza	20.916.891,87			20.916.891,87
	previsioni di cassa				
Totale Titolo 4		182.779.001,22			182.779.001,22
	residui presunti	97.543.188,01	106.791,31		97.649.979,32
	previsioni di competenza	20.916.891,87			20.916.891,87
	previsioni di cassa				
Totale Variazioni in entrata		40.621.424,83			40.621.424,83
	residui presunti	2.389.928,83	106.791,31		2.496.720,14
	previsioni di competenza	0,00			0,00
	previsioni di cassa				
Totale Generale delle entrate		692.923.329,65			692.923.329,65
	residui presunti	1.915.378.546,51	106.791,31		1.915.485.337,82
	previsioni di competenza	20.916.891,87			20.916.891,87
	previsioni di cassa				

**TIMBRO E FIRMA DELL'ENTE**  
*Responsabile del Servizio Finanziario/Dirigente responsabile della spesa*

LAVORI denominati: **C.I. 14248 "AMBIENTE E TERRITORIO - ABBATTIMENTO BARRIERE ARCHITETTONICHE: INTERVENTI STRAORDINARI DI ABBATTIMENTO BARRIERE ARCHITETTONICHE VENEZIA CENTRO STORICO"**  
**CIG 758364804F - CUP F77H17001130001. Soluzioni Rimovibili.**

IMPRESA: **IN.TE.SE. COSTRUZIONI D'ACCIAIO S.R.L.**

CONTRATTO in data **26/05/2021** Rep. Speciale n.**22069**

Progetto e importo a base d'asta	€ 959.260,19
Ribasso d'asta 19,798 %	€ 185.235,89
Importo netto dei lavori	€ 753.393,40
Oneri relativi alla sicurezza non soggetti a ribasso d'asta	€ 20.630,90
Importo contrattuale	€ 774.024,30

### ATTO DI SOTTOMISSIONE N. 1

Premesso che:

- con contratto in data 26/05/2021 Rep. Speciale n.22069 è stata aggiudicata all'impresa l'esecuzione dei lavori in oggetto, per un importo di €774.024,30 (inclusi €20.630,90 per oneri per la sicurezza) al netto degli oneri fiscali, e del ribasso del 19,798%;
- nel corso dell'esecuzione dell'intervento si è manifestata la necessità di eseguire dei nuovi lavori, per i quali è stata redatta e trasmessa a Codesta Amministrazione dal Direttore dei Lavori, in data **05/05/2022**, la **perizia di variante n. 1** rientrante nei casi previsti dall'art. 106 comma 2 lettera b del Dlgs 50/2016 e s.m.i.. che comporta una ulteriore spesa di **€55.600,00** al netto degli oneri fiscali e del ribasso d'asta, nonché l'analisi di nuovi prezzi, redatta conformemente a quanto disposto dall'art. 40 del CSA e dall'art. 8 comma 5 e comma 6 del DM 49/2018;
- la perizia di variante n. 1 viene redatta essenzialmente per i seguenti motivi:

**1.** *Il progetto approvato prevede la necessità di fissare rigidamente le strutture metalliche relative alle travi longitudinali di tipo Vierendeel delle rampe ai pannelli pedonali in vetroresina che le collegano, utilizzando viti e rondelle metalliche in acciaio inox. Durante la fase propedeutica alla fornitura l'appaltatore ha svolto alcune indagini di mercato proponendo diverse tipologie di accoppiamento vite-rondella tra quelle più comuni per pannelli in vetroresina come quello oggetto di intervento. Anche a seguito di un sopralluogo in officina alla presenza del RUP e dell'arch. Cavaggioni della SBBAA di Venezia, si è giudicato che tali fissaggi risultassero*

*non perfettamente ottimali in quanto non gradevoli dal punto di vista estetico. Altre tipologie di rondelle successivamente individuate, allo scopo di individuare elementi di connessione meno impattanti, risultavano emergere di circa 1.5mm dal piano calpestabile, potendo così determinare rischio di inciampo per i pedoni che utilizzeranno le rampe oppure prevedevano soluzioni bugnate e diametri rilevanti, comunque impattanti sul piano estetico, considerato anche il delicato contesto d'inserimento. Si è proposto dunque di applicare, in corrispondenza dei fissaggi, delle iniezioni di resina tali da intasare completamente le celle chiuse del pannello interessate dall'applicazione delle viti di fissaggio. Una volta completato il processo di indurimento e solidificazione della resina, il fissaggio sarà realizzato applicando una vite a testa svasata su foro opportunamente fresato. Questa tipologia di fissaggio risulterà molto rigida in virtù del pieno intasamento dell'area di applicazione del fissaggio. Ciò determinerà, oltre all'evidente vantaggio estetico appena descritto, un miglioramento della durabilità dei pannelli, in particolare per le operazioni di ripetuto montaggio e smontaggio (annuale) cui essi sono destinati.*

*2. Si è previsto un miglioramento del trattamento protettivo delle parti a vista delle rampe standard su N.3 ponti, corrispondenti a Ponte del Vin, Ponte della Pietà e Ponte del San Sepolcro, adottando un trattamento a Satinatura Fine in luogo del trattamento di Sabbiatura originariamente previsto, per ottenere una finitura superficiale maggiormente liscia e riflettente, migliorando così significativamente l'impatto estetico delle opere su siti caratterizzati dalla presenza di edifici di grande pregio artistico e architettonico nelle immediate vicinanze. Allo stesso tempo il trattamento superficiale adottato, per la rugosità molto contenuta che lo caratterizza, consente di migliorare la durabilità dell'opera riducendo i fenomeni ossidativi locali che possono derivare dal deposito di sporco, salsedine e di agenti chimicamente aggressivi sulle superfici.*

#### **TUTTO CIO' PREMESSO**

**l'anno 2022, il giorno 10 del mese di maggio (10/02/2022)**, col presente atto di sottomissione si conviene quanto segue:

#### **ART. 1**

Il sig. Mauro Boccato, nato a San Donà di Piave (VE) il 17/09/1959 e ivi residente in Viale Primavera 12, in qualità di Amministratore e Legale Rappresentante dell'impresa appaltatrice IN.TE.SE. COSTRUZIONI D'ACCIAIO S.R.L., assume l'impegno di eseguire, senza eccezione alcuna e senza sollevare riserve od eccezioni di sorta, i lavori attinenti alla suindicata perizia di variante n. 1 secondo gli elaborati redatti dal D.L., secondo gli stessi patti e condizioni del contratto di appalto ed agli stessi prezzi, oltre a quelli che si concordano con il verbale di concordamento nuovi prezzi datato **05/05/2022** che si allega e costituisce parte integrante del presente atto;

#### **ART. 2**

L'importo complessivo dei lavori di cui alla perizia di variante n. 1 ammonta a **€829.624,30** al netto del ribasso d'asta del 19,798% e comprensivo di **€20.630,90** per oneri della sicurezza e **€3.000,00** per lavori in economia, il tutto da assoggettare ad I.V.A. ai sensi di legge, di cui **€55.600,00 (o.f.e.)** per lavori attinenti alla perizia di variante n. 1 rispetto al contratto di appalto;

### ART. 3

Ai sensi dell'art. 33 del CSA e dell'art. 8 comma 5 e comma 6 del DM 49/2018 ad integrazione dei prezzi unitari di cui al contratto d'appalto vengono concordati **N.2** nuovi prezzi (**NP.PV.01; NP.PV.02**), i quali saranno soggetti al ribasso d'asta del 19,798 % ove pertinente ai sensi di legge. Tali nuovi prezzi unitari e le relative analisi sono contenuti nel verbale di concordamento nuovi prezzi;

### ART. 4

L'esecuzione dei lavori previsti dalla perizia di variante n.1 non necessita di proroga, pertanto permane il termine di ultimazione dei lavori definito al 05/08/2022 (ai sensi della proroga concessa dal RUP con lettera in data 23/11/2021, PG/2021/0537553).

Il pagamento dei lavori, di cui alla perizia, sarà effettuato unitamente alla contabilità dell'appalto in essere.

Il presente atto è fin d'ora impegnativo per la Ditta, mentre lo sarà per l'Amministrazione solo dopo intervenute le approvazioni di legge.

Il presente atto è sottoscritto tra le parti in forma privata e in caso di impugnazione esso verrà registrato.

A garanzia totale dell'appalto viene presentata dalla Ditta polizza fidejussoria integrativa.

Allegati:

- Verbale di concordamento nuovi prezzi n. 1.

L'Impresa  
[ documento firmato digitalmente ]

Il Direttore dei Lavori  
[ documento firmato digitalmente ]

Visto: Il Responsabile del Procedimento  
[ documento firmato digitalmente ]



## PATTO PER LO SVILUPPO PER LA CITTÀ DI VENEZIA

Delibera CIPE 56/2016 (17A02404) G.U.n.79 del 4.4.2017 Fondo per lo Sviluppo e la Coesione FSC 2014-2020

CITTA' DI  
VENEZIA



Area Lavori Pubblici, Mobilità e Trasporti  
Settore Edilizia Comunale Venezia Centro Storico e isole e Pronto Intervento  
Servizio Musei EBA

**OGGETTO: Perizia di Variante relativa agli interventi:**

**C.I. 14248 - 2.6.1 - AMBIENTE E TERRITORIO - ABBATTIMENTO BARRIERE  
ARCHITETTONICHE: INTERVENTI STRAORDINARI DI ABBATTIMENTO BARRIERE  
ARCHITETTONICHE VENEZIA CENTRO STORICO - ZONA BACINO SAN MARCO - CUP  
F77H17001130001- CIG 8580298DE4**

## VERBALE DI VERIFICA E AUTORIZZAZIONE ALLA PERIZIA DI VARIANTE

- art. 106 comma 2 lettera b) del D.Lgs. n. 50/2016 e s.m.i. -

### PREMESSE

Accertata l'assenza di incompatibilità per lo svolgimento dell'attività di verificatore sulla Perizia di cui in oggetto, ai sensi dell'art. 26 c. 7 del D. Lgs. n. 50/2016 e s.m.i. e del punto 9 delle Linee Guida dell'ANAC n. 3 "Nomina, ruolo e compiti del responsabile unico del procedimento per l'affidamento di appalti e concessioni", aggiornate in seguito all'emanazione del D. Lgs. n. 56/2017 di integrazione e correzione al D. Lgs. n. 50/2016;

La sottoscritta arch. Stefania Liguori, in qualità di Responsabile Unico del Procedimento dei lavori specificati in oggetto, con il supporto dell'ing. David Zannoner, Direttore dei Lavori ed estensore della Perizia, esperisce la seguente **verifica** sugli elaborati della Perizia di Variante, finalizzata ad esprimere l'**autorizzazione alla modifica del seguente contratto in corso**, ai sensi dell'art. 106 comma 2 lettera b) del D.Lgs. n. 50/2016 e s.m.i.:

*Il Direttore Lavori Pubblici - Ing. Simone Agrondi  
Settore Edilizia Comunale Centro Storico ed isole e Pronto Intervento  
Il Dirigente arch. Silvia Loreto - [silvia.loreto@comune.venezia.it](mailto:silvia.loreto@comune.venezia.it)  
Servizio Musei EBA - arch. Stefania Liguori E-mail [stefania.liguori@comune.venezia.it](mailto:stefania.liguori@comune.venezia.it)  
PEC: [dirlavoripubblici@pec.comune.venezia.it](mailto:dirlavoripubblici@pec.comune.venezia.it)  
Sede di Venezia, Ca' Farsetti - San Marco, 4136*

LAVORI: C.I. 14248 - 2.6.1 - AMBIENTE E TERRITORIO - ABBATTIMENTO BARRIERE ARCHITETTONICHE: INTERVENTI STRAORDINARI DI ABBATTIMENTO BARRIERE ARCHITETTONICHE VENEZIA CENTRO STORICO - ZONA BACINO SAN MARCO - CUP F77H17001130001- CIG 8580298DE4

IMPRESA: IN.TE.SE. COSTRUZIONI D'ACCIAIO SRL

CONTRATTO in data 25/05/2021 Rep. n. 22069

Importo contrattuale: € 774.024,30 (o.f.e.)

Premesso che:

- con deliberazione della Giunta Comunale n. 189 del 30/06/2020, esecutiva, e con determinazione dirigenziale n. 1590 del 18/08/2020 modificata dalla determina dirigenziale n. 2706 del 17/12/2020, sono stati approvati i progetti definitivo ed esecutivo, redatto dal Raggruppamento Temporaneo di Professionisti F&M INGEGNERIA S.p.A. e Ing. David Zannoner, e disposto di procedere all'individuazione del contraente relativamente ai lavori del C.I. 14248 di "2.6.1. - Ambiente e Territorio Abbattimento Barriere Architettoniche: Interventi Straordinari di Abbattimento Barriere Architettoniche Venezia Centro Storico" comportante una spesa complessiva di € 1.100.000,00.= oneri fiscali compresi, spesa finanziata con il contributo dello Stato Patto per Venezia; di cui € 959.260,19.= oneri fiscali esclusi, quale importo complessivo dell'appalto, così suddiviso: € 935.629,29.= per lavori soggetti a ribasso d'asta, € 20.630,90.= quali oneri per la sicurezza non soggetti a ribasso d'asta ed € 3.000,00.= per lavori in economia;
- a seguito dell'espletamento delle procedure di gara, con Determinazione Dirigenziale n. 685 dell'1/04/2021 i succitati lavori sono stati aggiudicati all'impresa: IN.TE.SE. COSTRUZIONI D'ACCIAIO S.r.l., per un l'importo di € 750.393,40. = al netto del ribasso d'asta del 19.798% (o.f.e.) a cui vanno aggiunti € 20.630,90. = quali oneri per l'attuazione dei piani della sicurezza non soggetti a ribasso d'asta ed € 3.000,00 = quali opere in economia, per un importo contrattuale complessivo di € 774.024,30.= oneri fiscali esclusi;
- con determinazione dirigenziale n. 804 del 21/04/2021 è stato affidato l'incarico di Direzione Lavori, Coordinamento per la Sicurezza in fase di Esecuzione e C.R.E. al Raggruppamento Temporaneo di Professionisti F&M INGEGNERIA S.p.A. e Ing. David Zannoner;
- è stata redatta dal Direttore dei Lavori, in data 05/05/2022 la Perizia di Variante rientrante nei casi previsti dall'art. 106 comma 2 lettera b) del D.Lgs. n. 50/2016 e s.m.i. che comporta una ulteriore spesa di € 55.600,00 al netto degli oneri fiscali e del ribasso d'asta, redatta conformemente a quanto disposto dall'art. 37 del CSA e dall'art. 8 comma 1 del DM 49/2018;
- la Perizia di Variante viene redatta essenzialmente per i seguenti motivi:

- Rinforzo dei fissaggi tra le strutture metalliche delle rampe standard e dell'Arsenale ed i pannelli pedonali in vetroresina, per mezzo di iniezioni in resina all'interno delle celle del pannello.
- Trattamento delle superfici a vista di telai, lamiere e profili tubolari, con finitura del tipo a satinatura fine 2G/2J secondo EN 10088-2 (detta impropriamente "Scotch-Bright") con grana 180 o superiore. Limitatamente alle rampe poste sui seguenti ponti: Ponte del Vin, Ponte della Pietà, Ponte di San Sepolcro.

Considerato che:

- tali varianti derivano da un'attenta analisi eseguita sulle campionature delle rampe sottoposte anche al parere della Soprintendenza al fine di coniugare, in particolare per il primo caso, sia una migliore durabilità del manufatto, sottoposto a potenziali operazioni di montaggio e smontaggio sia una soluzione estetica compatibile con il contesto su cui si sta operando
- il Direttore dei lavori ha elaborato la Perizia di Variante acquisita al Protocollo Comunale PG201167/2022 e integrata al PG208831/2022, ai sensi dell'art. 106, comma 2 lettera b) del D. Lgs. n. 50/2016, per l'esecuzione di opere si rendono rese necessarie per garantire sicurezza e durabilità come descritto nella suddetta Perizia composta dei seguenti elaborati, allegati al presente atto a formarne parte integrante e sostanziale:

- Relazione Illustrativa del Direttore dei Lavori
- Verbale concordamento nuovi prezzi
- Analisi nuovi prezzi
- Atto di sottomissione
- Quadro di raffronto

- l'importo della presente Perizia è così composto:

Lavori a corpo:	€ 69.324,95
Ribasso d'asta 19,798 %	- € 13.724,95
Lavori a corpo al netto del ribasso d'asta con arr.:	€ 55.600,00

Importo Perizia al netto del ribasso d'asta € 55.600,00

L'importo della Perizia ammonta pertanto a € 55.600,00 + IVA al 4%.

- le condizioni di cui all'art. 106 comma 2 lettera b) n. 1 e n. 2, sono verificate in quanto:
  - rientra nel limite del 15% dell'importo di contratto (ovvero corrisponde la 7,183%) attiene aspetti di dettaglio e non modifica la natura e tipologia di lavorazioni del contratto.
- Sono rispettati i limiti di cui all'art. 106 comma 7 e comma 12.
- la perizia non comporta un aumento del termine previsto per la conclusione dell'appalto.

Dato atto che:

- l'atto di sottomissione è stato siglato per accettazione dalla ditta IN.TE.SE. COSTRUZIONI D'ACCIAIO SRL, acquisito al protocollo comunale in data 06/05/2022, al PG/2022/0201167 ;
- ai fini dell'approvazione della variante in argomento, risulta necessario impegnare la somma di €. 57.824,00 (o.f.c.), a favore della Ditta IN.TE.SE. COSTRUZIONI D'ACCIAIO SRL dando atto che la stessa è finanziata tra le Somme a disposizione del quadro economico di assestamento e precisamente alla voce 1) "lavori in economia non ricompresi nell'appalto" e che tale importo verrà trasferito alla voce A) "Lavori" del quadro economico di variante al capitolo Cap. 26522/109 "Beni Immobili", codice gestionale 012 "Infrastrutture stradali". Spesa finanziata con contributo dello Stato Patto per Venezia" Bilancio 2022;
- l'adeguamento delle spese tecniche derivanti da tale perizia ammonta €. 4.664,87 al netto del ribasso offerto del 13,776%, per un ammontare complessivi di €. 5.918,78 (oneri fiscali e previdenziali compresi), e che tale importo trova copertura alla voce 1) "lavori in economia non ricompresi nell'appalto" e che tale importo verrà trasferito alla voce A) "Lavori" del quadro economico di variante al capitolo Cap. 26522/109 "Beni Immobili", codice gestionale 012 "Infrastrutture stradali". Spesa finanziata con contributo dello Stato Patto per Venezia" Bilancio 2022;

**VERIFICA DEL RISPETTO DEI CRITERI GENERALI PREVISTI DALL'ART. 26 COMMA 4 DEL D. Lgs. n. 50/2016 e s.m.i.**

Si è provveduto alla verifica della documentazione progettuale della Perizia con riferimento ai seguenti aspetti di controllo, secondo gli approcci e le metodologie già descritte nel verbale di verifica condotto sul progetto esecutivo dell'intervento, qui di seguito elencati:

- a) COMPLETEZZA DELLA PROGETTAZIONE E RISPONDENZA ALLA NORMATIVA VIGENTE;
- b) COERENZA E COMPLETEZZA DEL QUADRO ECONOMICO IN TUTTI I SUOI ASPETTI - RISPETTO DEI LIMITI FINANZIARI;
- c) APPALTABILITÀ DELLA SOLUZIONE PROGETTUALE PRESCELTA;
- d) PRESUPPOSTI PER LA DURABILITÀ DELL'OPERA NEL TEMPO;
- e) MINIMIZZAZIONE DEI RISCHI DI INTRODUZIONE DI VARIANTI E DI CONTENZIOSO;
- f) POSSIBILITÀ DI ULTIMAZIONE DELL'OPERA ENTRO I TERMINI PREVISTI;
- g) SICUREZZA DELLE MAESTRANZE E DEGLI UTILIZZATORI;
- h) ADEGUATEZZA DEI PREZZI UNITARI UTILIZZATI;
- i) MANUTENIBILITÀ DELLE OPERE.

In particolare, per la verifica degli elaborati di progetto si è potuto verificare che:

- La Perizia è stata redatta dal Direttore dei Lavori ai sensi dell'art. 106 del D.Lgs. n. 50/2016 e s.m.i. e dell'art. 8 del D.M. n. 49 del 7 marzo 2018;
- La Perizia è stata correttamente redatta sulla base di quanto sopra descritto;

- L'atto di sottomissione è stato sottoscritto dalla ditta subappaltatrice.

## **RAPPORTO CONCLUSIVO DI VERIFICA e AUTORIZZAZIONE**

È stata verificata la conformità della Perizia di Variante rispetto agli indirizzi progettuali contenuti nel progetto esecutivo approvato prima dell'affidamento dei lavori e nel rispetto delle evidenze derivanti dall'analisi delle campionature, della garanzia delle condizioni di sicurezza della durabilità dell'opera rispetto al contesto ove è inserita ed allo scopo per la quale è stata progettata, nonché al rispetto dei limiti finanziari dati dall'importo massimo di finanziamento previsto e approvato per l'intervento.

Sulla base delle risultanze delle attività di verifica svolte e delle considerazioni sopra espresse, la sottoscritta arch. Stefania Liguori, Responsabile Unico del Procedimento, certifica che le operazioni sono svolte in contraddittorio con il Direttore dei Lavori e esprime un giudizio di **VERIFICA POSITIVO** rispetto alla Perizia di Variante e pertanto

## **AUTORIZZA**

le modifiche al contratto d'appalto Rep. n. 22069 del 25/05/2021 – appaltatore: IN.TE.SE. COSTRUZIONI D'ACCIAIO SRL - importo aggiuntivo € 55.600,00 (o.f.e.);  
nonché all'adeguamento delle spese per le competenze professionali per l'ammontare di €. 4.664,87, (oneri fiscali e previdenziali esclusi)

Venezia, 13/05/2022

IL RESPONSABILE UNICO DEL PROCEDIMENTO

arch. Stefania Liguori

*(firma digitale)*

Il Direttore dei Lavori

ing. David Zannoner

*(firma digitale)*



Città metropolitana  
di Venezia

**PATTO PER LO SVILUPPO PER LA CITTÀ DI VENEZIA**

Delibera CIPE 56/2016 (17A02404) G.U.n.79 del 4.4.2017 Fondo per lo Sviluppo e la Coesione FSC 2014-2020

 <p>CITTA' DI VENEZIA</p>	DIREZIONE LAVORI PUBBLICI Settore Edilizia Comunale Servizio Edilizia Scolastica Venezia ed Isole S. Marco 4136 30124 Venezia	CI: 14248  RUP: Arch. Stefania Liguori
--	---	---

**Oggetto:** C.I. 14248 "AMBIENTE E TERRITORIO - ABBATTIMENTO BARRIERE ARCHITETTONICHE: INTERVENTI STRAORDINARI DI ABBATTIMENTO BARRIERE ARCHITETTONICHE VENEZIA CENTRO STORICO"  
CIG 758364804F - CUP F77H17001130001. **Soluzioni Rimovibili.**

**Fase Progetto:** VARIANTE IN CORSO D'OPERA - N.1

REVISIONE N./DATA	DESCRIZIONE	Redatto	Approvato
00	31/01/2022	Prima Emissione	DZ TT
01	05/05/2022	Nuovo prezzo satinatura	DZ TT
02	10/05/2022	Correzioni Refuso par.6.1	DZ TT
03			
04			
05			

OGGETTO: <b>Relazione di Variante</b>	ELABORATO: <b>1252V1-R001</b>
DATA: <b>31/01/2022</b>	SCALA: //
	NOME FILE: <b>1252V1-R001-01</b>

**progettisti:**



F&M Ingegneria SpA  
Via Belvedere 8/10 - 30030 Mirano (VE)  
T:0039 041 5785711 / sg@fm-ingegneria.com

Ing.David Zannoner  
Via Ulloa 3A - 30174 Venezia Marghera  
T:0039 347 8825641 / david.zannoner@gmail.com





## Sommario

1.1.....	1
2. GENERALITÀ.....	4
3. PREMESSA.....	4
4. ADEGUAMENTI E MODIFICHE INTRODOTTI DALLA PERIZIA DI VARIANTE .....	4
5. ASPETTI TECNICI .....	4
6. INQUADRAMENTO NORMATIVO.....	10
7. QUADRO ECONOMICO GENERALE .....	10
7.1. PREVENTIVO DI SPESA .....	10
7.2. NUOVI PREZZI .....	11
8. TEMPO DI ULTIMAZIONE.....	11



## 1. GENERALITÀ

La presente relazione riguarda l'intervento di **realizzazione di cinque rampe continue smontabili lungo il percorso Riva degli Schiavoni - Giardini della Biennale (Ponte del Vin, Ponte de la Pietà, Ponte del Sepolcro, Ponte de la Cà di Dio, Ponte de l'Arsenale) e miglioramento delle piccole rampe esistenti sui gradini del Ponte della Paglia**, nell'ambito degli **interventi a tutela dei disabili, per l'eliminazione delle barriere architettoniche nella Città di Venezia - centro storico ed isole**.

## 2. PREMESSA

I lavori in oggetto sono stati appaltati all'Impresa IN.TE.SE. COSTRUZIONI D'ACCIAIO S.R.L. con contratto Rep. n. 22069 del 26/05/2021 per un importo di euro 774.024,30 al netto del ribasso d'asta del 19,798% e comprensivo degli oneri per la sicurezza pari a euro 20.630,90.

La presente perizia di variante e suppletiva s'inquadra, ai sensi dell'Art.38 comma 3 del Contratto d'Appalto, nell'ambito degli interventi disposti dalla DL per risolvere aspetti di dettaglio, che siano contenuti entro un importo non superiore al 20% (venti per cento) dell'importo del contratto stipulato e purché non essenziali o sostanziali ai sensi dell'articolo 106, comma 4 del DL 50/2016 – Codice dei Contratti.

La presente variante inoltre rispetta i requisiti stabiliti all'art.106 comma 2 del DL 50/2016 – Codice dei Contratti – per la modifica dei contratti, ed in particolare il requisito contenuto al comma 2b del suddetto articolo, che indica un limite del 15 per cento del valore iniziale del contratto per i contratti di lavori.

Nel successivo paragrafo "ASPETTI TECNICI" saranno motivate in esteso le ragioni tecniche che hanno portato ad applicare le presenti varianti.

Si specifica che gli interventi di seguito descritti fanno riferimento esclusivamente alle opere in variante rispetto a quanto previsto in fase esecutiva.

## 3. ADEGUAMENTI E MODIFICHE INTRODOTTI DALLA PERIZIA DI VARIANTE

L'intervento che è stato individuato come oggetto di variante corrisponde al seguente:

- A1 Rinforzo dei fissaggi tra le strutture metalliche delle rampe standard e dell'Arsenale ed i pannelli pedonali in vetroresina, per mezzo di iniezioni in resina all'interno delle celle del pannello.
- A2 Trattamento delle superfici a vista di telai, lamiere e profili tubolari, con finitura del tipo a **satatura fine 2G/2J secondo EN 10088-2** (detta impropriamente "**Scotch-Bright**") con **grana 180 o superiore**.

## 4. ASPETTI TECNICI

- A1 Rinforzo dei fissaggi tra le strutture metalliche delle rampe standard e dell'Arsenale ed i pannelli pedonali in vetroresina, per mezzo di iniezioni in resina all'interno delle celle del pannello.**

Il progetto approvato prevede la necessità di fissare rigidamente le strutture metalliche relative alle travi



longitudinali di tipo Vierendeel delle rampe ai pannelli pedonali in vetroresina che le collegano, utilizzando viti e rondelle metalliche in acciaio inox. Durante la fase propedeutica alla fornitura l'appaltatore ha svolto alcune indagini di mercato proponendo diverse tipologie di accoppiamento vite-rondella tra quelle più comuni per pannelli in vetroresina come quello oggetto di intervento. Anche a seguito di un sopralluogo in officina alla presenza del RUP e dell'arch. Cavaggioni della SBBAA di Venezia, si è giudicato che tali fissaggi risultassero non perfettamente ottimali in quanto non gradevoli dal punto di vista estetico. Altre tipologie di rondelle successivamente individuate, allo scopo di individuare elementi di connessione meno impattanti, risultavano emergere di circa 1.5mm dal piano calpestabile, potendo così determinare rischio di inciampo per i pedoni che utilizzeranno le rampe oppure prevedevano soluzioni bugnate e diametri rilevanti, comunque impattanti sul piano estetico, considerato anche il delicato contesto d'inserimento. Si è proposto dunque di applicare, in corrispondenza dei fissaggi, delle iniezioni di resina tali da intasare completamente le celle chiuse del pannello interessate dall'applicazione delle viti di fissaggio. Una volta completato il processo di indurimento e solidificazione della resina, il fissaggio sarà realizzato applicando una vite a testa svasata su foro opportunamente fresato. Questa tipologia di fissaggio risulterà molto rigida in virtù del pieno intasamento dell'area di applicazione del fissaggio. Ciò determinerà, oltre all'evidente vantaggio estetico appena descritto, un miglioramento della durabilità dei pannelli, in particolare per le operazioni di ripetuto montaggio e smontaggio (annuale) cui essi sono destinati.

La resina adottata sarà un resina poliestere o una resina epossidica comunque di tipo trasparente per un ottimale inserimento estetico dell'applicazione. Di seguito si riporta un elenco dei valori di riferimento di alcune delle proprietà del prodotto:

<b>PROPRIETÀ</b>	<b>VALORE</b>
Aspetto del prodotto durante l'applicazione:	Liquido
Punto di fusione/congelamento:	-31°C
Punto di ebollizione iniziale:	135°C
Pressione di vapore:	670Pa (20 °C)
Densità:	1 / 1.12 g/cmc
Idrosolubilità:	<1%
Viscosità:	< 850 mPas 20 rpm (25 °C)



La connessione rigida ha consentito infine di ricalibrare il posizionamento dei fissaggi secondo gli schemi allegati di seguito.

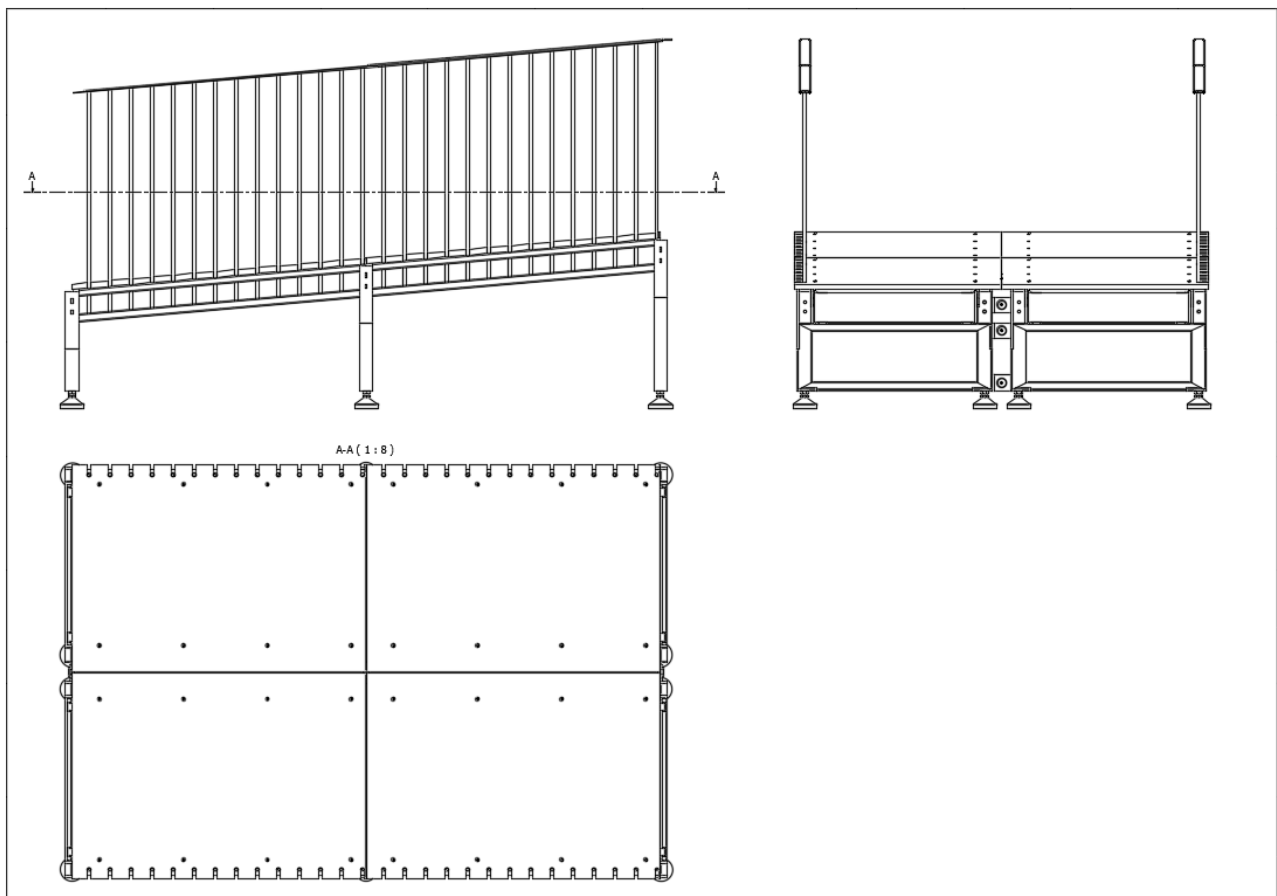
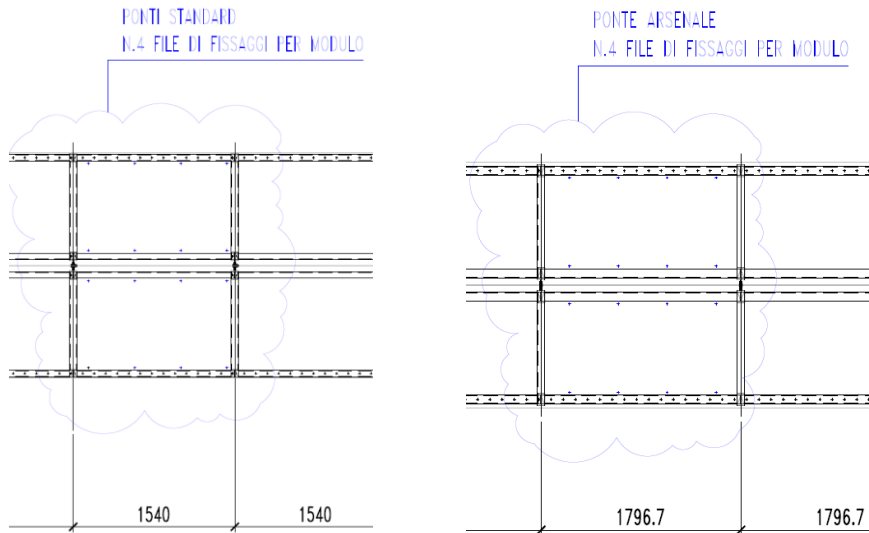

Disposizione dei fissaggi: ponte standard (sx) / ponte dell'Arsenale (dx).



Le seguenti immagini documentano l'esito di alcune prove di installazione dei tasselli con l'utilizzo della resina trasparente.

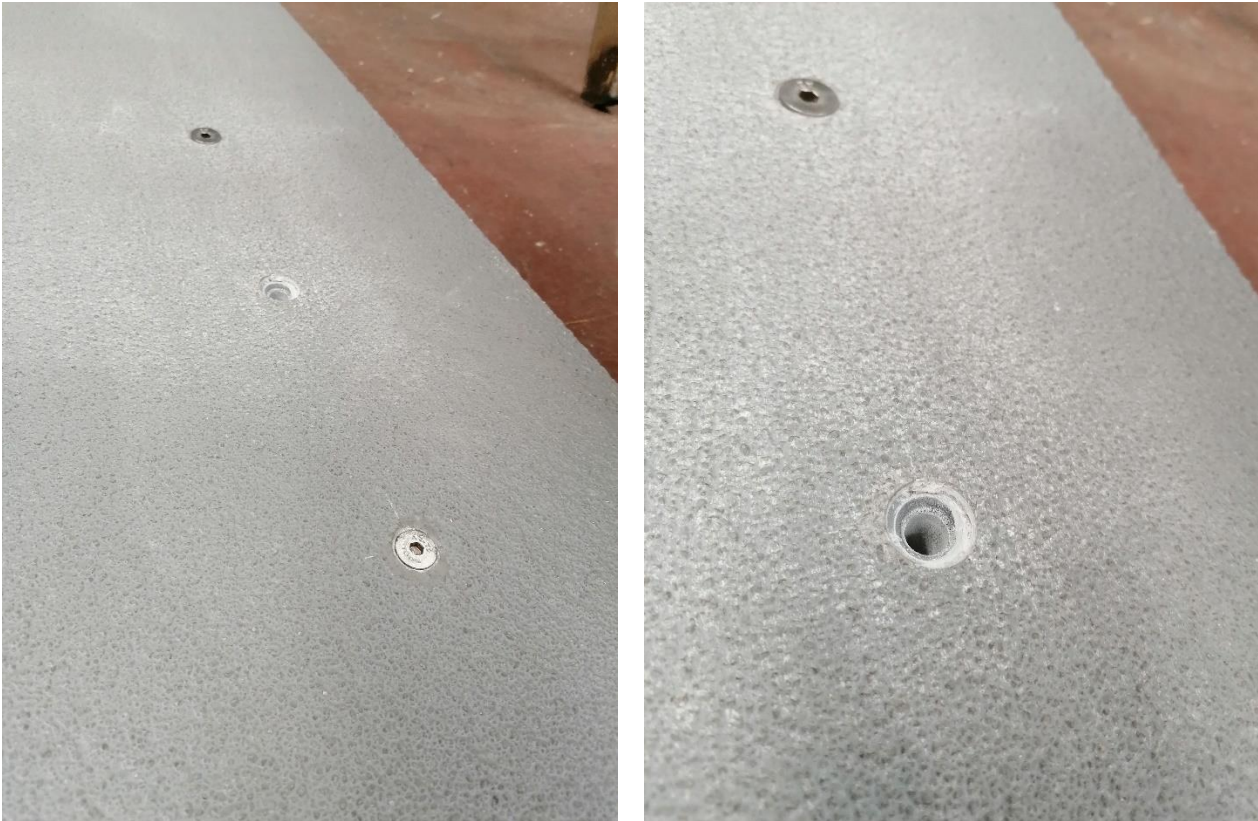

*Prove di fissaggio con vetroresina e foro svasato in officina*

**A2** **Tattamento delle superfici a vista di telai, lamiere e profili tubolari, con finitura del tipo a *satinatura fine 2G/2J* secondo EN 10088-2 (detta impropriamente "*Scotch-Bright*") con grana 180 o superiore.**

Il progetto approvato prevede per le strutture in acciaio inox delle rampe standard e della rampa sul Ponte dell'Arsenale una sabbiatura di grado Sa3 o Sa2.5, secondo ISO8501-1, specificando la necessità di concordare le caratteristiche finali del trattamento superficiale assieme alla DL, previo esame di campioni da sottoporre al parere della Stazione Appaltante e della Sovrintendenza SBBAA. Nel caso del parapetto di Ponte della Paglia il trattamento superficiale prescritto – su richiesta della SBBAA - era invece una satinatura, corrispondente al parapetto, di tipologia simile a quello in oggetto, realizzato nell'ambito di altro progetto su Ponte Papadopoli (Venezia).

A seguito dell'esame di alcuni campioni durante un sopralluogo di officina del 28/09/2021, in contraddittorio con la SBBAA, si è pervenuti alla seguente indicazione sui trattamenti superficiali:

- Parapetto: finitura naturale con decapaggio delle saldature.
- Telai: sabbiatura leggera con vernice protettiva traspirante: da verificare su apposito campione.



- Corrimano: satinatura (tipologia come per Ponte della Paglia).

Esaminati i campioni prodotti a seguito di questo primo riscontro ed il risultato ottenuto con la satinatura applicata sui parapetti di Ponte della Paglia si è ritenuto che quest'ultimo trattamento (ovvero una satinatura) presentasse:

- un **evidente vantaggio estetico**, particolarmente apprezzabile per le prime tre rampe standard più vicine a Palazzo Ducale, le quali si trovano nelle immediate vicinanze di alcuni edifici storici di significativa importanza;
- un **netto miglioramento delle condizioni di durabilità** delle superfici a vista rispetto al trattamento di sabbiatura, considerato che la satinatura fine per la rugosità molto limitata che la caratterizza determina una superficie liscia poco soggetto al depositarsi di salsedine, di sporco e di agenti chimici in grado di innescare locali processi ossidativi.

La tipologia di satinatura che sarà applicata si inquadra quindi nell'ambito delle seguenti tabelle:

**TABELLA N° 1**

Finiture Superficiali Standard di Acciai Inox, in Fogli e/o Rotoli (secondo EN 10088-2)

<i>Tipo</i>	<i>Descrizione</i>
n. 3 (2G)	superficie moderatamente riflettente, con linee corte grossolane e parallele, prodotte a secondo della "grana" usata;
n. 4 (2J)	superficie riflettente, con linee sottili secondo la "grana";
n. 5	Non Standard – l'aspetto è prodotto a richiesta del Cliente;
n. 6 e n. 6 speciale (2K)	superficie riflettente lucida, con linee sottili e parallele, variabili secondo la "grana" usata;
n. 7 (2P)	superficie molto riflettente e lucida a "specchio", con linee molto sottili e direzionali;
n. 8 (2P)	superficie lucida a "specchio", con linee direzionali;
n. 8 speciale (2P)	superficie brillante e lucida a "specchio", priva di linee direzionali lucidata con spazzole rotanti di "panno";

**TAVOLA N° 2**

CORRISPONDENZE "FINITURE – GRANA- RUGOSITÀ"

Sigla EN	Finitura	Descrizione superficie	Valore "Grana"	Valore rugosità Ra
2G	3s	Rettificata	120	2.5 to 2.0μ
2G/2J	3	Satinata - Unidirezionale	180	1.2 to 1.0μ
2J	4	Satinata lucida unidirezionale	240	0.6μ
2K	6	Spazzolata riflettente unidirezionale	320	0.5μ Max
2K	6s	Spazzolata riflettente unidirezionale	320	0.5μ Max
2P	7	Riflettente lucida unidirezionale con alto valore di riflettività	600	0.1μ
2P	8	Finitura "a specchio" unidirezionale con alto valore di riflettività	800	0.05μ
2P	8s	Finitura "a specchio" Non-Direzionale con altissimo valore di riflettività	>800	<0.05μ
2M		con disegno specifico, es. "Fiorettata"		

NOTA alla Tabella N° 2 : tutti i valori indicati in Tabella sono puramente indicativi.



<b>SATINATURA FINE</b>	<i>Effetto lucido meccanico: 2J, secondo EN 10088-2</i>
<b>Processo produttivo:</b>	<i>Lucidatura meccanica direzionale con abrasivi.</i>
<b>Aspetto</b>	<i>Finitura lucida. Direzionalità della lavorazione parallela alla lunghezza dei profili e dei fogli. Il gradi di riflettività varia in base alla modalità del trattamento e alla materia prima utilizzata.</i>
<b>Uso finale:</b>	<i>Uso estetico dove sono richiesti bassi valori di rugosità.</i>

Si adotta la tipologia di **Finitura n. 4** (detta anche "**Satinatura fine**" e impropriamente "**Scotch-bright**"). Questa finitura è caratterizzata da linee brevi e parallele, che si estendono uniformemente e unidirezionalmente. Essa viene ottenuta meccanicamente per abrasione della superficie, con una "tela" abrasiva a "grana" fine, mossa da Rulli o impiegata manualmente a seconda delle parti da trattare, con abrasivi gradualmente sempre più fini. A seconda dei requisiti dell'applicazione finale, la finitura può avere rugosità tipica compresa tra "grane" 120 e 320. Nel caso specifico la satinatura fine in oggetto sarà ottenuta utilizzando una **grana 180 o superiore**. Si segnala che numeri più alti di "grana" producono linee più sottili e più lucide, e Finiture con maggiore riflettività.

La satinatura in oggetto sarà applicata a **tutti i telai**. Sarà inoltre applicata a **tutti i profili tubolari e le lamiere a vista (sui prospetti esterni)**. **Tale trattamento sarà applicato alle 3 rampe standard che risultano maggiormente prossime agli edifici storici, coincidenti con le tre rampe maggiormente vicine a Ponte della Paglia, ovvero le rampe sui seguenti ponti:**

- **Ponte del Vin**
- **Ponte della Pietà**
- **Ponte di San Sepolcro**

*mantenendo quindi invariati i trattamenti superficiali già previsti nel caso del Ponte di Ca' di Dio e dell'Arsenale.*

**A propria cura ed onere l'Appaltatore eseguirà, su tutte le componenti in acciai inox trattate con satinatura fine, un trattamento completo e generale di decapaggio e passivazione, al fine di eliminare ogni traccia cromatica di saldatura, ogni impurità sulla superficie dei pezzi ed il rischio dell'innescarsi di processi ossidativi o di degrado durante l'uso dei manufatti finiti.** L'operazione di decapaggio dovrà essere condotta in modo accurato, al fine di pulire le superfici da ogni traccia di ossidi, residui di calamina e di lavorazioni, contaminanti, sporco e incrostazioni. Successivamente al decapaggio si eseguirà una accurata passivazione dei pezzi al fine di consentire la creazione di un film passivante protettivo.



## 5. INQUADRAMENTO NORMATIVO

Con riferimento alle normative nazionali, le varianti sopra descritte s'inquadrano quindi, ai sensi dell'Art.38 comma 3 del Contratto d'Appalto, nell'ambito degli interventi disposti dalla DL per risolvere aspetti di dettaglio, che siano contenuti entro un importo non superiore al 20% (venti per cento) dell'importo del contratto stipulato, risultando inoltre non essenziali o sostanziali ai sensi dell'articolo 106, comma 4 del DL 50/2016 – Codice dei Contratti.

La variante inoltre rispetta i requisiti stabiliti all'art.106 comma 2 del DL 50/2016 – Codice dei Contratti – per la modifica dei contratti, ed in particolare il requisito contenuto al comma 2b del suddetto articolo, che indica un limite del 15 per cento del valore iniziale del contratto per i contratti di lavori.

## 6. QUADRO ECONOMICO GENERALE

Tutte le valorizzazioni s'intendono valutate al netto del ribasso d'asta.

### 6.1. PREVENTIVO DI SPESA

I lavori relativi alla presente perizia suppletiva e di variante comportano complessivamente un incremento di spesa pari ad Euro 55.600,00, pari al 7,183% dell'importo contrattuale che trovano copertura all'interno del quadro economico di progetto.

#### VALUTAZIONE DEGLI IMPORTI DEI LAVORI DI CONTRATTO

+ PERIZIA DI VARIANTE SUPPLETTIVA (PVS):

IMPORTO LAVORI DA APPALTARE:		€	959.260,19
IMPORTO OGGETTO DI OFFERTA:		€	935.629,29
ONERI DELLA SICUREZZA:	non soggetti a ribasso	€	20.630,90
OPERE IN ECONOMIA:	non oggetto di offerta	€	3.000,00
RIBASSO D'ASTA:	19.798%	€	185235,89
<b>IMPORTO CONTRATTUALE:</b>		<b>€</b>	<b>774.024,30</b>
IMPORTO OPERE PERIZIA VS N.01:	(+ 7.183% del Contratto)	€	55.600,00
<b>IMPORTO CONTRATTO + PVS N.01:</b>		<b>€</b>	<b>829.624,30</b>

Le voci di prezzo relative agli interventi che sono stati individuati come oggetto di variante sono le seguenti:



A.1. Fissaggio di viti con resine su pannelli pedonali in vetroresina, compresa l'iniezione di resine trasparenti all'interno delle celle dei grigliati interessate dai fissaggi ed, atteso il tempo di solidificazione ed indurimento della resina, l'applicazione di forature e fresature al fine di realizzare un foro a misura nel quale inserire le viti di connessione.	Euro	14.000,00
A.2. Trattamento delle superfici a vista di telai, lamiere e profili tubolari, con finitura del tipo a <b>satatura fine 2G/2J secondo EN 10088-2</b> (detta impropriamente " <b>Scotch-Bright</b> ").	Euro	41.600,00
Sommano	Euro	55.600,00

## 6.2. NUOVI PREZZI

Per l'esecuzione delle lavorazioni, oggetto della presente perizia, sono stati redatti n.2 Nuovi Prezzi. Tali Nuovi Prezzi sono stati concordati con l'impresa esecutrice e da questa accettati attraverso la sottoscrizione del Verbale di Concordamento Nuovi Prezzi n. 01 del 10/05/2022, allegato alla presente perizia suppletiva e di variante.

## 7. TEMPO DI ULTIMAZIONE

Per effetto delle lavorazioni suppletive e di variante introdotte con la presente perizia, non si è ritenuto opportuno o necessario riconoscere alcuna proroga, considerato che le lavorazioni vengono eseguite in officina in tempi sovrapponibili a quelli necessari per le lavorazioni che riguarderanno le carpenterie metalliche.

Il Direttore dei Lavori

[DOCUMENTO FIRMATO  
DIGITALMENTE]

Ing. David Zannoner